



INSTRUCIUNI DE UTILIZARE
CITROËN DS4



INTRUCTIUNI DE UTILIZARE PE INTERNET!

CITROËN SERVICE
<http://service.citroen.com>

CITROËN permite consultarea documentatiei de bord online, in mod gratuit si simplu, oferindu-va acces la istoric si la ultimele informatii.

Conectati-va la <http://service.citroen.com>:

- 1 | selectati limba dorita,
- 2 | dati clic pe linkul din zona "Acces persoane private", pentru a consulta Documentația de bord; se va deschide o fereastră, prin intermediul careia aveti acces la toate instructiunile de utilizare,
- 3 | selectati vehiculul dorit, alegeti tipul de caroserie si apoi data editiei instructiunilor de utilizare,
- 4 | in final, dati clic pe rubrica dorita.

Va atragem atentia...

Vehiculul dumneavoastra contine o parte din echipamentele descrise in acest document, in functie de nivelul de echipare, de versiune si de caracteristicile proprii tarii de comercializare.

Montarea unui echipament sau a unui accesoriu electric nespecificate de CITROËN, poate provoca o defectare a sistemului electronic al vehiculului dumneavoastra. Vă rugăm să rețineți aceasta particularitate și vă recomandăm să luați legătura cu un reprezentant CITROËN, pentru a vă fi prezentate echipamentele și accesoriile agreate.





CITROËN prezinta pe toate continentele o gama bogata, imbinand tehnologia si spiritul novator permanent, pentru o apropiere moderna si creativa a mobilitatii. Va multumim si va felicitam pentru alegerea facuta.

La volanul noului vehicul, cunoscand fiecare echipament, fiecare comanda si fiecare reglare, va veti face mai confortabile si mai placute deplasările si călătoriile.

Drum bun!

Cuprins

Legenda

-  avertizare de siguranță
-  informație complementara
-  contribuție la protecția mediului
-  programarea unei funcții din meniul de configurare
-  trimitere la pagina indicata

- 6** FAMILIARIZARE
- 34** CONDUCERE ECO
- 382** CĂUTARE VIZUALĂ
- 386** INDEX ALFABETIC



- 001** VERIFICAREA FUNCȚIONĂRII VEHICULULUI
- 38** Tablouri de bord
- 42** Turometru
- 43** Martori
- 54** Indicatoare
- 57** Testare manuala
- 60** Personalizare



002 ECRANE MULTIFUNCȚIE

- 64 Ecran monocrom C
- 68 Ecran color si cartografic
- 70 Calculator de bord



003 CONFORT

- 78 Ventilatie
- 80 Aer conditionat manual
- 82 Aer conditionat automat cu 2 zone
- 87 Dezaburire - Degivrare lunetă
- 88 Scaune fata
- 93 Scaune spate
- 94 Reglare volan
- 95 Retrovizoare



004 DESCHIDERI

- 100 Cheie cu telecomanda
- 109 Alarma
- 112 Usi
- 114 Portbagaj
- 115 Actionare geamuri
- 117 Rezervor de carburant
- 119 Selector de carburant (Diesel)



005 VIZIBILITATE

- 124 Comenzi de iluminat
- 125 Lumini de zi
- 128 Aprindere automata a luminilor
- 129 Iluminat de primire
- 130 Reglare proiectoare
- 131 Iluminat directional
- 133 Comenzi de stergatoare de geamuri
- 134 Stergere automata
- 138 Plafoniere
- 139 Iluminat de ambienta
- 140 Iluminat de portbagaj



006 AMENAJĂRI

- 144 Amenajări interioare
- 150 Cotiera față
- 155 Amenajări portbagaj



007 SIGURANȚĂ COPII

- 162 Scaune pentru copii
- 168 Scaune ISOFIX pentru copii
- 171 Siguranța copii



008 SIGURANȚĂ

- 174 Semnalizatoare de direcție
- 174 Semnal de avarie
- 175 Avertizor sonor
- 175 Apel de urgență sau de asistență
- 176 Detectare pneu dezumflat
- 178 Sisteme de asistare la frânare
- 179 Sisteme de control al traiectoriei (ESP)
- 181 Centuri de siguranță
- 185 Airbaguri



009 CONDUCERE

- 194 Frana de staționare electrică
- 202 Frana de staționare manuală
- 203 Cutie de viteze manuală
- 204 Indicator de schimbare a treptei
- 205 Cutie de viteze manuală pilotată cu 6 trepte
- 209 Cutie de viteze automată
- 213 Asistare la pornirea în pantă
- 214 Stop & Start
- 217 Alerta de depășire involuntară a marșajului rutier
- 218 Supravegherea unghiurilor moarte
- 222 Limitator de viteză
- 224 Regulator de viteză
- 226 Măsurarea spațiului disponibil
- 228 Asistență la parcare



010 VERIFICĂRI

- 233 Capota
- 234 Pana de carburant (Diesel)
- 235 Motoare pe benzina
- 236 Motoare Diesel
- 237 Verificarea nivelurilor
- 240 Controale



011 INFORMAȚII PRACTICE

- 246 Kit de reparatie provizorie a pneurilor
- 251 Inlocuirea unei roti
- 258 Înlocuirea unei lămpi
- 265 Înlocuirea unei sigurante fuzibile
- 271 Baterie de 12 V
- 274 Mod economie de energie
- 275 Schimbarea unei lame de stergator
- 275 Ecran de protectie pentru temperaturi foarte scazute
- 276 Montarea barelor portbagaj de acoperis
- 277 Remorcarea vehiculului
- 279 Atasarea unei remorci
- 281 Accesorii



012 CARACTERISTICI TEHNICE

- 286 Motorizari benzina
- 287 Mase vehicule pe benzina
- 288 Motorizari Diesel
- 289 Mase Diesel
- 290 Dimensiuni
- 291 Elemente de identificare

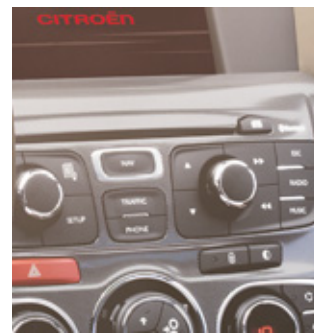

013 AUDIO ȘI TELEMATICĂ

- 295 Urgență sau asistență
- 297 eMyWay
- 349 Sistem audio

Prezentare

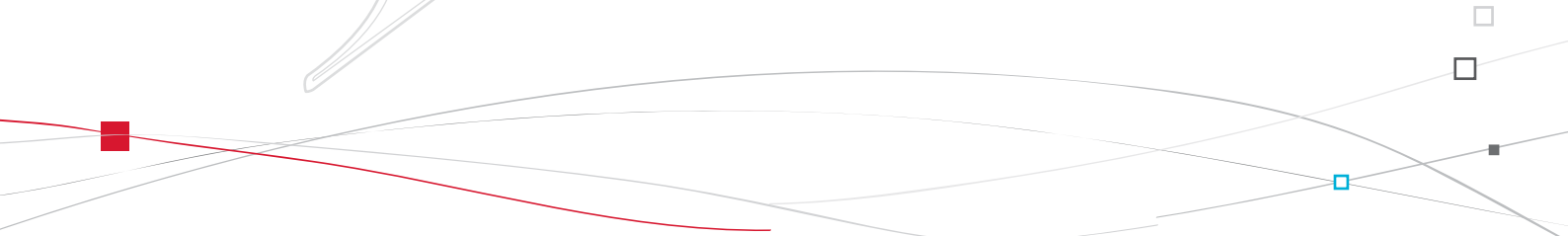
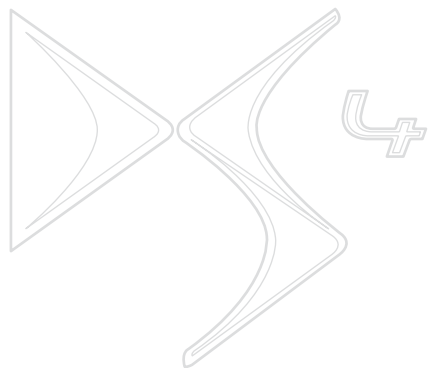



La exterior

Parbriz panoramic

Acest parbriz cu deschidere mare asigură o vizibilitate și o luminozitate incomparabile în habitacul.

▶ 12

Sistem Stop & Start

Acest sistem oprește motorul (stare de veghe) la opririle din circulație (semafoare, embuteiaje, altele...). Motorul porneste automat imediat ce este data comanda. Sistemul Stop & Start permite reducerea consumului de carburant, a emisiilor de gaze poluante și a nivelului sonor, la oprire.

▶ 214

Iluminat direccional

Acest tip de iluminat asigură în mod automat o vizibilitate suplimentară în viraje.

▶ 131

Iluminat static de intersecție

La viteza redusă, acest tip de iluminat asigură automat o vizibilitate suplimentară în viraje, la intersecții, pe durata manevrelor de parcare... datorită proiecteurului anticeata corespunzător.

▶ 132

Masurarea spațiului disponibil

Acest sistem măsoară dimensiunea locului de staționare disponibil între două vehicule sau obstacole.

▶ 226

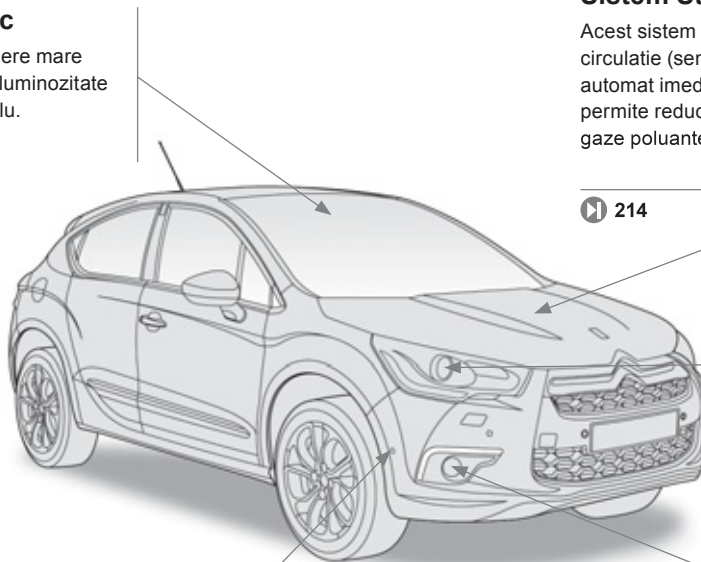

La exterior

Supravegherea unghiurilor moarte

În unele condiții, acest sistem detectează prezența unui vehicul în unghiurile moarte. El va informa prin intermediul unui maror luminos amplasat în retrovizorul exterior corespunzător.

▶ 218

Kit de depanare provizorie pneu

Acest kit este un sistem complet, compus dintr-un compresor și dintr-un produs de colmatare, pentru a efectua o reparație provizorie a pneului.

▶ 246

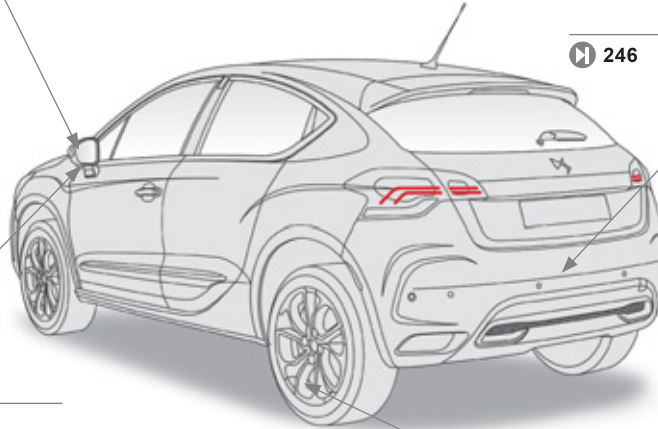

Iluminat de primire

Acest tip de iluminat adițional exterior și interior, comandat de la distanță, ușurează apropierea de vehiculul dumneavoastră în caz de luminositate redusă.

▶ 129

Detectarea unui pneu dezumflat

Acest echipament supraveghează în permanentă presiunea din fiecare pneu și va avertiza în caz de pană sau dezumflare.

▶ 176

Deschidere

Cheie cu telecomanda cu 3 butoane

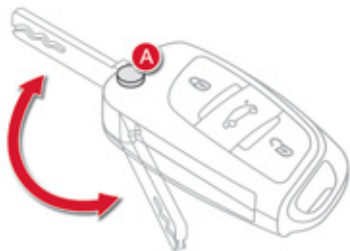

A. Deplierea/Plierea cheii
(cu apasare prealabila pe acest buton).



Deblocare totală sau selectiva a deschiderilor vehiculului (clipire rapidă a semnalizatoarelor de direcție).

Deschiderea geamurilor
(o apasare mentinuta pana la nivelul dorit).



Deblocare selectiva a portbagajului.



Blocare simpla
(o singura apasare; aprindere continua a luminilor semnalizatoare de direcție).

Inchiderea geamurilor
(o apasare mentinuta pana la nivelul dorit).

▶ 100

Iluminat de primire



În caz de slabă luminozitate, detectată de un senzor, aprinderea de la distanță a fazei scurte și a pozițiilor, ca și a spoturilor laterale, vă ușurează apropierea de vehiculul dumneavoastră.

De asemenea, luminile din habitacul, cum ar fi plafonierele și luminile de la spațiul pentru picioare, se aprind.

▶ 129



Deschidere Portbagaj

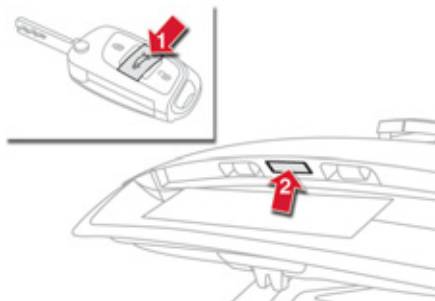

1. Deblocarea selectivă a portbagajului.
2. Deschiderea portbagajului.

▶ 101, 114

Rezervor de carburant

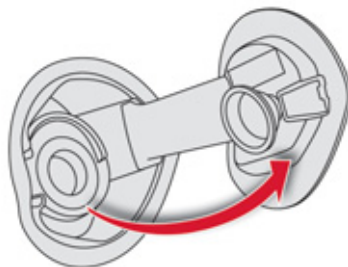
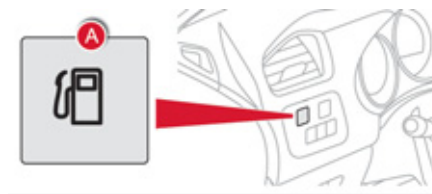

- A.** Deschiderea trapei de la carburant.
Capacitatea rezervorului: aproximativ 60 litri.

▶ 117, 119

Parbriz panoramic

Dispozitiv compus dintr-o suprafata panoramica din sticla fumurie, pentru a mari luminozitatea in habitacul.

Este echipat cu cate un obturator pe fiecare parte, pentru a imbunatati confortul termic si un parasolar pentru a evita orbirea.

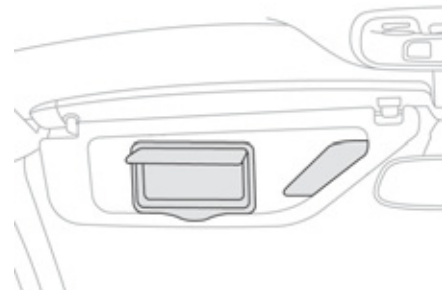
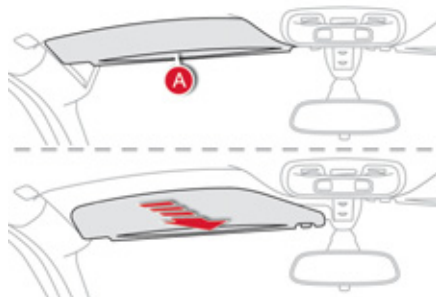

Obturator

- ☞ Pentru a deschide, prindeti obturatorul de manerul central **A**, apoi trageți catre inapoi pana in pozitia dorita.
- ☞ Pentru a inchide, prindeti obturatorul de manerul central **A**, apoi trageți catre inainte pana in pozitia dorita.

Inainte de a deplasa obturatorul, parasolarul trebuie pliat.

Parasolar

Este echipat cu o oglinda si un suport pentru carduri.

- ☞ Pentru a evita orbirea din fata, rabateti parasolarul in jos.
- ☞ Pentru a evita orbirea din lateral, desprindeti parasolarul din punctul de fixare central si rotiti-l catre geamul lateral.



Nu agatati sau suspendati obiecte grele de obturator si de ghidajele sale.

La interior

Iluminat ambiental

Această lumină filtrată din habitaclu ameliorează vizibilitatea în interiorul vehiculului în caz de luminozitate redusă.

▶ 139

Cutie manuala pilotata cu 6 trepte

Acest echipament asigură un mod de a conduce combinând modul complet automat și modul manual.

▶ 205

Functie de masaj

Această funcție asigură un masaj lombar, pe durata de 60 minute. Masajul este efectuat în 6 cicluri de câte 10 minute fiecare.

▶ 91



Sisteme audio și de comunicare

Aceste echipamente beneficiază de tehnologiile următoare: sistem audio, CD player, USB player, Bluetooth, navigație cu ecran color, prize auxiliare...

Sistem audio

▶ 349

Sistem de navigație eMyWay

▶ 297

Frana de staționare electrică

Combina funcțiile de acționare automată a franei, la oprirea motorului și eliberarea automată a franei, la accelerare. Rămâne posibilă acționarea/eliberarea manuală a franei.

▶ 194

Post de conducere

1. Comenzi regulator de viteză/limitator de viteză.
2. Comenzi de functii optionale.
3. Comandă de reglare a volanului.
4. Comenzi de iluminat și semnalizatoare de direcție.
5. Tablou de bord combinat.
6. Airbag șofer.
7. Comenzi de sistem audio si telematica.
8. Comenzi de sistem Bluetooth sau telefon.
9. Comandă de deschidere a capotei.
10. Comenzi oglinzi retrovizoare exterioare.
Comenzile sistemului de ridicare geamuri.
11. Cutie siguranțe.
12. Reglare manuală a proiectoarelor.
Bara inferioara de comenzi laterale.
13. Buton de deschidere a capacului de protecție a busonului de carburant.
Bara superioara de comenzi laterale.
14. Aerator lateral orientabil și obturabil.
15. Duză de dezghețare geam de usa fata.

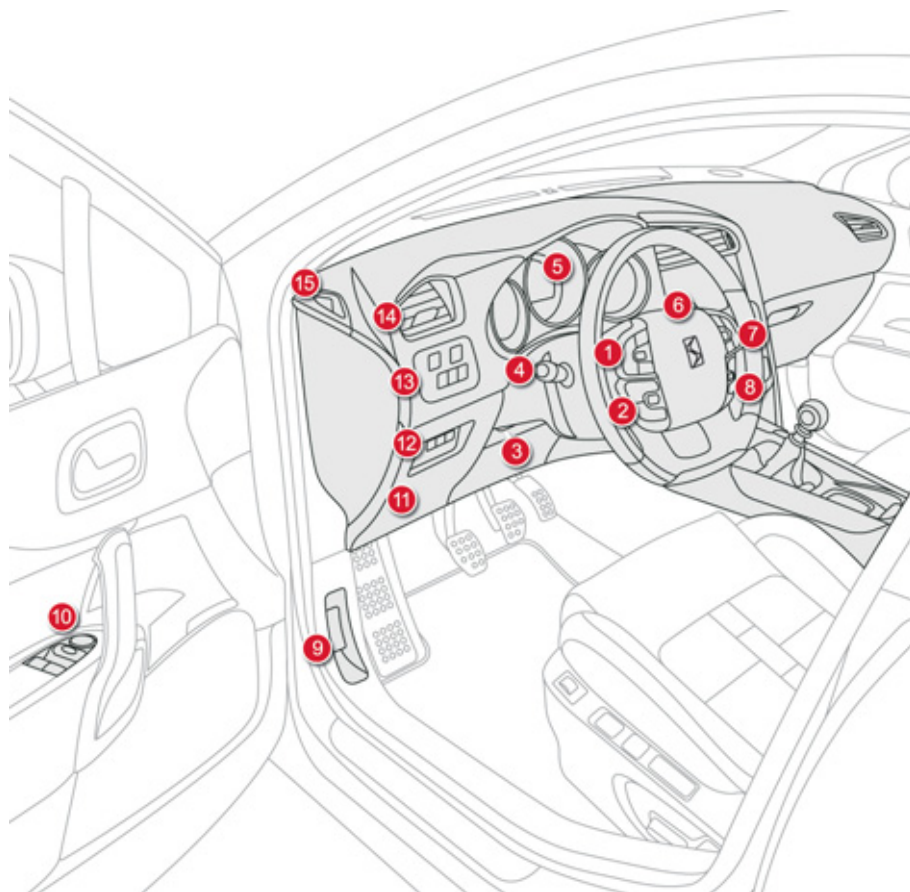

Post de conducere

1. Antifurt și contact.
2. Comenzi de cutie de viteze manuala pilotata cu 6 trepte, in spatele volanului.
3. Comenzi ștergătoare geamuri/spălătoare geamuri/calculator de bord.
4. Difuzor (tweeter).
5. Duză de dezghețare parbriz.
6. Senzor de lumină solara.
7. Airbag de pasager.
8. Torpedo/Prize audio/video/Dezactivare airbag de pasager.
9. Comanda de scaun cu incalzire.
10. Comanda de masaj lombar.
11. Frână de stationare electrica.
12. Maneta de viteze de cutie manuala pilotata cu 6 trepte.
13. Compartiment de depozitare de mari dimensiuni multifunctional.

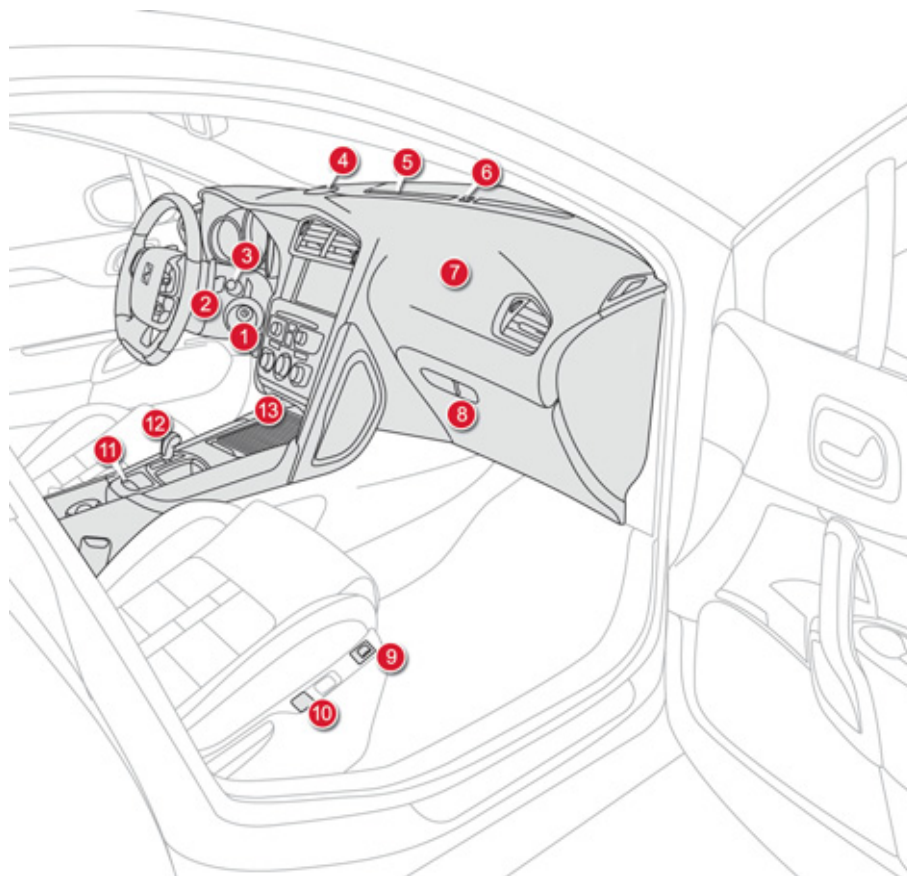

Console de pavilion - Console centrale

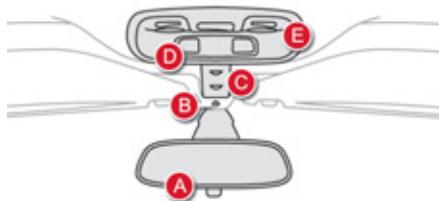

- A. Retrovizor interior.
- B. Microfon de sistem audio si telematica.
- C. Iluminat ambiental.
- D. Apel de urgenta/Apel de asistenta.
- E. Plafoniera/Lumini de citit harta.

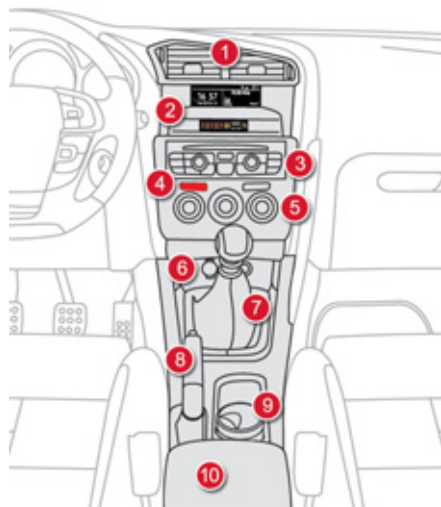
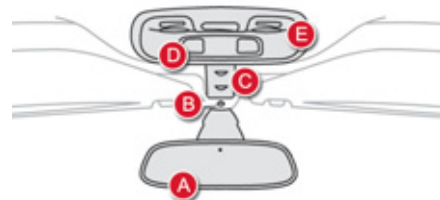

- 1. Aeratoare centrale orientabile și obturabile.
- 2. Ecran monocrom si afisaj de martori de centuri si de airbag frontal, sau ecran color si cartografic.
- 3. Sistem audio sau sistem de navigatie eMyWay.
- 4. Bara de comenzi centrale.
- 5. Comenzi de încălzire/aer condiționat.
- 6. Priza USB/Jack si Bricheta/Priza de accesorii 12 V.
- 7. Maneta de viteze de cutie manuala sau manuala pilotata.
- 8. Frana de stationare manuala sau electrica.
- 9. Scrumieră amovibila.
- 10. Cotiera fata.



O buna instalare Scaun de conducator



Longitudinal



Inaltime



Inclinare spatar

Reglaje manuale

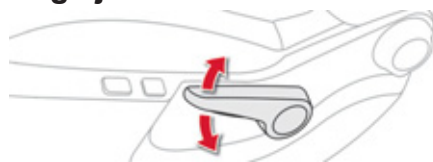

Reglaje electrice

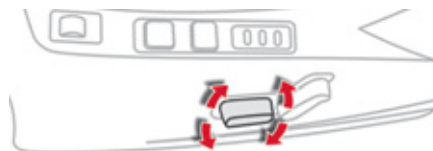
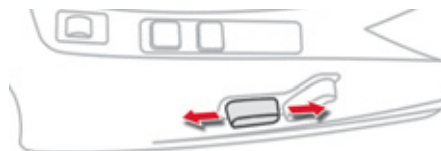

▶ 88



▶ 89



O buna instalare

Scaune fata

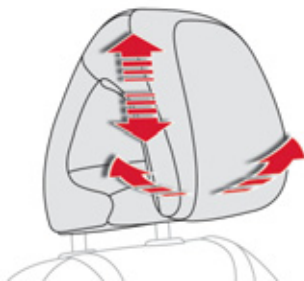

Inaltime si inclinare tetiera

▶ 90

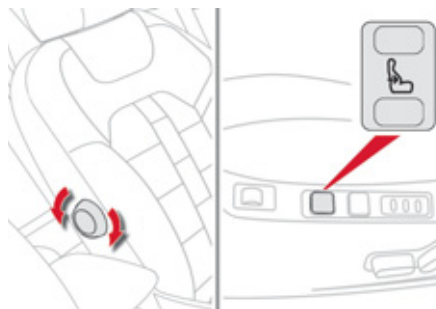

Lombar

▶ 91

Alte functii disponibile...

Masaj lombar.

Memorarea pozițiilor de conducere (scaun șofer acționat electric).

Încălzire scaune.

Reglare volan

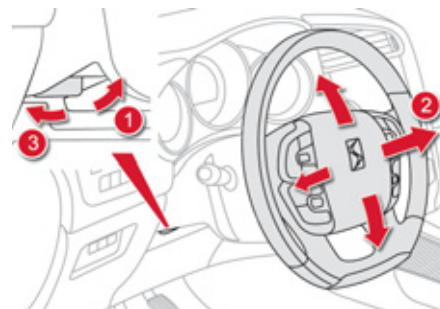

1. Deblocarea comenzii.
2. Reglarea înălțimii și a adâncimii.
3. Blocarea comenzii.

 Ca măsură de siguranță, aceste operații trebuie efectuate imperativ cu vehiculul oprit.

▶ 94

O buna instalare

Cotiera fata

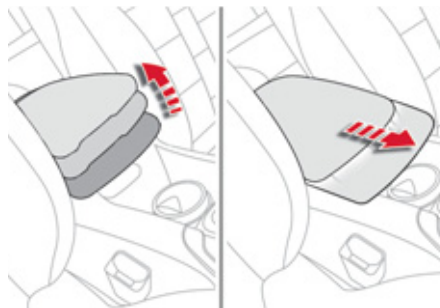

Pentru confortul dumneavoastră, cotiera fata este reglabilă longitudinal și pe înălțime, în funcție de versiune.

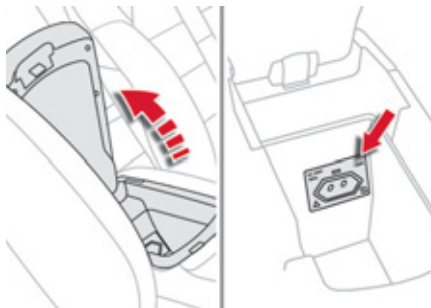

Conține și un spațiu de depozitare; acesta poate include o priză de 230 V/50 Hz.

▶ 149, 150

O buna instalare

Retrovizoare exterioare

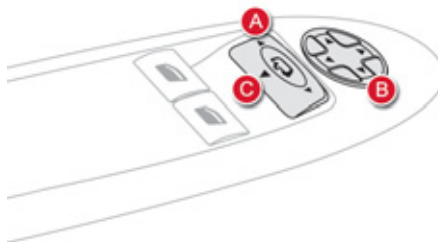

Reglare

- A. Selectarea retrovizoarelor ce trebuie reglate.
- B. Reglarea poziției oglinzii în cele patru direcții.
- C. Deselectarea retrovizoarelor.

▶ 95

i Alte funcții disponibile...

Rabatire/Depliere.

Înclinarea automată a oglinzii la mersul cu spatele pentru staționare.

Supraveghere unghiuri moarte.

Retrovizor interior

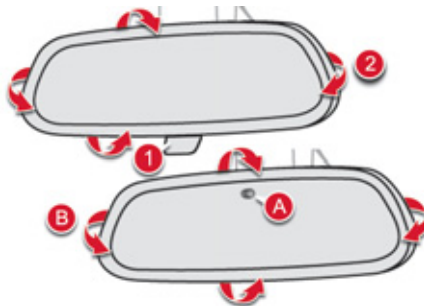

Model zi/noapte manual

- 1. Selectarea poziției "zi" a oglinzii.
- 2. Orientarea retrovizoarelor.

Model zi/noapte automat

- A. Detector de luminanță al modului zi/noapte automat.
- B. Orientare retrovizor.

▶ 97

Centuri de siguranță față

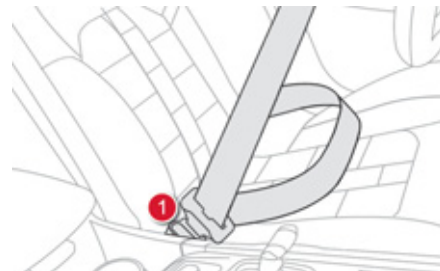

- 1. Cuplare centură.
- 2. Reglare pe înălțime.

▶ 181

O buna vizibilitate

Iluminat

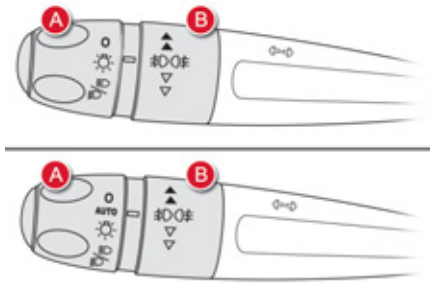

Inel A



Lumini stinse.

Aprindere automată a farurilor.

Lumini de poziție.

Fază scurtă/Fază lungă.

Inel B



Lumini anticeață față și de ceata spate.



125

Lumini semnalizatoare de direcție

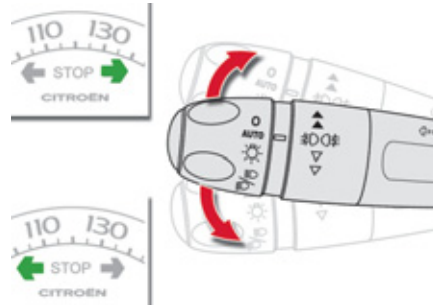

Ridicați sau coborâți comanda luminilor, trecând de punctul de rezistență; indicatorii de direcție corespunzători clipesc până la revenirea din poziția respectivă.

Funcție "autostrada"

Aplicați un simplu impuls în sus sau în jos, fără a depăși însă punctul de rezistență al comenzii luminilor; semnalizatoarele de direcție corespunzătoare vor clipi de trei ori.

Utilizarea acestei funcții este disponibilă indiferent de viteză, dar este îndeosebi utilă pentru schimbarea benzilor pe arterele de circulație rapide.



174

Stergatoare

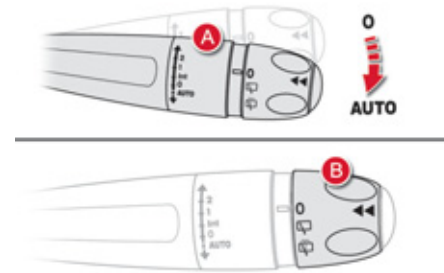

Comanda A: stergator de parbriz



133

Pornire/Oprire "AUTO"

Dati un impuls pe comanda, în jos și apoi eliberați-o.



134

Inel B: stergator de luneta



Oprire.

Ștergere intermitentă.









Șpalare geamuri cu stergere.

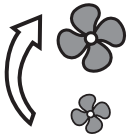
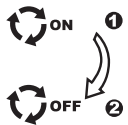

137

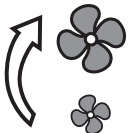
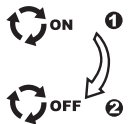
O buna ventilatie

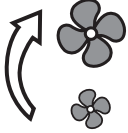
Sfaturi pentru reglări interioare

Doresc...	Aer conditionat manual				
	Repartizare aer	Debit aer	Recirculare aer/ Intrare aer din exterior	Temperatura	A/C manual
CALD					
RECE					ON
DEZABURIRE DEZGHETARE					ON

Aer conditionat automat: folosiți de preferință unul din cele trei moduri de funcționare in intregime automate, apăsând pe tasta "AUTO".

O buna supraveghere Tablouri de bord

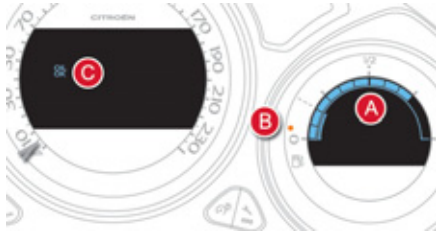

- A. Cu contactul pus, segmentele luminoase indica nivelul de carburant rămas în rezervor.
- B. Cu motorul pornit, martorul asociat cu nivelul minim trebuie să se stingă.
- C. Cu contactul pus, indicatorul nivelului de ulei trebuie să afișeze ca acest nivel este "OK" sau "corect", în funcție de versiune, timp de câteva secunde.

Dacă nivelurile sunt incorecte, faceți completarea corespunzătoare.

▶ 38

Martori



1. Cu contactul pus, martorii de avertizare portocalii și roșii se aprind.
2. Cu motorul pornit, acești martori trebuie să se stingă.

Dacă rămân martori aprinși, consultați indicațiile din pagina corespunzătoare.

▶ 43

Linii de comenzi centrale

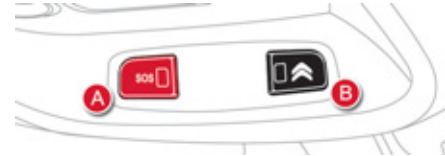

- A. Emiterea unui apel de urgenta.

▶ 175, 295

- B. Acces la serviciile CITROËN.

▶ 175, 295



- C. Semnal de avarie.

▶ 174

- D. Blocare centralizata deschideri.

▶ 107

- E. Black panel (ecran negru).

▶ 60

O buna supraveghere

Linii de comenzi laterale

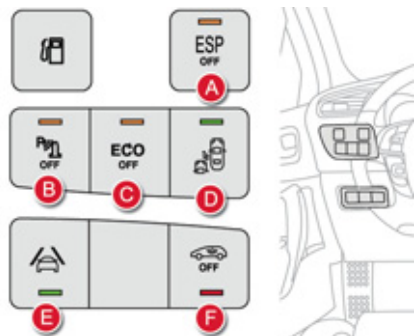

Aprinderea matorului luminos semnalează starea funcției corespunzătoare.

A. Neutralizarea sistemului ESP/ASR.

▶ 179

B. Activarea asistării la parcare.

▶ 228

C. Neutralizarea sistemului Stop & Start.

▶ 214

D. Activarea supravegherii unghiurilor moarte.

▶ 218

E. Activarea avertizării de depășire involuntară a marșajului rutier.

▶ 217

F. Neutralizarea supravegherii volumetrică a alarmei.

▶ 109



O buna supraveghere Volan cu comenzi integrate

Comenzi de regulator/limitator de viteza

▶ 222, 224

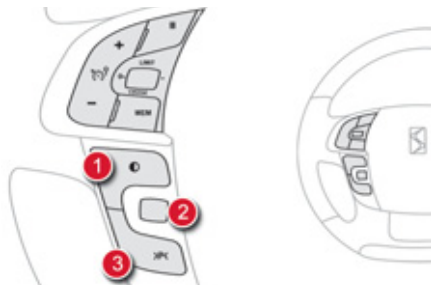

Comenzi de functii optionale

1. Black panel (ecran negru).

▶ 60

2. Reostat de iluminat post de conducere.

▶ 59

sau
Gestionarea afisajului central din tabloul de bord, de tip 2.

▶ 40

3. Aprindere/Stingere plafoniera.

▶ 138

sau
Masurarea spatiului disponibil.

▶ 226

Comenzi sistem audio

▶ 300, 351



Comenzi sistem Bluetooth sau telefon

▶ 300, 351

O buna asigurare a pasagerilor

Airbag frontal de pasager

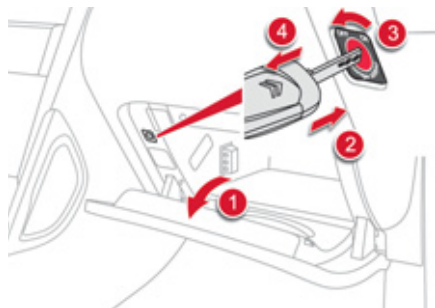

1. Deschidere torpedo.
2. Introducerea cheii.
3. Selectarea poziției:
"OFF" (dezactivare), cu un scaun pentru copii instalat "cu spatele în direcția de mers",
"ON" (activare), cu pasager în față sau cu un scaun pentru copii instalat "cu fața în direcția de mers".
4. Scoaterea cheii, menținând poziția.

▶ 186

Centuri si airbag frontal de pasager



- A. Martor de necuplare/decuplare centură stanga față.
- B. Martor de necuplare/decuplare centură dreapta față.
- C. Martor de decuplare centură dreapta spate.
- D. Martor de decuplare centură centru spate.
- E. Martor de decuplare centură stânga spate.
- F. Martor de dezactivare airbag frontal de pasager.
- G. Martor de activare airbag frontal de pasager.

▶ 181, 187

Pornire Contactor

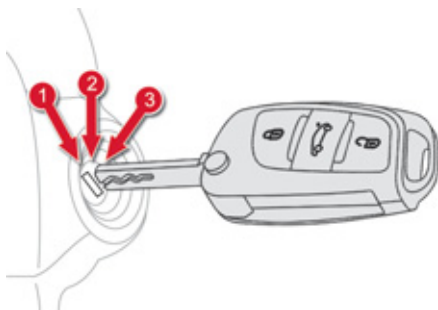

1. Pozitie **Stop**.
2. Pozitie **Contact**.
3. Pozitie **Pornire**.

La punerea si la taierea contactului, acul vitezometrului si segmentele luminoase ale cadranelui turometrului si indicatorului de nivel de carburant efectueaza o cursa completa si revin la 0.

▶ 104

Asistare la parcare in panta

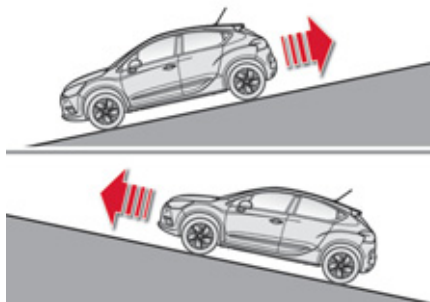

Vehiculul este echipat cu un sistem care il mentine imobilizat o scurta perioada de timp, pentru a ajuta la pornirea in panta, in timp ce mutati piciorul de pe pedala de frana pe pedala de acceleratie.

Aceasta functie nu este activa decat:

- daca vehiculul este complet imobilizat prin apasarea pedalei de frana,
- daca sunt indeplinite unele conditii de panta,
- daca usa conducatorului este inchisa.

▶ 213

⚠ Nu iesiti din vehicul pe durata mentinerii temporare a acestuia prin sistemul de asistare la pornire in panta.

A conduce in bune conditii

Frana de stationare electrica

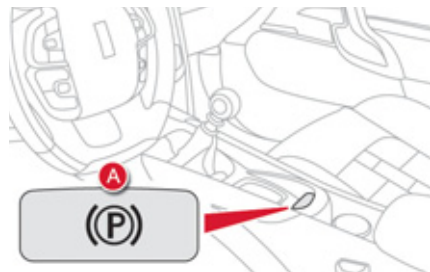

Actionare/Eliberare manuala

Actionarea manuala a franei de stationare este posibila **tragand** clapeta de comanda **A**. Cu contactul pus, **eliberarea manuala** a franei de stationare este posibila **apasand pe pedala de frana** si **tragand, apoi eliberand** clapeta de comanda **A**.



Cu motorul pornit si la deschiderea usii conducatorului, se declanseaza un semnal sonor, actionati manual frana de stationare.

Nu lasati un copil singur in vehicul, contactul fiind pus; copilul ar putea elibera frana de stationare.



Actionare/Eliberare automata

Apasati pe pedala de acceleratie si debreiatii (cutie de viteze manuala), frana de stationare se elibereaza automat si progresiv, la accelerare.

Cu vehiculul oprit, la oprirea motorului, frana de stationare se actioneaza automat.



Daca acest martor luminos este aprins pe tabloul de bord combinat, **actionarea/eliberarea automata** este **neutralizata**. Utilizati actionarea/eliberarea manuala.



Inainte de a iesi din vehicul, verificati ca martorul de frana de pe tabloul de bord combinat si martorul **P** de pe clapeta de comanda **A** sa fie **aprinși continuu**.



Daca vehiculul tracteaza o remorca, o rulota, sau daca conditiile de panta sunt susceptibile de a varia (transport pe vapor, camion, remorcare...), efectuati o actionare manuala la maxim - trageti lung de clapeta de comanda **A** - pentru a imobiliza vehiculul.

A conduce in bune conditii

Cutie manuala pilotata cu 6 trepte

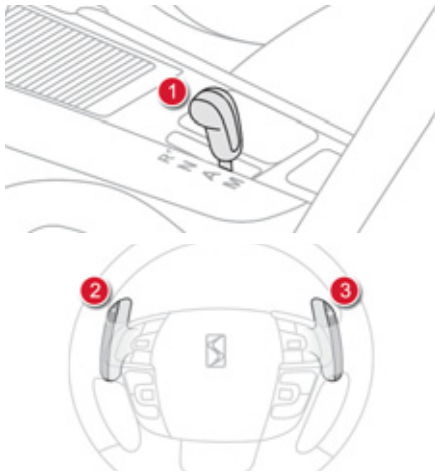

Această cutie de viteze cu șase trepte oferă, la alegere, confortul dat de funcționarea automatizată, sau plăcerea schimbării manuale a vitezelor.

1. Maneta de viteze.
2. Comandă în spatele volanului "-".
3. Comandă în spatele volanului "+".



Afisare pe tabloul de bord combinat

Treapta de viteză cuplata, sau modul de conducere selectat este afișat pe ecranul tabloului de bord.

N. Neutru (Punct mort).

R. Mers inapoi.

1 - 6. Treapta cuplata.

AUTO. Mod automatizat.

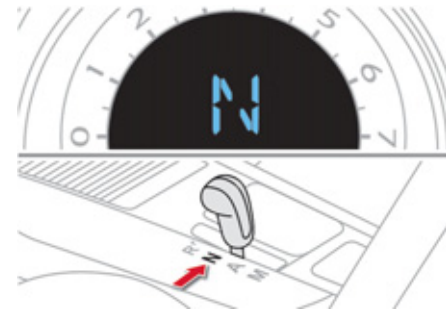

Pornire

- ☞ Selectați poziția **N** și apăsați ferm pedala de frână la pornirea motorului.
- ☞ Cuplați viteza l-a, tragand de maneta de viteze **1** catre pozitia **A** sau **M**, sau cuplatai mersul inapoi, ridicand si impingand maneta de viteze **1** catre pozitia **R**.
- ☞ Eliberați frâna de staționare.
- ☞ Ridicați piciorul de pe pedala de frână, apoi accelerați.

A conduce in bune conditii

Cutie de viteze automata

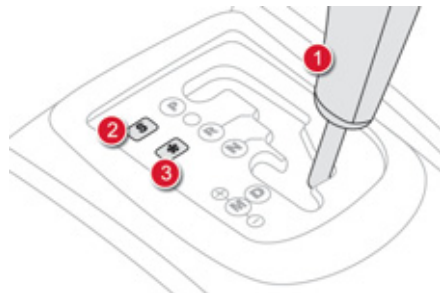

Aceasta cutie de viteze cu sase trepte ofera, la alegere, confortul schimbarii automate sau schimbarea manuala a treptelor.

1. Maneta de viteze.
2. Buton "**S**" (**sport**).
3. Buton "*****" (**zapada**).



Afisare pe tabloul de bord

Modul de conducere selectat si/sau treapta de viteze cuplata apar pe afisajul din partea stanga a tabloului de bord.

- P.** Parking (Stationare).
- R.** Reverse (Mers inapoi).
- N.** Neutral (Punct mort).
- D.** Drive (Conducere automata).
- S.** Program sport.
- *** Program zapada.

- 1 - 6.** Trepte cuplate.
- .** Valoare invalida in functionare manuala.

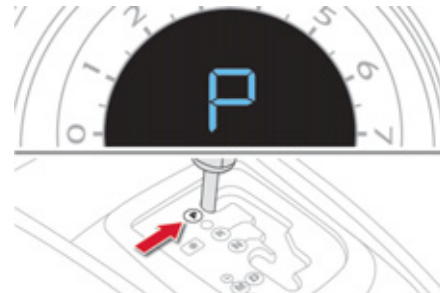

Pornire

- ☞ Cu piciorul pe frana, selectati pozitia **P** sau **N**.
- ☞ Porniti motorul.
- ☞ Selectati apoi pozitia **R**, **D** sau **M**.
- ☞ Luati piciorul de pe frana si accelerati.

O buna conducere

Stop & Start

Trecerea motorului in mod STOP

ECO Martorul "ECO" se aprinde pe tabloul de bord combinat, iar motorul trece automat in stare de veghe:

- **in cazul unei cutii de viteze manuale;** la o viteza mai mica de 20 km/h, cand treceti maneta de viteze la punctul mort si eliberati pedala de ambreiaj,
- **in cazul unei cutii de viteze manuale pilotate cu 6 trepte;** la o viteza mai mica de 8 km/h, cand apasati pedala de frana sau cand treceti maneta de viteze in pozitia **N**.

In unele cazuri deosebite, modul STOP poate fi indisponibil; martorul "ECO" se aprinde intermitent cateva secunde, apoi se stinge.

▶ 214

Trecerea motorului in mod START

ECO Martorul "ECO" se stinge si motorul porneste automat:

- **in cazul unei cutii de viteze manuale;** cand apasati **complet** pedala de ambreiaj,
- **in cazul unei cutii de viteze manuale pilotate cu 6 trepte;**
 - maneta de viteze in pozitia **A** sau **M**, cand eliberati pedala de frana,
 - sau maneta de viteze in pozitia **N** si pedala de frana eliberata, cand aduceti maneta de viteze in pozitia **A** sau **M**,
 - sau cand cuplati mersul inapoi.

In unele cazuri deosebite, modul START se poate declansa automat; martorul "ECO" se aprinde intermitent cateva secunde, apoi se stinge.

▶ 215



Neutralizare/Reactivare

Sistemul poate fi neutralizat in orice moment, prin apasarea comenzii "ECO OFF"; martorul tastei se aprinde.

i Sistemul se reactiveaza automat la fiecare pornire cu cheia.

! Inainte de a alimenta cu carburant sau inainte de orice interventie sub capota motorului, este imperativa taierea contactului cu cheia.

▶ 215

O buna conducere

Supravegherea unghiurilor moarte

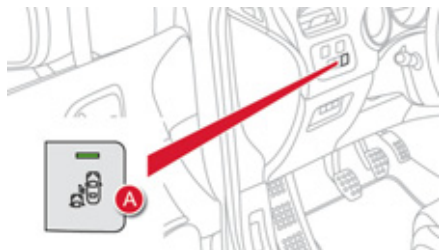

- ☞ Activati functia, apasand comanda **A**; martorul tastei se aprinde.

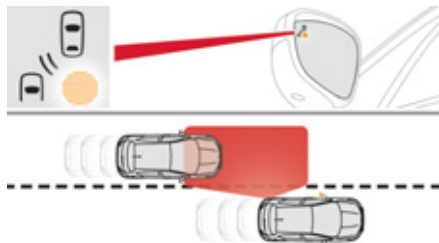

Martorul situat in retrovizorul exterior se aprinde pentru a va avertiza de intrarea unui vehicul in zona de detectare de unghi mort.

Masurarea spatiului disponibil



- ☞ Selectati functia, apasand pe comanda **B**; martorul corespunzator se aprinde pe tabloul de bord combinat.
- ☞ Actionati semnalizatorul de directie de pe partea pe care doriti masurarea spatiului; apare un mesaj de confirmare a masurarii in curs.
- ☞ Rulati cu o viteza mai mica de 20 km/h pe durata masurarii.

Pentru a indica nivelul de dificultate al manevrei de parcare, apare unul din mesajele de mai jos:

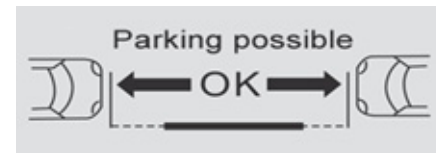

- Parcare posibila.

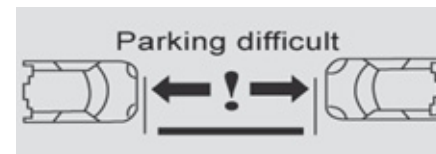

- Parcare dificila.



- Parcare nerecomandata.

O buna conducere Limitator de viteza "LIMIT"

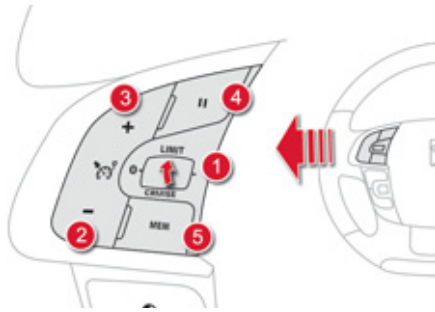

1. Selectare/Oprire mod limitare.
2. Micșorarea valorii programate.
3. Creșterea valorii programate.
4. Pornire/Oprire limitare.
5. Afisarea listei de viteze memorate.

▶ 221

Reglajele trebuie să se facă cu motorul pornit.

▶ 222

Regulator de viteza "CRUISE"

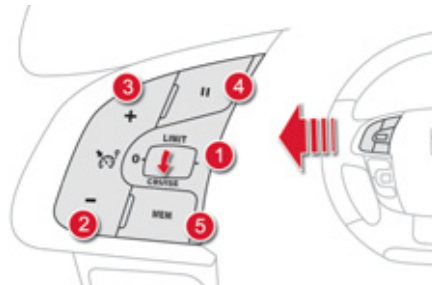

1. Selectare/Oprire mod regulator.
2. Programarea unei viteze/Micșorarea valorii programate.
3. Programarea unei viteze/Creșterea valorii programate.
4. Oprire/Reluare regularize.
5. Afisarea listei de viteze memorate.

▶ 221

Pentru a fi programată sau activată, viteza vehiculului trebuie să fie mai mare de 40 km/h, cel puțin în treapta a IV-a de viteze la cutia de viteze manuală (în treapta a II-a de viteze la cutia manuala pilotata cu 6 trepte sau cutia de viteze automata).

▶ 224

Afisare pe tabloul de bord

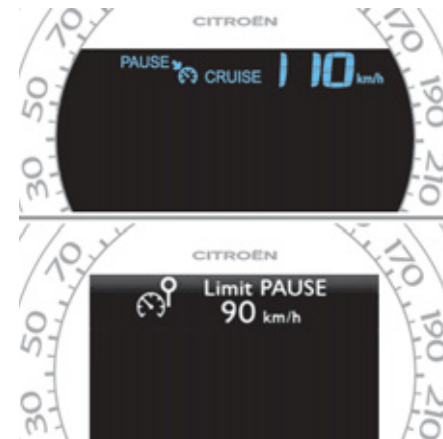

Modul regulator sau limitator de viteză apare pe tabloul de bord, când unul dintre acestea este selectat.

 **Regulator de viteza**

 **Limitator de viteza**

Conducere Eco

Conducerea Eco este un ansamblu de practici de rutină ce permit automobilistului să optimizeze consumul de carburant și emisiile de CO₂.

Optimizati utilizarea cutiei de viteze

Cu o cutie de viteze manuală, demarați ușor, angajați imediat următoarea treaptă de viteză și alegeți să rulați schimbând mai devreme treptele. Dacă vehiculul dumneavoastră este echipat, indicatorul de schimbare a treptei vă invită să treceți la o treaptă superioară; dacă este afișat pe tabloul de bord, urmați-l.

Cu o cutie de viteze automată, sau pilotată, rămâneți pe poziția Drive "**D**" sau Auto "**A**", în funcție de tipul de selector, fără a apăsa puternic sau brusc pedala de accelerație.

Adoptati un stil de conducere lejer

Respectați distanțele de siguranță între vehicule, utilizați frâna de motor în locul pedalei de frână, apăsați progresiv pe pedala de accelerație. Aceste maniere de conducere contribuie la reducerea consumului de carburant, a emisiilor de CO₂ și atenuarea fondului sonor produs de circulație.

În condiții de circulație fluidă, dacă dispuneți de comanda "Cruise" la volan, selectați regulatorul de viteză începând de la 40 km/h.

Controlati utilizarea echipamentelor electrice

Înainte de a porni, dacă habitaclul este supraîncălzit, aerisiți-l coborând geamurile și pornind ventilația, înainte de a utiliza aerul condiționat.

De la 50 km/h în sus, ridicați geamurile și lăsați aeratoarele deschise.

Utilizați echipamentele ce vă permit limitarea temperaturii în habitaclu (mascarea trapei de pavilion, storuri...).

Întrerupeți aerul condiționat, dacă acesta nu este automat, imediat ce s-a atins temperatura de confort dorită.

Oprți comenzile de degivrare și dezaburire, dacă acestea nu sunt gestionate automat.

Oprți cât mai repede posibil comanda de încălzire a scaunului.

Nu rulați cu proiectoarele anticeață aprinse când condițiile de vizibilitate sunt suficiente.

Evitați menținerea motorului pornit, mai ales în timpul iernii, înainte de a angaja prima treaptă de viteză; vehiculul dumneavoastră se încălzește mult mai repede în timpul rulării.

Ca pasager, dacă evitați utilizarea simultană a mai multor suporturi multimedia (film, muzică, jocuri video...), contribuiți la limitarea consumului de energie electrică, ceea ce înseamnă economie de carburant.

Debransați dispozitivele portabile înainte de a părăsi vehiculul.

Limitati cauzele supraconsumului

Repartizați greutatea în vehicul; plasați bagajele mai grele cât mai aproape de scaunele din spate.

Limitați încărcarea vehiculului și minimizați rezistența aerodinamică (bare de pavilion, bare transversale, suport de biciclete, remorcă...).

Alegeți utilizarea unui portbagaj de acoperis închis.

Îndepărtați barele de pavilion și barele transversale după utilizare.

Imediat ce s-a încheiat iarna, demontați pneurile de iarnă și remontați pneurile de vară.

Respectati recomandarile de intretinere

Verificați regulat și la rece presiunea din pneuri, având ca referință eticheta situată pe rama usii șoferului.

Efectuați această verificare cu precădere:

- înaintea unui drum lung,
- la fiecare schimbare de anotimp,
- după o staționare prelungită.

Nu uitați, de asemenea, roata de rezervă și pneurile remorcii sau rulotei.

Efectuați regulat întreținerea vehiculului (ulei, filtru de ulei, filtru de aer...) și urmați calendarul acestor operații prevăzute de constructor.

În momentul alimentării cu carburant, nu insistați după a treia întrerupere a pompei, pentru a evita revărsarea carburantului.

La volanul vehiculului nou, numai după parcurgerea primilor 3 000 kilometri veți constata o regularizare a consumului mediu de carburant.

001

Control de functionare

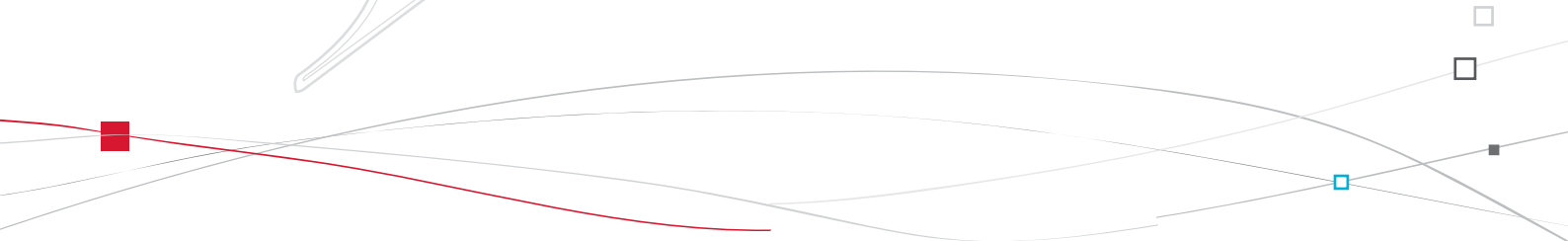
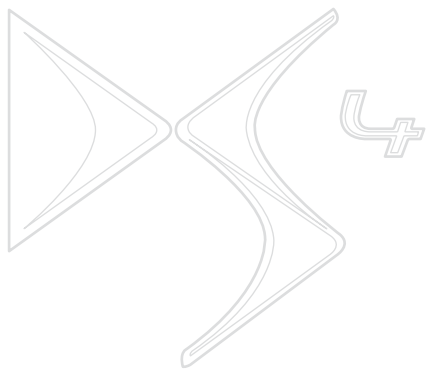



Tablou de bord in culori personalizabile - Tip 1

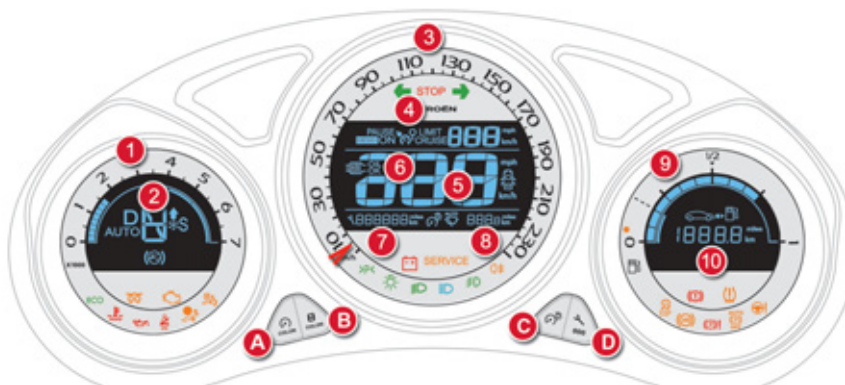

Cadrane si afisaje

1. Tuometru (x 1 000 rpm/min sau rpm).
2. Indicator de schimbare a treptei de viteza la cutia de viteze manuala, sau pozitia selectorului si treapta cuplata la cutia de viteze manuala pilotata sau automata.
3. Vitezometru analogic (km/h sau mph).
4. Parametri regulator sau limitator viteza.
5. Vitezometru numeric (km/h sau mph).
6. Indicator de nivel ulei motor.
7. Indicator de intretinere (km sau mile) apoi, totalizator kilometri. Aceste doua functii se afiseaza succesiv la punerea contactului. Indicator de nivel reostat de iluminat (in momentul reglarii).
8. Contor de kilometri zilnic (km sau mile).
9. Indicator de nivel carburant si martor de nivel minim asociat.
10. Autonomie (km sau mile).

Taste de comanda

- A. "COLOR Cadrans" (Culoare cadrane): personalizarea culorii de fond a cadranelor.
- B. "COLOR Displays" (Culoare afisaje): personalizarea culorii de fond a afisajelor.
- C. Reostat pentru iluminat (disponibil in mod de noapte).
- D. Apel informatii de intretinere. Readucere la zero indicator de intretinere, sau contor de kilometri zilnic.

Tablou de bord in culori personalizabile - Tip 2

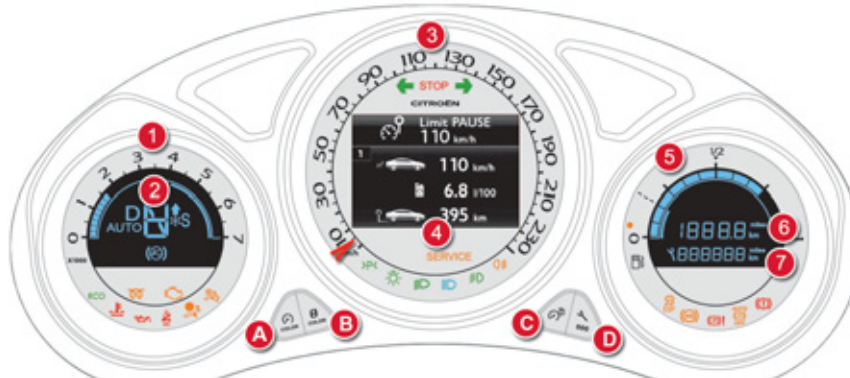

Cadrane si afisaje

1. Tuometru (x 1 000 rot/min sau rpm).
2. Indicator de schimbare a treptei de viteza la cutia de viteze manuala, sau pozitia selectorului si treapta la cutia de viteze manuala pilotata, sau automata.
3. Vitezometru (km/h sau mph).
4. Afisaj central.
5. Indicator de nivel carburant si martor de nivel minim asociat.

6. Contor de kilometri zilnic (km sau mile).
7. Cheie de intretinere (daca termenul de revizie este iminent sau depasit), totalizator de kilometri. (km sau mile)

Taste de comanda

- A. "COLOR Cadrans" (Culoare cadrane): personalizarea culorii de fond a cadranelor.
- B. "COLOR Display" (Culoare afisaje): personalizarea culorii de fond a afisajelor.
- C. Reostat pentru iluminat (disponibil in mod de noapte).
- D. Lansarea unei testari manuale (procedura de control al starii functiilor si afisarea avertizarilor privind vehiculul).
Readucere la zero a indicatorului de intretinere, sau contor de kilometri zilnic.

Afișaj central și comenzi pe tabloul de bord de tip 2



1. Valori de referință ale regulatorului sau limitatorului de viteză.
2. Indicator de nivel ulei motor.
Rapel informații de întreținere.
Aceste funcții se afișează succesiv la punerea contactului, după secvența de primire și înainte de afișarea funcțiilor active disponibile.
Mesaje de avertizare sau de informare pot apărea temporar.

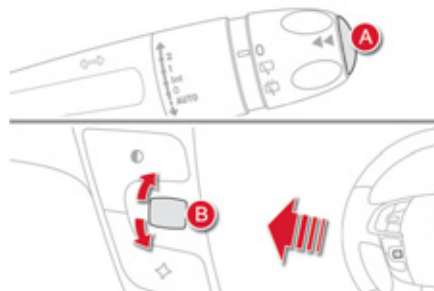

Ansamblul acestor comenzi permite:

- **cu vehiculul oprit**, să configurați parametrii vehiculului, ai afișajului central și ai tabloului de bord (echipamente de conducere și de confort, limbi utilizate, unități de măsură, sunete...),
- **cu vehiculul oprit și în timpul rularii**, să parcurgeți diferitele funcții active disponibile (computer de bord, navigație-ghidare...).

Comenzi

Dispuneți de o tastă și o rola pentru pentru a comanda afișajul central din tabloul de bord:

- A.** tasta de la extremitatea comenzii de ștergere geamuri: derulare diferitelor funcții active disponibile,
- B.** rola din partea stângă a volanului,
 - rotire (în afara meniului): derularea diferitelor funcții active disponibile,
 - apăsare: acces la meniul general, validarea selecției,
 - rotire (în meniu): deplasare în sus și în jos, în meniu.



Meniu general

- ☞ Apăsați pe rola **B**, pentru acces la meniul general și pentru a alege una dintre funcțiile următoare:
 - "Vehicle parameters" (Parametri vehicul),
 - "Display adjustment" (Setari afisaj),
 - "Choice of sounds" (Alegere sunete).
- ☞ Rotiti rola **B**, pentru deplasare pe afisajul central din tabloul de bord.
- ☞ Apăsați din nou pe rola **B**, pentru validarea selecției.



Meniul general și funcțiile asociate acestuia sunt accesibile numai cu vehiculul oprit. Un mesaj apare pe afișajul central al tabloului de bord, în momentul trecerii unui anumit prag de viteză, semnalându-vă că este imposibilă afișarea meniului general.

Parametrii vehiculului

- Acest meniu permite activarea sau neutralizarea unor echipamente de conducere si de confort, clasificate in diferite categorii:
- "Access to the vehicle" (vezi capitolul "Deschideri"):
 - "Plip action" (Deblocare selectiva a usii conducatorului),
 - "Unlocking only boot" (Deblocare selectiva a portbagajului).
 - "Driving assistance" (Asistare la conducere):
 - "Parking brake automatic" (Frana de stationare electrica automata; vezi capitolul "Conducere"),
 - "Rear wiper in reverse gear" (Stergator de luneta cuplat cu mersul inapoi; vezi capitolul "Vizibilitate"),
 - "Speeds memorised" (Memorizare viteze; vezi capitolul "Conducere").

- "Vehicle lighting" (vezi capitolul "Vizibilitate"):
 - "Directional headlamps" (Iluminat directional principal/additional),
 - "Daytime lights" (Lumini de zi).
- "Interior lighting" (vezi capitolul "Vizibilitate"):
 - "Follow-me-home I." (Iluminat de insotire automat),
 - "Welcome lighting" (Iluminat de primire exterior/interior).

Turometru

Alegerea sunetelor

Acest meniu permite alegerea unei familii de sunete polifonice din patru disponibile.

Aceste sunete sunt grupate într-o familie și personalizate în funcție de situații și context (avertizare, confirmare, refuz, semnalizatoare de direcție, faruri uitate, cheie uitată...).

Setarea afisajului

Acest meniu permite configurarea:

- limbii utilizate pe afisajul central dintr-o listă predefinită,
- unităților de măsură: temperatura (°Celsius sau °Fahrenheit) și consumuri (l/100 km, mpg sau km/l),
- aspectul grafic al afisajului central, dintr-o listă prestabilită de armonizare a culorilor.

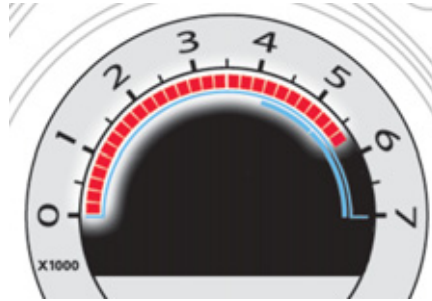

La apropierea de regimul maxim de funcționare a motorului, segmentele luminoase se afișează în culoare roșie, pentru a indica necesitatea cuplării treptei de viteză superioare.

Martori



Repere vizuale ce informează conducătorul despre apariția unei anomalii (mator de avertizare), sau punerea în funcție a unui sistem (mator de funcționare sau de neutralizare).

La punerea contactului

Unii matori de alertă se aprind timp de câteva secunde la punerea contactului vehiculului. Imediat după pornirea motorului, acești matori trebuie să se stingă. Dacă persistă, înainte de a porni, consultați matorul de alertă respectiv.

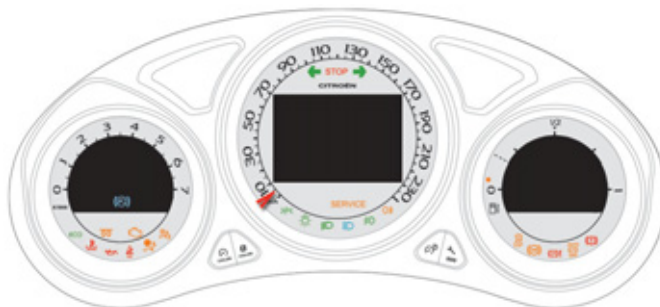

Avertizari asociate

Aprinderea, continuă sau clipitoare, a unor matori poate fi însoțită de un semnal sonor și de un mesaj pe ecranul multifuncțional sau pe afisajul central al tabloului de bord de tip 2.



Martori de avertizare

Motorul fiind pornit sau cu vehiculul în rulare, aprinderea unuia dintre martorii ce urmează indică apariția unei anomalii ce necesită intervenția șoferului.





Martorul se aprinde pe tabloul de bord, sau apare pe pe afisajul central al tabloului de bord de tip 2.







Daca vehiculul este echipat cu ecran, aprinderea unui martor de alertă este întotdeauna însoțită de afișarea unui mesaj suplimentar, pentru a vă ajuta la identificarea anomaliei. Dacă întâmpinați probleme, nu ezitați să consultați rețeaua CITROËN sau un Service autorizat.

Martor		este aprins	Cauza	Actiuni/Observatii
	STOP	continuu, singur sau asociat cu un alt martor de alertă, însoțit de un semnal sonor și de un mesaj pe ecran.	Aprinderea martorului este asociată cu o anomalie gravă de franare, de direcție asistată, de circuit de ulei motor, de temperatura lichidului de răcire, sau cu o roata cu pana.	Oprirea este imperativă, în cele mai bune condiții de siguranță, deoarece există riscul opririi motorului în mers. Opriiți, tăiați contactul și apelați la un reparator agreat CITROËN sau la un Service autorizat.
	Temperatura maxima a lichidului de răcire	continuu, de culoare roșie.	Temperatura din circuitul de răcire este prea înaltă.	Oprirea este imperativă, respectând cele mai bune condiții de siguranță. Așteptați răcirea motorului pentru a completa nivelul, dacă este necesar. Dacă problema persistă, consultați rețeaua CITROËN sau un Service autorizat.
	Presiune ulei motor	continuu.	Circuitul de ungere al motorului este defect.	Oprirea este imperativă, asigurând cele mai bune condiții de siguranță. Opriiți vehiculul, tăiați contactul și consultați rețeaua CITROËN sau un service autorizat.







Martor	este aprins	Cauza	Actiuni/Observatii
	Încărcare baterie continuu.	Circuitul de încărcare al bateriei este defect (borne sulfatate sau slabite, cureaua alternatorului slăbită sau tăiața...).	Martorul trebuie să se stingă la pornirea motorului. Dacă nu se stinge, consultați rețeaua CITROËN sau un service autorizat.
	Franare continuu, asociat cu martorul STOP.	Scăderea nivelului de lichid de frână în circuitul de frânare este semnificativă.	Oprirea în cele mai bune condiții de siguranță este imperativă. Completați nivelul cu lichid de frână recomandat de CITROËN. Dacă problema persistă, verificați circuitul în rețeaua CITROËN sau la un service autorizat.
+ 	continuu, asociat cu martorul de anomalie a franei electrice, dacă aceasta este eliberată.	Circuitul de frânare este defect.	Oprirea este imperativă, în cele mai bune condiții de siguranță. Opriți, întrerupeți contactul și consultați rețeaua CITROËN sau un service autorizat.
+ 	continuu, asociat cu martorii STOP și ABS.	Repartitorul electronic de frânare (REF) este defect.	Oprirea în cele mai bune condiții de siguranță este imperativă. Consultați un rețeaua CITROËN sau un service autorizat.

Martor	este aprins	Cauza	Actiuni/Observatii
 Frână de staționare electrică	clipitor.	Acționarea sau eliberarea frânei de staționare electrice a fost întreruptă.	Oprirea este imperativă în cele mai bune condiții de siguranță. Opriți pe sol orizontal, întrerupeți contactul și consultați rețeaua CITROËN sau un service autorizat.
 Anomalie a frânei de staționare electrică	continuu.	Frâna de staționare electrică este defectă.	Acționarea/eliberarea automată nu mai este posibilă. Consultați de urgență rețeaua CITROËN sau un service autorizat. Frâna poate fi eliberată manual, utilizând procedura de deblocare de avarie. Pentru mai multe informații privind frâna de staționare electrică, consultați capitolul "Conducere".
 Usa(i) deschisa(e)	<p>continuu, dacă viteza este mai mică de 10 km/h.</p> <p>continuu și însoțit de un semnal sonor, dacă viteza este mai mare de 10 km/h.</p>	O usa sau portbagajul, este deschis.	Închideți deschiderea respectiva.
 Centura necuplata/decuplata*	continuu, apoi intermitent, însoțit de un semnal sonor de intensitate crescătoare.	<p>Conducatorul sau pasagerul din față nu și-a cuplat centura sau a decuplat-o.</p> <p>Cel puțin unul din pasagerii din spate și-a decuplat centura.</p>	<p>Trageți de centura corespunzătoare, apoi introduceți catarama în mecanismul de cuplare.</p> <p>Acest martor repetă informația dată de martorii de pe consola pavilionului.</p>





* In functie de destinatie.



Martor	este aprins	Cauza	Actiuni/Observatii
SERVICE Service	temporar, insotit de un mesaj.	La apariția unor anomalii minore, care nu au un martor specific.	Identificați anomalia, consultând mesajul ce este afișat pe ecran, de exemplu: <ul style="list-style-type: none"> - deschiderea portierelor, a portbagajului sau a capotei, - nivelul uleiului din motor, - bateria telecomenzii, - presiunea pneurilor, - saturarea filtrului de particule la vehiculele echipate cu motor Diesel (vez capitolul "Verificari - § Controale/Filtru de particule"). Pentru alte anomalii, consultați rețeaua CITROËN sau un Service autorizat.
	continuu, insotit de un mesaj si de un semnal sonor.	La apariția unor anomalii majore care nu au un martor specific.	Identificați anomalia, consultând mesajul care este afișat pe ecran și consultați imperativ rețeaua CITROËN sau un Service autorizat.
 Filtru de particule (Diesel)	continuu, insotit de un semnal sonor si un mesaj de risc colmatare a filtrului de particule.	Aceasta indica un inceput de saturare a filtrului de particule.	Imediat ce conditiile de circulatie o permit, regenerati filtrul, ruland cu o viteza de cel putin 60 km/h, pana la stingerea matorului.
	continuu, insotit de un semnal sonor si un mesaj de nivel redus de aditiv pentru filtrul de particule.	Aceasta indica un nivel minim de aditiv in rezervorul de aditiv.	Completati de urgenta cu aditiv, la un reparator agreat CITROËN sau la un Service autorizat.

Martor	este aprins	Cauza	Actiuni/Observatii
 Sistem de autodiagnosticare a motorului	clipitor.	Sistemul de control al motorului este defect.	Risc de distrugere a catalizatorului. Efectuați o verificare în rețeaua CITROËN sau la un service autorizat.
	continuu.	Sistemul antipoluare este defect.	Martorul trebuie să se stingă la pornirea motorului. Dacă nu se stinge, consultați imediat rețeaua CITROËN sau un service autorizat.
 Nivel minim de carburant	continuu, insotit de un semnal sonor si un mesaj.	La prima aprindere, în rezervor mai sunt aproximativ 6 litri de carburant. Din acest moment ati început să consumați rezerva de carburant.	Este imperativ sa alimentați cu carburant, pentru a evita o pană. Acest martor se aprinde din nou la fiecare punere a contactului, insotit de un semnal sonor si un mesaj, atat timp cat alimentarea cu carburant nu a fost suficientă. Acest semnal sonor si acest mesaj se repeta din ce in ce mai des, pe masura ce nivelul scade catre "0" . Capacitatea rezervorului: aproximativ 60 litri . Nu rulați niciodată până la terminarea carburantului din rezervor, deoarece există riscul deteriorării sistemelor de antipoluare și de injecție.
 Antiblocare roți (ABS)	continuu.	Sistemul de antiblocare a roților este defect.	Vehiculul păstrează frânarea clasică. Rulați prudent, cu viteză moderată și consultați de urgenta rețeaua CITROËN sau un service autorizat.
 Control dinamic al stabilitatii (ESP/ASR)	clipitor.	Sistemul ESP/ASR se activeaza.	Sistemul optimizează motricitatea și permite ameliorarea stabilității direcționale a vehiculului.
	continuu.	Dacă nu este dezactivat (apasare pe buton si aprinderea matorului), sistemul ESP/ASR sau de asistare la pornirea in panta este defect.	Verificati in reteaua CITROËN sau la un Service autorizat.















Martor	este aprins	Cauza	Actiuni/Observatii
 Direcție asistată	continuu.	Direcția asistată este defectă.	Rulați cu prudență, cu viteză moderată. Verificați la un reparator agreat CITROËN sau la un Service autorizat.
 Roată dezumflată	continuu.	Presiunea uneia sau mai multor roți este insuficientă.	Controlați presiunea pneurilor cât mai repede posibil. Acest control este preferabil să fie efectuat la rece.
 Picior pe frână	continuu.	Pedala de frână nu este apăsată.	Pentru cutia de viteze secvențială cu 6 trepte, apăsați pedala de frână pentru a porni motorul (maneta în poziția N). Dacă doriți eliberarea frânei de staționare fără a apăsa pedala de frână, acest martor va rămâne aprins.
	clipitor.	În cazul cutiei de viteze secvențiale cu 6 trepte, dacă mențineți mult timp vehiculul în pantă folosind accelerația, ambreiajul se supraîncălzește.	Utilizați pedala de frână și/sau frâna de staționare electrică.
 Airbaguri	temporar.	Se aprinde pentru câteva secunde apoi se stinge la punerea contactului.	Trebuie să se stingă la pornirea motorului. Dacă nu se stinge, consultați rețeaua CITROËN sau un service autorizat.
	continuu.	Unul dintre sistemele airbag sau de pretensionare pirotehnică a centurilor de siguranță este defect.	Efectuați o verificare în rețeaua CITROËN sau la un service autorizat.
 Proiectoare direcționale	clipitor.	Sistemul proiectoarelor direcționale este defect.	Efectuați o verificare în rețeaua CITROËN sau la un service autorizat.





Martori de funcționare

Aprinderea unuia dintre martorii următori confirmă punerea în funcțiune a sistemului corespunzător.

Acesta poate fi însoțit de un semnal sonor și de un mesaj pe ecranul multifuncție.

Martor	este aprins	Cauza	Actiuni/Observatii
 Semnalizator de direcție stânga	clipește cu zgomot.	Comanda luminilor este acționată în jos.	
 Semnalizator de direcție dreapta	clipește cu zgomot.	Comanda luminilor este acționată în sus.	
 Lumini de avarie	clipește cu zgomot.	Comanda semnalului de avarie, situată pe planșa de bord este activată.	Semnalizatoarele de direcție stânga și dreapta, ca și martorii asociați, clipește simultan.
 Lumini de poziție	continuu.	Comanda de iluminat este pe poziția "Lumini de poziție".	La vehiculele cu lumini de zi dezactivate, plasarea comenzii luminilor pe poziția "AUTO", determină aprinderea luminilor de poziție ca semnatura luminoasă a vehiculului.
 Fază scurtă	continuu.	Comanda luminilor este pe poziția "Fază scurtă" sau pe poziția "AUTO" cu luminozitate insuficientă.	
 Fază lungă	continuu.	Comanda luminilor este acționată spre dumneavoastră.	Trageți din nou comanda pentru a reveni la faza scurtă.
 Proiector de ceață față	continuu.	Proiectoarele de ceață față sunt pornite.	Rotiți inelul comenzii de două ori spre înapoi pentru a dezactiva proiectoarele de ceață.
 Faruri de ceață spate	continuu.	Farurile de ceață spate sunt pornite.	Rotiți inelul comenzii spre spate pentru a dezactiva farurile de ceață.

Martor	este aprins	Cauza	Actiuni/Observatii
 Frână de staționare	continuu.	Frâna de staționare este trasă sau incomplet eliberată.	Eliberați frână de staționare, pentru a stinge martorul; cu piciorul pe pedala de frână. Respectați indicațiile de siguranță. Pentru mai multe informații asupra frânei de staționare, consultați capitolul "Conducere".
 Frana de staționare electrica	continuu.	Frâna electrică de staționare este acționată.	Eliberați frână electrică pentru a stinge martorul: cu piciorul pe pedala de frână, trageți maneta frânei electrice. Respectați indicațiile de siguranță. Pentru mai multe informații asupra frânei electrice, consultați capitolul "Conducere".
 Dezactivarea funcțiilor automate ale frânei de staționare electrice	continuu.	Funcțiile "acționare automată" (la oprirea motorului) și "eliberare automată" sunt dezactivate sau defecte.	Activați funcția (în funcție de destinație) din meniul de configurare a vehiculului sau consultați rețeaua CITROËN sau un Service autorizat.
 Preincalzire motor Diesel	continuu.	Contactul este pe poziția a 2-a (Contact).	Așteptați stigerea matorului înainte de pornire. Durata de aprindere este determinată de condițiile climatice (pana la aproximativ treizeci de secunde în condiții climatice extreme). Dacă motorul nu porneste, puneți contactul din nou și așteptați din nou stingerea matorului, apoi porniți motorul.



Martor	este aprins	Cauza	Actiuni/Observatii
	Stergere automata	continuu.	Comanda de stergere geamuri este actionata in jos. Stergerea automata a parbrizului este activata. Pentru a dezactiva stergerea automata, actionati comanda in jos, sau plasati comanda de stergere geamuri pe alta pozitie.
	Reostat de iluminat	continuu.	Reostatul de iluminat este in curs de reglare. Puteti regla nivelul iluminatului la postul de conducere intre 1 si 16.
	Sistem de airbag pentru pasager	continuu pe afisajul maritorilor centurilor și airbagului frontal al pasagerului.	Comanda, situată in torpedo, este acționată pe poziția "ON" . Airbagul frontal al pasagerului este activat. În acest caz, nu instalați un scaun pentru copii "cu spatele in directia de mers". Acționați comanda pe poziția "OFF" pentru a neutraliza airbagul frontal al pasagerului. În acest caz, puteți instala un scaun pentru copii "cu spatele in directia de mers".
	Stop & Start	continuu.	La oprirea vehiculului (semafor, ambuteiaj, alte cauze...), sistemul Stop & Start a pus motorul în mod STOP.
		aprindere intermitentă câteva secunde, apoi se stinge.	Modul STOP este momentan indisponibil. sau Modul START s-a declanșat automat.
	Masurare spatiu disponibil	continuu.	Funcția de măsurare a spațiului disponibil este selectata. Pentru activarea unei masurari, actionati comanda de semnalizare a directiei pe partea pe care doriti sa se efectueze masurarea si nu depasiti viteza de 20 km/h. Dupa terminarea masurarii, se afiseaza un mesaj.



Martori de neutralizare

Aprinderea unuia dintre martorii următori confirmă oprirea voluntară a sistemului corespunzător.

Aprinderea martorului poate fi însoțită de un semnal sonor și de apariția unui mesaj pe ecranul multifuncție.

Martor	este aprins	Cauza	Actiuni/Observatii
 Sistem de airbag pentru pasager	continuu pe tabloul de bord si/sau pe afișajul martorilor centurilor și airbagului frontal al pasagerului.	Comanda, situată în torpedo, este acționată pe poziția "OFF". Airbagul frontal al pasagerului este neutralizat.	Acționați comanda pe poziția "ON", pentru a activa airbagul frontal al pasagerului. În acest caz, nu instalați un scaun pentru copii dispus "cu spatele în direcția de mers" pe locul pasagerului.
 ESP/ASR	continuu.	Este acționată tasta situată în partea inferioară stângă a planșei de bord. Martorul său este aprins. Sistemul ESP/ASR este dezactivat. ESP: control dinamic al stabilității. ASR: antipatinare roți.	Apăsăți tasta, pentru a activa sistemul ESP/ASR. Ledul se stinge. Sistemul ESP/ASR este activat automat la pornirea vehiculului. În caz de dezactivare, sistemul se reactivează automat de la aproximativ 50 km/h.

Indicator de nivel ulei motor

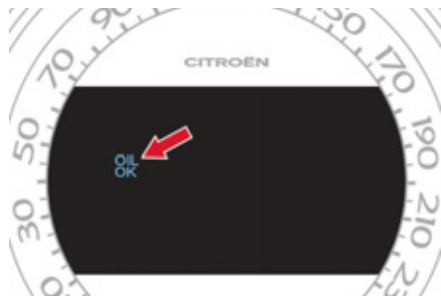

Această informație este afișată pentru câteva secunde, la punerea contactului, în același timp cu informația de întreținere.



Vehiculul trebuie să fie pe un teren orizontal, cu motorul oprit de cel puțin 30 minute, pentru ca verificarea acestui nivel să fie valabilă.



Nivel de ulei corect

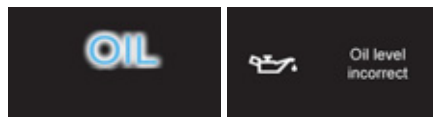

Lipsa ulei

Este indicată prin clipirea "OIL", sau afisarea unui mesaj dedicat pe tabloul de bord combinat, însoțită aprinderea matorului de service si de un semnal sonor.

Dacă lipsa uleiului este confirmată prin verificarea cu joja manuală, completați în mod obligatoriu nivelul, pentru a evita deteriorarea motorului.

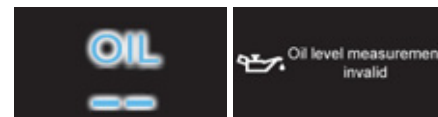

Anomalie de indicator de nivel de ulei

Ea este indicată prin clipirea "OIL --", sau afisarea unui mesaj dedicat pe tabloul de bord combinat. Consultați rețeaua CITROËN sau un Service autorizat.

Joja manuala

Consultați capitolul "Verificări" pentru identificarea jojei manuale și completarea nivelului de ulei în funcție de motorizare.



Pe joja manuala exista două repere:

- **A** = maxim; a nu se depăși niciodată acest nivel (risc de deteriorare a motorului).
- **B** = minim; completați nivelul prin orificiul de umplere, cu tipul de ulei corespunzător motorizării.

Indicator de intretinere

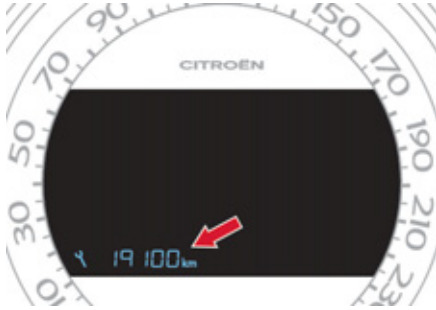

Această informație se afișează timp de câteva secunde, la punerea contactului. Ea informează conducătorul asupra numărului de kilometri rămași până la următoarea revizie care trebuie efectuată conform planului de întreținere al constructorului. Această distanță este calculată de la ultima aducere la zero a indicatorului. Ea se determină prin doi parametri:

- kilometrajul parcurs,
- timpul scurs de la ultima revizie.

Distanța până la revizie mai mare de 3 000 km

La punerea contactului, nicio informație de întreținere nu apare în centrul tabloului de bord combinat.

Distanța până la revizie cuprinsă între 1 000 km și 3 000 km

La punerea contactului și timp de câteva secunde, cheia care simbolizează operațiile de întreținere se aprinde. Afișajul kilometrajului total sau un mesaj dedicat în centrul tabloului de bord combinat indică numărul rămas de kilometri până la următoarea revizie.

Exemplu: vă mai rămân de parcurs 2 800 km până la următoarea revizie.

La punerea contactului și timp de câteva secunde, afișajul indică:

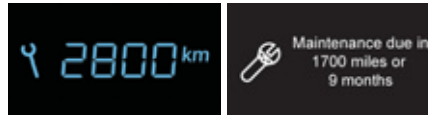

La câteva secunde după punerea contactului, **simbolul cheie se stinge**; totalizatorul kilometric își reia funcționarea normală. Afișajul indică atunci kilometrajul total și zilnic.

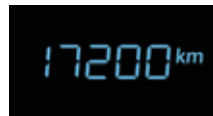

Distanța până la revizie, mai mică de 1 000 km

Exemplu: vă mai rămân de parcurs 900 km până la următoarea revizie.

La punerea contactului și timp de câteva secunde, afișajul indică:

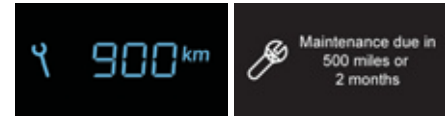

La câteva secunde după punerea contactului, kilometrajul își reia funcționarea normală.

Simbolul cheie rămâne aprins, pentru a vă semnala că revizia trebuie făcută în curând.

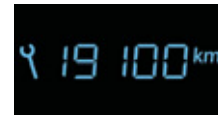

Termenul limită al reviziei este depășit

La fiecare punere a contactului și timp de cateva secunde, **simbolul cheie** clipește pentru a vă semnala că revizia trebuie efectuată urgent.

Exemplu: ați depășit cu 300 km termenul limită prevăzut pentru revizie.

La punerea contactului și timp de încă 5 secunde, afișajul indică:

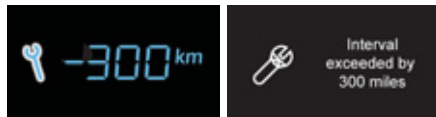

La cateva secunde după punerea contactului, kilometrajul își reia funcționarea normală.

Simbolul cheie rămâne tot timpul aprins.



i Distanța rămasă de parcurs poate fi ponderată cu factorul timp, în funcție de obiceiul de conducere al șoferului. Simbolul cheie poate, de asemenea, să se aprindă și în cazul în care au trecut mai mult de doi ani de la ultima revizie.

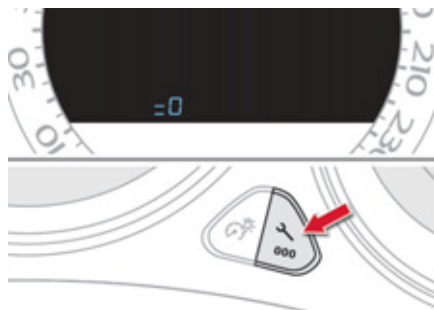

Resetarea indicatorului de intretinere

După fiecare revizie, indicatorul de întreținere trebuie readus la zero.

Pentru aceasta, efectuați procedura următoare:

- ☞ taiati contactul,
- ☞ apăsați și țineți apăsat butonul de aducere la zero a kilometrajului zilnic ".../000",
- ☞ puneți contactul; afișajul kilometrilor începe să scadă,
- ☞ când afișajul indică "=0" și cheia dispare, eliberați butonul.

i Aceasta operație nu poate fi realizată în timp ce informațiile de întreținere sunt apelate.

După această operație, dacă doriți debransarea bateriei, blocați deschiderile vehiculului și așteptați cel puțin cinci minute, pentru ca readucerea la zero să fie luată în considerare.

Apelarea informației de intretinere

În orice moment puteți accesa informația despre întreținere.

- ☞ Apăsați scurt butonul de aducere la zero a totalizatorului de km zilnic ".../000". Informația de întreținere se afișează câteva secunde, în funcție de versiune, pe randul totalizatorului de kilometri sau în afișajul central al tabloului de bord de tip 2.

Testare manuala pe afisajul central al tabloului de bord de tip 2

Această funcție permite verificarea stării vehiculului (apelare a stariilor funcțiilor parametrabile - activate/dezactivate) și afisarea listei de avertizari.

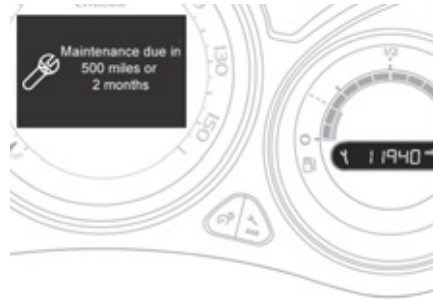
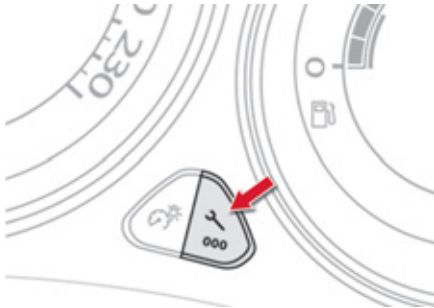

☞ Cu motorul pornit, pentru a lansa o testare manuala, apăsați scurt pe butonul ".../000" din tabloul de bord.

Informatiile urmatoare apar succesiv pe afisajul central al tabloului de bord:

- indicator de nivel ulei motor (vezi paragraful corespunzator),
- indicator de intretinere (vezi paragraful corespunzator),
- detectare de pneu dezumflat (daca vehiculul este echipat; vezi capitolul "Siguranta"),
- matorii si mesaje de avertizare in curs, daca exista (vezi paragraful corespunzator matorului sau echipamentului vizat),
- starea functiilor parametrabile (vezi capitolul "Ecrane multifunctionale").

i Aceste informatii apar, de asemenea, la fiecare punere a contactului (test automat).

Contoare kilometraj

Kilometrajele total și curent sunt afișate timp de treizeci de secunde de la oprirea contactului, la deschiderea portierei șoferului, cât și la blocarea și la deblocarea vehiculului.

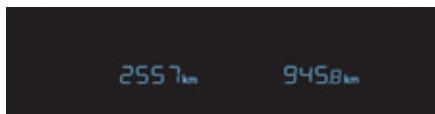

Totalizator kilometric

Măsoară distanța totală parcursă de vehicul de la prima punere în mișcare.



Contor kilometraj curent

Măsoară o distanță parcursă începând cu aducerea la zero de către șofer.

- ☞ Când contactul este cuplat apăsați pe acest buton și mențineți-l apăsat până la apariția zerourilor.

Reostat de iluminat

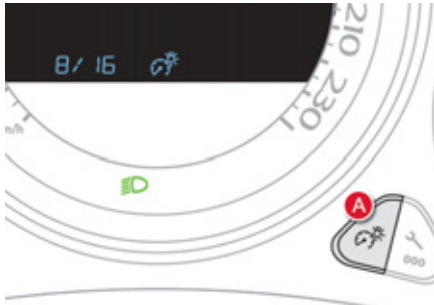

Permite reglarea manuală a intensității iluminării postului de conducere în funcție de luminozitatea exterioară. Funcționează doar cu luminile aprinse, în mod de noapte.

Activare

- ☞ Apăsați pe butonul **A**, pentru a varia intensitatea iluminatului postului de conducere.
- ☞ În momentul în care luminozitatea atinge nivelul minim, eliberați butonul, apoi apăsați din nou pentru a o crește.

sau

- ☞ În momentul în care luminozitatea atinge nivelul maxim, eliberați butonul, apoi apăsați din nou pentru a o scădea.
- ☞ Când luminozitatea atinge nivelul dorit eliberați butonul.



Acest martor și valoarea iluminatului apar în centrul tabloului de bord combinat, pe durata reglării, pentru a vizualiza nivelul de iluminat în raport cu 16 niveluri disponibile.

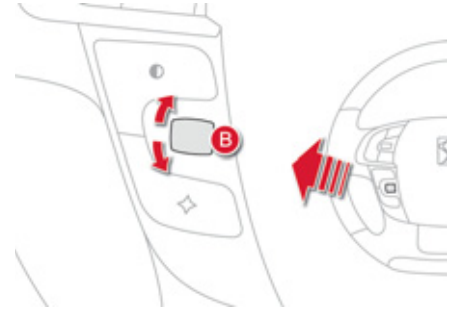

Intensitatea iluminatului poate fi modificată și rotind rola **B**, situată în stanga volanului:

- ☞ în sus, pentru a diminua,
- ☞ în jos, pentru a mari.

Dezactivare

Când farurile sunt stinse sau în modul de funcționare pe timp de zi (iluminatul de zi activat), nicio acțiune a butonului sau rolei nu are efect.

Black panel (ecran negru)

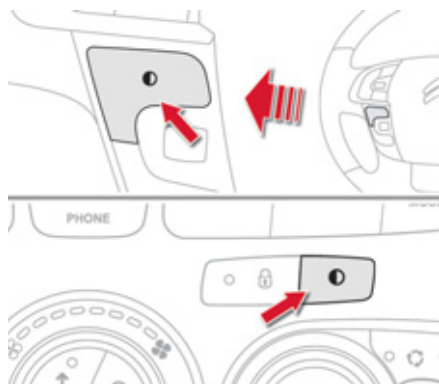

Sistem ce permite stingerea unor afisaje pentru conducerea de noapte.

Pe tabloul de bord combinat ramane afisata informatia de viteza, treapta cuplata in cutia de viteza manuala pilotata sau automata, informatiile despre regulatorul sau limitatorul de viteza, daca este activat si avertizarile privind carburantul, daca este necesar.

In cazul unei avertizari, sau la modificarea functiilor sau setarilor, functia black panel se intrerupe.

Activare

- ☞ Cu farurile aprinse, apasati acest buton pentru a activa modul black panel.
- ☞ Apasati inca o data pentru a aprinde diferitele afisaje.

Personalizarea culorilor tabloului de bord combinat

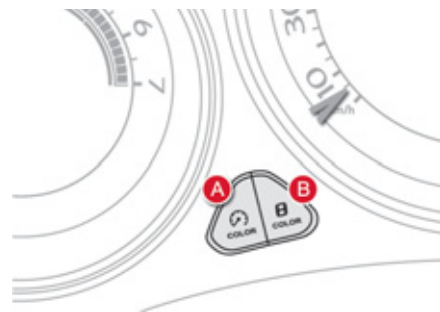

In tabloul de bord combinat, puteti schimba culoarea cadranelor (tasta **A**) independent de culorile afisajelor (tasta **B**).

Exista cinci culori, de la alb la albastru.

- ☞ Apasati tasta vizata de cate ori este necesar, pana la obtinerea culorii dorite.

Personalizarea sunetelor polifonice

Acest meniu permite alegerea unei familii de sunete polifonice din patru disponibile. Aceste sunete sunt grupate într-o familie și personalizate în funcție de situații și context (avertizare, confirmare, refuz, semnalizatoare de direcție, faruri uitate aprinse, cheie uitată...).



Pentru tablou de bord color personalizabil de tip 1

- ☞ Apasați pe tasta **"MENU"** (Meniu), pentru acces la meniul general.
- ☞ Selectați meniul **"Personalisation-configuration"** (Personalizare-configurare) și validați.
- ☞ Selectați rândul **"Choice of sounds"** (Alegere sunete) și validați.
- ☞ Selectați familia de sunete dorită și validați.
- ☞ Selectați **"OK"** și validați pentru înregistrarea modificărilor.



Din motive de siguranță, conducătorul trebuie să efectueze aceste operații imperativ cu vehiculul oprit.

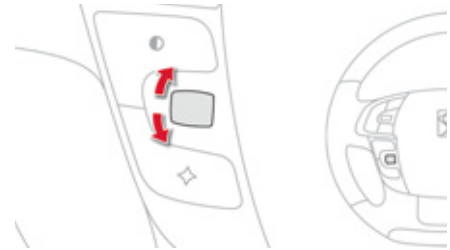

Pentru tablou de bord color personalizabil de tip 2

- ☞ Apasați pe rola, pentru a accesa meniul general.
- ☞ Selectați rândul **"Choice of sounds"** (Alegere sunete) și validați.
- ☞ Selectați familia de sunete dorită și validați.
- ☞ Înregistrați modificările, validând cu **"OK"**.



Din motive de siguranță, conducătorul trebuie să efectueze aceste operații imperativ când vehiculul este oprit.

002

Ecrane multifunctionale

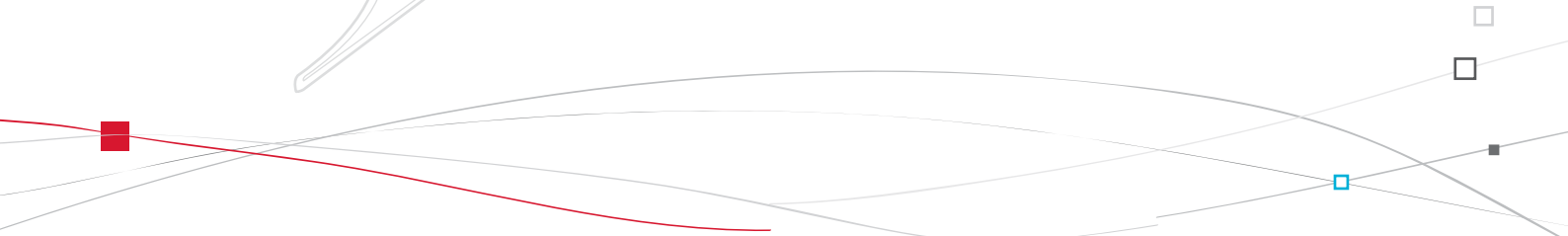



Ecran monocrom C

Afisare pe ecran

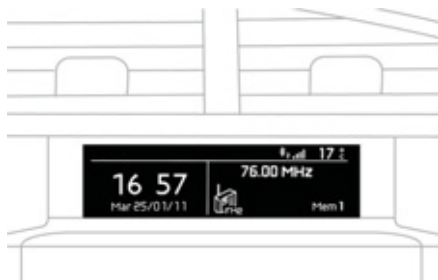

Afișează informațiile următoare:

- ora,
- data,
- temperatura exterioară (aceasta clipește dacă există risc de formare a poleiului),
- controlul deschiderilor (in cazul deschiderii unei uși, a portbagajului...),
- asistarea la parcare,
- dimensiunea spațiului disponibil,
- sursa audio in curs de ascultare,
- informațiile de la telefon sau kitul maini-libere,
- computerul de bord (vezi la sfârșitul capitolului).

Mesajele de alertă (ex: "Sistem antipoluare defect") sau de informare (ex: "Aprindere automată a proiectoarelor activată"), pot apărea temporar. Acestea pot fi șterse apăsând tasta "ESC".

Comenzi



De la fațada sistemului audio puteți apăsa pe:

- ☞ tasta **A**, pentru a alege între afisarea informațiilor de la sursa audio pe tot ecranul sau afisarea simultană a informațiilor de la sursa audio și calculatorul de bord,
 - ☞ tasta "**MENU**" pentru a accesa **meniul general**,
 - ☞ tastele "▲" sau "▼" pentru a derula diferitele elemente pe ecran,
 - ☞ tastele "◀" sau "▶" pentru a schimba o valoare de reglaj,
 - ☞ tasta "**OK**" pentru validare,
- sau
- ☞ apăsa tasta "**ESC**" pentru abandonarea operației în curs.

Meniu general



- ☞ Apăsați tasta "**MENU**", pentru a accesa **meniul general**:
 - "Multimedia" (Multimedia),
 - "Telephone" (Telefon),
 - "Trip computer" (Calculator de bord),
 - "Bluetooth connection" (Conexiune Bluetooth),
 - "Personalisation-configuration" (Personalizare-configurare),
- ☞ Apăsați tastele "◀" sau "▶" pentru a selecta meniul dorit, apoi validati apăsând pe tasta "**OK**".

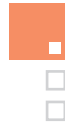

Meniu "Multimedia" (Multimedia)

Când sistemul audio este pornit, acest meniu permite activarea sau neutralizarea funcțiilor legate de utilizarea aparatului de radio (RDS, DAB/FM auto tracking (Urmărire automată DAB/FM), RadioText (TXT) display (Afișare radio text)), sau alegerea modului de redare pentru echipamentul media (Repeat (Repetare), Random all (Aleator tot), Random (Aleator), Normal (Normal)). Pentru mai multe detalii despre aplicația "Multimedia", consultați capitolul "Audio și Telematică".



Meniu "Telephone" (Telefon)

Cu sistemul audio pornit, acest meniu permite lansarea unui apel, și consultarea diferitelor agende telefonice. Pentru mai multe detalii despre aplicația "Telephone", consultați capitolul "Audio și Telematică".



Meniu "Trip computer" (Calculator de bord)

Acest meniu permite consultarea informațiilor privind starea vehiculului.

Lista de avertizari

Acesta recapitulează mesajele de stare și de avertizare privind funcțiile (activate, dezactivate sau defecte), afișându-le succesiv pe ecranul multifuncțional.

- ☞ Apăsăți tasta "**MENU**" (Meniu), pentru acces la meniul general.
- ☞ Apăsăți săgețile duble, apoi tasta "**OK**" pentru a selecta meniul "**Trip computer**" (Calculator de bord).
- ☞ În meniul "**Trip computer**" (Calculator de bord), selectați rândul "Warning log" (Lista de avertizari) și validați.



Meniu "Bluetooth connection" (Conexiune Bluetooth)

Cu sistemul audio pornit, acest meniu permite conectarea sau deconectarea unui periferic Bluetooth (telefon, echipament media) și stabilirea modului de conectare (kit maini-libere, redare fișiere audio). Pentru mai multe detalii privind aplicația "Bluetooth connection" (Conexiune Bluetooth), consultați capitolul "Audio și Telematică".



Meniu "Personalisation-configuration" (Personalizare-configurare)

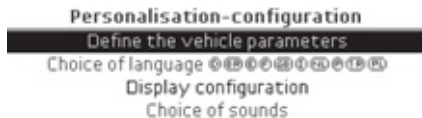

Acest meniu, permite accesul la funcțiile următoare:

- "Define the vehicle parameters" (Stabilirea parametrilor vehiculului),
- "Choice of language" (Alegerea limbii),
- "Display configuration" (Configurarea afișajului),
- "Choice of sounds" (Alegere sunete).

Definirea parametrilor vehiculului

Acest meniu permite activarea sau dezactivarea echipamentelor urmatoare, clasificate in diferite categorii:

- "Access to the vehicle" (vezi capitolul "Deschideri"):
 - "Flip action" (Deblocare selectiva a usii conducatorului),
 - "Unlocking boot only" (Deblocare selectiva a portbagajului).

- "Driving assistance" (Asistare la conducere):
 - "Parking brake automatic" (Frana de stationare electrica automata; vezi capitolul "Conducere"),
 - "Rear wiper in reverse gear" (Stergator de luneta cuplat cu mersul inapoi; vezi capitolul "Vizibilitate"),
 - "Speeds memorised" (Memorizare viteze; vezi capitolul "Conducere").
- "Vehicle lighting" (Iluminat exterior; vezi capitolul "Vizibilitate"):
 - "Directional headlamps" (Iluminat directiona principal/additional),
 - "Daytime lights" (Lumini de zi).
- "Interior lighting" (Iluminat interior; vezi capitolul "Vizibilitate"):
 - "Follow-me-home headlamps" (Iluminat de insotire automat),
 - "Welcome lighting" (Iluminat de primire interior/exterior).

Exemplu: reglarea duratei iluminatului de însoțire.

- ☞ Apăsăți tastele "◀" sau "▶", pentru a selecta meniul "Define the vehicle parameters" (Stabilire parametri vehicul), apoi tasta **"OK"**.

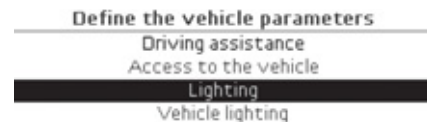

- ☞ Apăsăți tastele "▲" sau "▼", pentru a selecta "Interior lighting" (Iluminat interior), apoi tasta **"OK"**; procedati in acelasi mod pentru a selecta randul "Follow-me-home headlamps" (Iluminat de insotire).

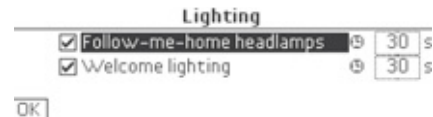

- ☞ Apăsați tastele "◀" sau "▶" pentru reglarea valorii dorite (15, 30 sau 60 secunde), apoi tasta **"OK"** pentru validare.

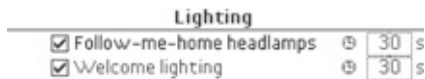

OK

- ☞ Apăsați tastele "▲" sau "▼", apoi tasta **"OK"** pentru selectarea căsuței **"OK"** și validare sau tasta **"ESC"** pentru anulare.

Alegerea limbii

Acest meniu permite alegerea limbii de afisare a mesajelor de pe acran dintr-o lista prestabilita.

Configurarea afisajului

Acest meniu, permite accesul la setarile urmatoare:

- "Choice of units" (Alegerea unităților).
- "Date and time adjustment" (Setare dată și oră),
- "Display parameters" (Afisare parametri),
- "Brightness" (Luminozitate).

Alegere sunete

Acest meniu permite alegerea unei familii de sunete polifonice dintr-un set de patru disponibile. Aceste sunete sunt grupate in familii si personalizate dupa situatie si context (avertizare, confirmare, refuz, lumini semnalizatoare de directie, lumini uitate aprinse, cheie uitata in contact...).



Din motive de siguranță, configurarea ecranelor multifuncționale de către șofer trebuie efectuată în mod obligatoriu cu vehiculul oprit.

Ecran color si cartografic

Afisaje pe ecran



Ecranul afișează automat și direct informațiile următoare:

- ora,
- data,
- altitudinea,
- temperatura exterioră (valoarea afișată clipește în caz de pericol de polei),
- asistarea la parcare,
- măsurarea spațiului disponibil,
- funcțiile audio,
- informațiile din agende și din telefon,
- informațiile sistemului de navigație.

Comenzi



De la panoul sistemului de navigație, pentru a alege una dintre aplicații:

- ☞ apăsați pe tasta dedicată **"RADIO"**, **"MUSIC"**, **"NAV"**, **"TRAFFIC"**, **"PHONE"** sau **"SETUP"**, pentru acces la meniul corespunzător,
- ☞ rotiți rola **A** pentru a selecta o funcție sau un element într-o listă,
- ☞ apăsați pe tasta **B** pentru a valida selecția, sau
- ☞ apăsați pe tasta **"ESC"** pentru a abandona operația în curs și revenire la afișajul precedent.

Pentru mai multe detalii asupra acestor aplicații, consultați capitolul "Audio și telematică".



Meniu "SETUP" (Setari)

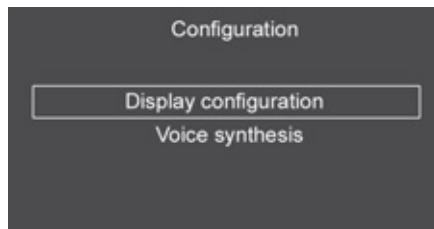

- ☞ Apăsați pe tasta **"SETUP"** (Setari) pentru acces la meniu. Vă permite alegerea următoarelor funcții:
- "Display configuration" (Configurare afișaj),
 - "Voice synthesis" (Sinteza vocala).

Configurare afisaj

Acest meniu vă permite reglarea luminozității ecranului, armonia culorilor acestuia și culoarea hârtii, a datei și orei.

Sinteza vocala

Acest meniu permite reglarea volumului indicațiilor de ghidare și alegerea tipului de voce (masculina sau feminina).



Din motive de siguranță, configurarea ecranelor multifuncționale de către șofer trebuie realizată imperativ numai cu vehiculul oprit.

Calculatoare de bord

Sistem ce va ofera informatii instantanee privind parcursul efectuat (autonomie, consum...).

Afisaaj monocrom C



Afisarea datelor

Puteti alege intre doua tipuri de afisari, apasand tasta **A**:

- datele calculatorului de bord apar temporar deasupra informatiilor sursei audio, afisate permant pe tot ecranul, sau
- datele calculatorului de bord si informatiile sursei audio sunt afisate in permanenta pe un ecran impartit.

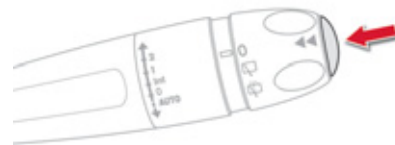

- ☞ Apăsați butonul aflat la extremitatea **comenzii ștergătoarelor de geamuri**, pentru afișarea succesivă a diferitelor etichete ale calculatorului de bord.



- Informațiile instantanee, privind:
 - autonomia,
 - consumul instantaneu,
 - contor de timp al Stop & Start.



- Parcursul "1", despre:
 - distanța parcursă,
 - consumul mediu,
 - viteza medie,pentru primul parcurs.



- Parcursul "2", despre:
 - distanța parcursă,
 - consumul mediu,
 - viteza medie,pentru al doilea parcurs.

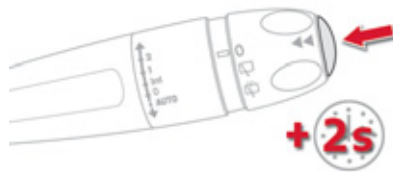

Aducerea la zero a parcursului

☞ Când parcursul dorit este afișat, apăsați mai mult de 2 secunde pe butonul de la capatul comenzii de stergere geamuri.

Parcursurile "1" și "2" sunt independente și se utilizează identic.

Parcursul "1" permite efectuarea, de exemplu, de calcule zilnice, și parcursul "2" de calcule lunare.

Afisaaj central de bord tip 2



Afisarea datelor

- ☞ Apăsăți pe butonul situat în extremitatea **comenzii stergătoarelor**, sau
- ☞ rotiți rola situată în stanga **volanului**, pentru afisarea succesivă a diferitelor informații următoare:
 - apelarea vitezei,
 - informații instantanee,
 - parcurs "1",
 - parcurs "2",

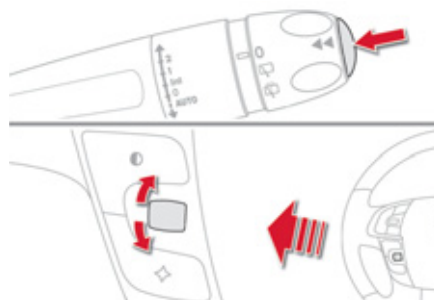

- informații de la sursa audio în curs de ascultare,
- ecran negru,
- indicații de navigație-ghidare.

- Afisarea informațiilor instantanee cuprinzând:
 - autonomia,
 - consumul instantaneu,
 - contorul de timp al Stop & Start.
- Afisarea parcursului "1" cuprinzând:
 - distanța parcursă,
 - consumul mediu,
 - viteza medie,pentru primul parcurs.
- Afisarea parcursului "2" cuprinzând:
 - distanța parcursă,
 - consumul mediu,
 - viteza medie,pentru al doilea parcurs.

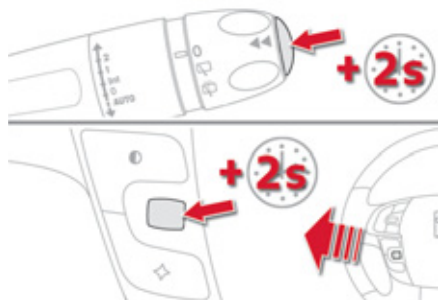

Readucerea la zero a parcurului

☞ Când parcurul dorit este afișat, apăsați timp de mai mult de două secunde pe rola situată în stanga **volanului** sau tasta de la extremitatea **comenzii stergătoarelor de geamuri**.

Parcursurile "1" și "2" sunt independente și se utilizează identic.

Parcursul "1" permite efectuarea, de exemplu, de calcule zilnice și parcursul "2" de calcule lunare.

Cateva definitii...

Autonomie



(km sau mile)

Ea indică numărul de kilometri care pot fi încă parcurși cu carburantul care a rămas în rezervor în funcție de consumul mediu al ultimilor kilometri parcurși.



Această valoare poate varia ca urmare a schimbării stilului de condus sau a reliefului, lucru care determină o variație mare a consumului instantaneu.

Dacă autonomia este mai mică de 30 km, se afișează cateva liniuțe. După completarea carburantului cu cel puțin 5 litri, autonomia este recalculată și afișata dacă depășește 100 km.



Dacă aceste liniuțe se afișează continuu în locul cifrelor, consultați rețeaua CITROËN sau un Service autorizat.



Consum instantaneu

(l/100 km sau km/l sau mpg)

Este cantitatea medie de carburant consumat de câteva secunde.



Această funcție nu se afișează decât începând cu 30 km/h.



Consum mediu

(l/100 km sau km/l sau mpg)

Aceasta este cantitatea medie de carburant consumat de la ultima aducere la zero a computerului.



Consumul vehiculului va fi superior valorilor de consum omologate de CITROËN pe durata primilor 5 000 km parcurși de vehicul.



Viteza medie

(km/h sau mph)

Aceasta este viteza medie calculată de la ultima aducere la zero a computerului (cu contactul pus).



Distanta parcursa

(km sau mile)

Indică distanța parcursă de la ultima aducere la zero a computerului.



Contor de timp al Stop & Start

(minute/secunde sau ore/
minute)

Dacă vehiculul este echipat cu Stop & Start, un contor de timp însumează duratele de trecere în mod STOP pentru un parcurs.

El revine la zero la fiecare punere a contactului cu cheia.

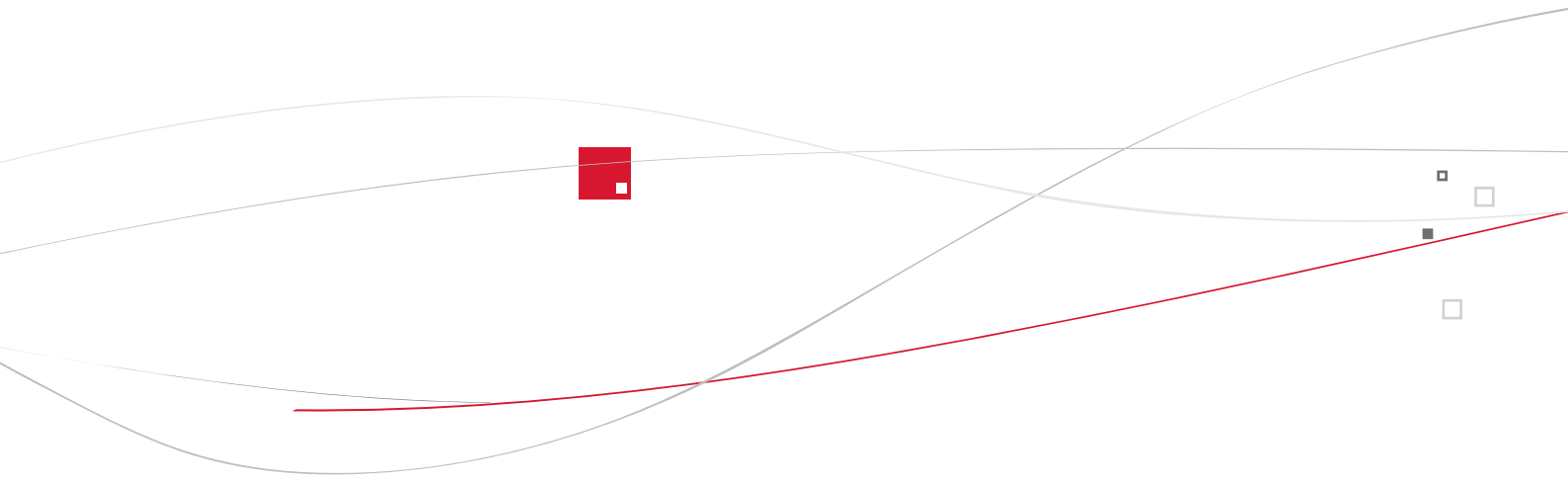

003

Confort

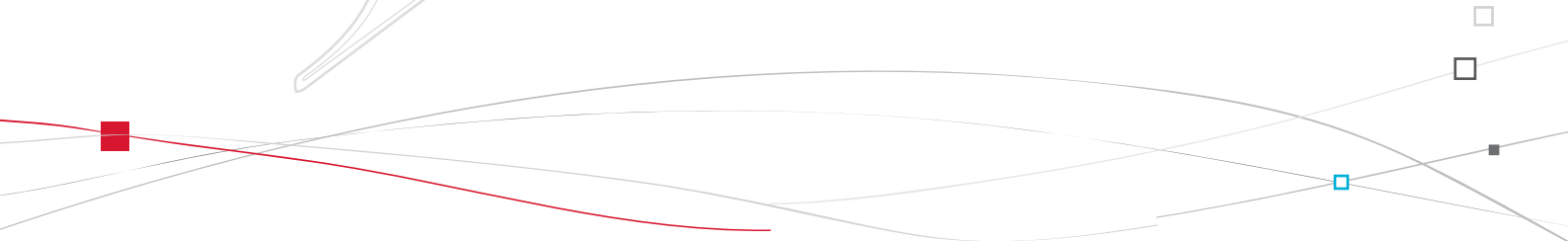



Ventilatie

Intrare aer

Aerul care circulă prin habitacul este filtrat și provine, fie din exterior prin grila situată la baza parbrizului, fie din interior prin recirculare.

Tratarea aerului

Aerul care intră urmează diferite trasee în funcție de comenzile selectate de șofer:

- intrare directă în habitacul (intrare aer),
- trecere printr-un circuit de încălzire (încălzire),
- trecere printr-un circuit de răcire (aer condiționat).

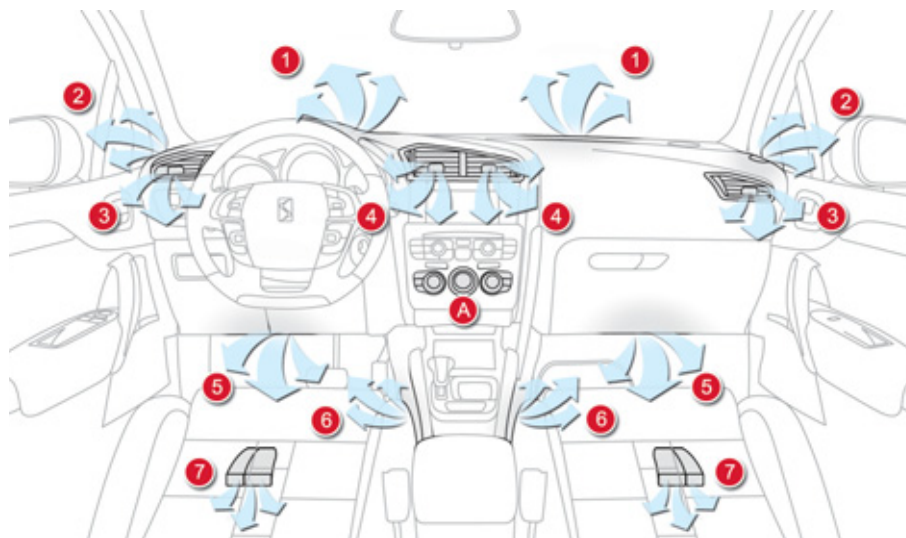

Panou de comandă

Comenzile acestui sistem sunt grupate pe panoul **A** al consolei centrale.

Repartiția aerului

1. Duze de dejivrare sau de dezaburire a parbrizului.
2. Duze de degivrare sau de dezaburire a geamurilor laterale din față.
3. Aeratoare laterale obturabile și orientabile.
4. Aeratoare centrale obturabile și orientabile.
5. Iesiri de aer la picioarele pasagerilor față.
6. Duze de aer la picioarele pasagerilor fata.
7. Iesiri de aer la picioarele pasagerilor spate.



Recomandari privind ventilatia si aerul conditionat

- i** Pentru ca aceste sisteme să fie eficiente pe deplin, respectați regulile de utilizare și de întreținere următoare:
- ☞ Pentru a obține o repartizare perfect omogenă a aerului, aveți grijă să nu obturați grilele de intrare a aerului exterior situate în partea de jos a parbrizului, aeratoarele și gurile de aer, precum și preluarea de aer din portbagaj.
 - ☞ Nu mascați senzorul de luminozitate, situat pe planșa de bord; acesta servește la reglarea sistemului de aer condiționat automat.
 - ☞ Porniți sistemul de aer condiționat între 5 și 10 minute, o dată sau de două ori pe lună pentru a-l păstra în stare perfectă de funcționare.
 - ☞ Aveți grijă ca filtrul habitaculului să fie în stare bună de funcționare și înlocuiți periodic elementele filtrante. (vezi capitolul "Verificări").
- Vă recomandăm să utilizați un filtru combinat pentru habitacul. Datorită aditivului activ specific, el contribuie la purificarea aerului respirat de pasageri și la curățarea habitaculului (reducerea simptomelor alergice, a mirosurilor grele și a depunerilor de grăsime).
- ☞ Pentru a asigura buna funcționare a aerului condiționat, vă recomandăm de asemenea să îl verificați conform indicațiilor din carnetul de întreținere.
 - ☞ Dacă sistemul nu produce frig, dezactivați-l și consultați rețeaua CITROËN sau un Service autorizat.

În cazul tractării unei sarcini maxime pe o pantă abruptă și la o temperatură ridicată, oprirea aerului condiționat permite recuperarea puterii motorului, ameliorând astfel, capacitatea de remorcare.

Stop & Start

Sistemele de încălzire și de aer condiționat nu funcționează decât cu motorul pornit. Pentru a menține confortul termic în habitacul, aveți posibilitatea să neutralizați temporar funcția Stop & Start (consultați capitolul "Conducere").

- i** Dacă, după o staționare îndelungată la soare, temperatura interioară este foarte ridicată, aerisiți habitacul câteva momente.
- Plasați comanda de debit de aer la un nivel suficient, pentru a asigura o bună aerisire a habitaculului.
- Sistemul de aer condiționat nu conține clor, astfel că nu reprezintă nici un pericol pentru stratul de ozon.

- i** Condensul creat de aerul condiționat provoacă la oprire o scurgere de apă normală sub vehicul.

Aer condiționat manual

Sistemul de aer condiționat funcționează cu motorul pornit.



1. Reglarea temperaturii



☞ Rotiți rola pentru a selecta o poziție între albastru (rece) și roșu (cald), pentru a modifica temperatura după dorință.

2. Reglarea debitului de aer



Această rola permite creșterea sau diminuarea turatiei ventilatorului.

☞ Rotiți rola din poziția 1 în poziția 5, pentru a obține un debit de aer, suficient pentru a asigura confortul.



☞ Dacă așezați comanda debitului de aer în poziția 0 sistemul este neutralizat. Un flux ușor de aer este, totuși, perceptibil, datorită deplasării vehiculului.

3. Reglarea repartiției aerului

Această rola permite difuzarea de aer în habitacul, combinând mai multe guri de aerare.



Parbriz și geamuri laterale.



Parbriz, geamuri laterale și picioare pasageri.



Picioare pasageri.



Aeratoare centrale și laterale.



Repartizarea aerului poate fi modificată așezând rola pe poziția intermediară.



4. Intrare aer/Recirculare aer

Intrarea aerului din exterior permite formarii de abur pe parbriz și pe geamurile laterale.

Recircularea aerului interior permite izolarea habitaculului de mirosurile și fumul din exterior.

 Aceasta funcție permite obținerea punctuală și mai rapidă de aer cald sau rece.

De îndată ce este posibil, reveniți la intrarea de aer exterior pentru evitarea riscurilor de degradare a calității aerului și aburirii.



☞ Apăsați tasta pentru a recircula aerul interior. Acest lucru este vizualizat prin aprinderea matorului.

☞ Apăsați din nou tasta pentru a permite intrarea aerului din exterior. Acest lucru este vizualizat prin stingerea matorului.

5. Pornire/Oprire aer condiționat



Aerul condiționat este prevăzut pentru a funcționa eficient în toate anotimpurile, cu geamurile închise.

El va permite:

- vara, să scădeți temperatura,
- iarna, când temperatura este mai mare de 3 °C, să sporiți eficiența dezaburirii.

Pornire

☞ Apăsați pe tasta "A/C", matorul tastei se va aprinde.

 Aerul condiționat nu funcționează când roțița de reglare 2 a debitului de aer se află pe poziția "0". Pentru a obține aer rece mai rapid, puteți utiliza recircularea aerului interior pentru câteva momente. Apoi, reveniți la intrarea aerului din exterior.

Oprire

☞ Apăsați din nou tasta "A/C", matorul tastei se stinge.

Oprirea funcționării poate genera disconfort (umiditate, condens).

Aer condiționat automat cu 2 zone

Sistemul de aer condiționat funcționează cu motorul pornit.

Funcționare automată



1. Program automat confort



Vă recomandăm să utilizați unul din cele trei moduri AUTO disponibile: ele permit reglarea în manieră optimizată temperatura în habitacul, conform valorii de confort pe care ați selectat-o. Aceste trei moduri reglează automat debitul de aer în funcție de senzația dorită, respectând valoarea de confort cerută.

- ☞ Apăsați succesiv pe tasta **"AUTO"**:
 - un prim martor se aprinde; este selectat modul de reglare "usor",
 - un al doilea martor se aprinde; este selectat modul de reglare "mediu",
 - un al treilea martor se aprinde; este selectat modul de reglare "intens".

Acest sistem este prevăzut să funcționeze eficient în toate anotimpurile, cu geamurile închise.

i Când motorul este rece și pe timp rece, debitul de aer evoluează progresiv către nivelul optim, ținând cont de condițiile climatice exterioare și de valorile de confort cerute, pentru a evita difuzarea unei prea mari cantități de aer rece. Întrînd în vehicul, dacă temperatura interioară este mult mai rece sau mult mai caldă decât valoarea de confort, nu este nevoie să modificați valoarea afișată pentru a atinge confortul dorit. Sistemul compensează automat și cât mai rapid posibil diferența de temperatură.



2. Reglare pe partea soferului

3. Reglare pe partea pasagerului



Șoferul și pasagerul din față pot fiecare regla temperatura după preferința lor.

Valoarea indicată pe afișaj

corespunde nivelului de confort și nu unei temperaturi în grade Celsius sau Fahrenheit.

☞ Rotiți butonul **2** sau **3** spre stânga pentru a micșora valoarea sau spre dreapta pentru a o crește.

Reglarea în jurul valorii de 21 permite obținerea unui confort optim. În funcție de nevoile dumneavoastră, un reglaj între valorile 18 și 24 este cel mai folosit.

În plus, se preconizează evitarea unei diferențe de reglare stânga/dreapta mai mare de 3.

4. Program automat vizibilitate



Vezi paragraful "Dezaburire - Degivrare fata".



Pe un vehicul echipat cu Stop & Start, cat timp este activata dezaburirea, modul STOP nu este disponibil.

Revenire la reglaje manuale

În funcție de dorința dumneavoastră, puteți face o alegere diferită de cea propusă de sistem, modificând reglajele. Martorii de pe tasta **"AUTO"** se sting; celelalte funcții vor fi gestionate automat în continuare.

☞ Apăsăți tasta **"AUTO"** pentru a reveni la funcționarea complet automată.



Pentru a răci sau încălzi la maxim habitaclul, este posibil să se depășească valoarea minimă de 14 sau maximă de 28.

☞ Rotiți butonul **2** sau **3** spre stânga până când se afișează **"LO"** sau spre dreapta până când se afișează **"HI"**.

5. Pornire/Oprire aer condiționat



- ☞ Apăsați această tastă pentru a opri aerul condiționat.

Oprirea poate genera disconfort (umiditate, aburire).

- ☞ Apăsați din nou tasta pentru a reveni la funcționarea automată a aerului condiționat. Ledul tastei **"A/C"** se aprinde.

6. Reglarea repartitiei aerului



- ☞ Apăsați una sau mai multe taste pentru a orienta debitul de aer spre:

- parbriz și geamuri laterale (dezaburire sau dezghețare),
- aeratoare laterale și centrale,
- picioarele pasagerilor.

Puteti combina cele trei orientari, pentru a obtine repartizarea de aer dorita.

7. Reglarea debitului de aer



- ☞ Rotiți butonul spre stânga pentru a micșora debitul de aer sau spre dreapta pentru a-l mări.

Ledurile debitului de aer, între cele două elici, se aprind progresiv în funcție de valoarea cerută.

8. Intrare aer/Recirculare aer



- ☞ Apăsați această tastă pentru a recircula aerul din interior. Ledul tastei se aprinde.

Recircularea aerului permite izolarea habitaculului de mirosurile și fumul din exterior.

- ☞ De îndată ce este posibil, apăsați din nou această tastă pentru a permite intrarea de aer din exterior și pentru a evita formarea condensului. Martorul tastei se stinge.

9. Functia "REST": ventilatie cu motorul oprit



- ☞ Cand motorul este oprit, puteti activa ventilatia timp de cateva minute.

De exemplu, cand conducatorul paraseste vehiculul, pasagerii prezenti pot beneficia de circulatia aerului fara a porni motorul. Aceasta functie este disponibila la punerea contactului ca si cu motorul oprit.

Durata si disponibilitatea functiei depind de nivelul de incarcare a bateriei. Puteti activa functia "REST" cat timp afisajele de control al sistemului de aer conditionat sunt aprinse.



La punerea contactului

- Afisajele de control se aprind: functia este disponibila.
- O apasare pe tasta **"REST"** activeaza ventilatia timp de cateva minute. Afisarea a doua segmente luminoase pe afisajul valorii de control si a patru patru martori de nivel de debit de aer indica faptul ca functia este activata.
- Functia este dezactivabila si reactivabila cat timp afisajele de control sunt aprinse.
- La terminarea acestei durate, afisajele se sting.

La oprirea motorului

- Afisajele de control raman aprinse: functia este disponibila.
- O apasare pe tasta **"REST"** activeaza functia timp de cateva minute. Aceasta este semnalata prin aprinderea a doua segmente luminoase pe afisajul valorii de confort si a patru patru martori de nivel de debit de aer. Blocarea deschiderilor vehiculului nu are incidenta a asupra functiei.
- Afisajele se sting la terminarea acestei perioade. O noua apasare inainte de terminarea acestei perioade intrerupe ventilatia definitiv: afisajele se sting iar functia nu mai este disponibila.

Dezactivarea sistemului



- ☞ Rotiți butonul debitului de aer spre stânga până când toți martorii se sting.

Această acțiune întrerupe aerul condiționat și ventilația.

Confortul termic nu mai este controlat.

Rămâne perceptibil un flux ușor de aer, datorat deplasării vehiculului.

- ☞ Modificați reglajele (temperatura, debit de aer, sau repartizarea aerului), sau apăsați pe tasta **"AUTO"**, pentru a reactiva sistemul la valorile precedente dezactivării.



Aceasta comanda nu activeaza functionarea sistemului de aer conditionat, ci numai ventilatorul de aer. Cand functia "REST" este activata, nu pot fi modificate reglajele de temperatura, debit de aer si repartizarea aerului: ele sunt gestionate automat, in functie de temperatura exterioara. Aceasta functie nu este disponibila in modul STOP al Stop & Start.



Evitați funcționarea prelungită cu recirculația aerului interior pornită, sau să circulați prea mult timp cu sistemul dezactivat (risc de apariție a condensului și de degradare a calității aerului).

Dezaburire - Degivrare fata



Aceste simboluri de pe panou indica poziția comenzilor pentru dezaburirea sau degivrarea rapidă a parbrizului și geamurilor laterale.

Cu aer conditionat manual

- ☞ Plasati comenzile de temperatura, de debit de aer si de repartizarea aerului in pozitia indicata prin simbolul specific.
- ☞ Plasati comanda de intrare aer in pozitia "Intrare aer din exterior" (martor de pe comanda stins).
- ☞ Porniti aerul conditionat, apasand tasta **"A/C"**; martorul asociat, de pe tasta, se aprinde.



Cu Stop & Start, cat timp aceste functii - dezaburire, aer conditionat si debitul de aer sunt activate, modul STOP nu este disponibil.

Cu aer conditionat automat cu 2 zone

Program automat vizibilitate

- ☞ Selectati acest program pentru a dezaburi sau dezgheta rapid parbrizul si geamurile laterale.
- Sistemul gestioneaza automat aerul conditionat, debitul de aer, accesul aerului si repartizeaza ventilatia in mod optim catre parbriz si geamurile laterale.
- ☞ Pentru a opri, apasati din nou pe tasta **"vizibilitate"** sau pe **"AUTO"**, martorul tastei se stinge iar cel al tastei **"AUTO"** se aprinde.

Sistemul se reactiveaza cu valorile de dinainte de neutralizare.



Pe un vehicul echipat cu Stop & Start, cat timp este activata dezaburirea, modul STOP nu este disponibil.



Dezaburire - Degivrare lunetă



Tasta de comandă se află pe panoul sistemului de aer condiționat.

Pornire

Dezaburirea - degivrarea lunetei nu se poate face decât cu motorul pornit.

- ☞ Apăsați pe această tastă pentru degivrarea lunetei și, în funcție de versiune, a retrovizoarelor exterioare. Martorul asociat tastei se aprinde.

Oprire

Degivrarea se stinge automat pentru a evita un consum de curent prea mare.

- ☞ Este posibilă oprirea funcționării degivrării înainte de oprirea automată apăsând încă o dată tasta. Martorul asociat tastei se stinge.



Opriti dezghețarea lunetei și a oglinzilor retrovizoare atunci când credeți de cuviință, deoarece un consum mai mic de curent permite diminuarea consumului de carburant.

Scaune fata

Scaunul este compus dintr-o perna de șezut, un spătar și o tetieră, reglabile, pentru a adapta poziția dumneavoastră la cele mai bune condiții de conducere și de confort.

Reglaje manuale

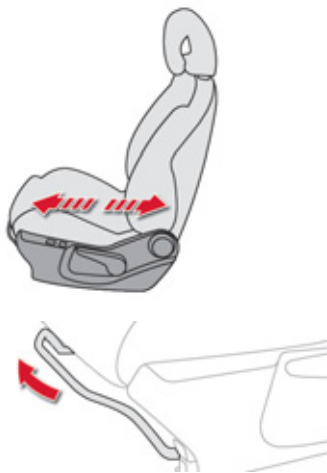

Reglare longitudinală

- ☞ Ridicați comanda și culisați scaunul înainte sau înapoi.

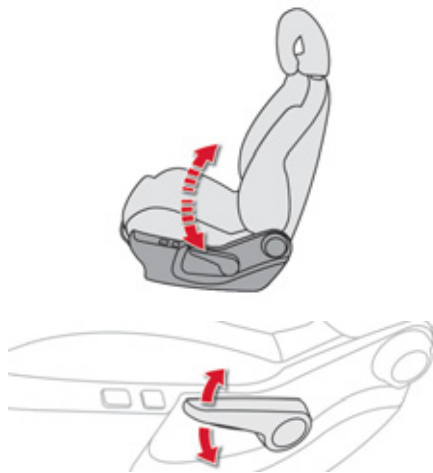

Reglare în înălțime a scaunului șoferului sau pasagerului

- ☞ Trageți comanda în sus pentru a ridica sau în jos spre a coborî scaunul, de câte ori este necesar pentru a obține poziția dorită.

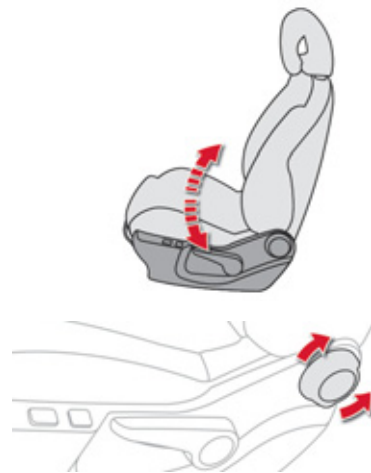

Reglarea înclinării spătarului

- ☞ Rotiți rola, pentru a regla înclinarea spătarului.

⚠ Din motive de siguranță, este imperativ ca reglajele să fie efectuate cu vehiculul oprit.

Scaune fata

Scaunul este alcătuit dintr-un șezut, un spătar și o tetieră reglabile pentru a adapta poziția dumneavoastră la cele mai bune condiții de condus și de confort.

Reglaje electrice ale scaunului șoferului



Reglare longitudinală

- ☞ Împingeți comanda înainte sau înapoi, pentru a culisa scaunul.

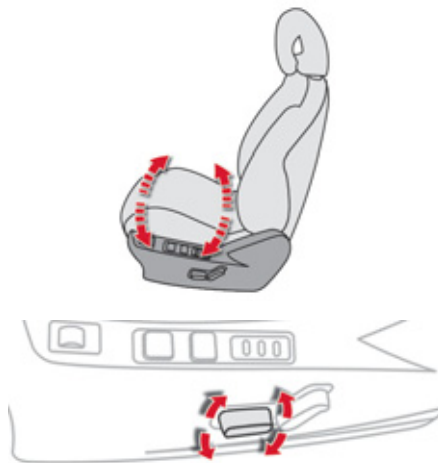

Reglarea în înălțime și a înclinării pernei de șezut

- ☞ Basculați partea din spate a comenzii în sus sau în jos, pentru a obține înălțimea dorită.
- ☞ Basculați partea din față a comenzii în sus sau în jos, pentru a obține înclinarea dorită.

i Funcțiile electrice ale scaunului șoferului sunt dezactivate aproximativ un minut după întreruperea contactului. Pentru a le reactiva, puneți contactul.

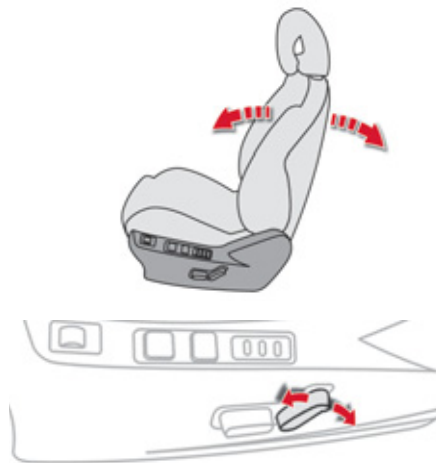

Reglarea înclinării spătarului

- ☞ Basculați comanda înainte sau înapoi pentru a regla înclinarea spătarului.

Reglaje complementare



Reglare in inaltime si inclinarea tetierei

- ☞ Pentru a o ridica, trageți tetiera în sus.
- ☞ Pentru a o scoate, apăsați pe proeminența **A** și trageți tetiera în sus.
- ☞ Pentru a o pune la loc, introduceți tijele tetierei în orificii având grijă să fie pe axul spătarului.
- ☞ Pentru a o coborî, apăsați simultan pe proeminența **A** și pe tetieră.
- ☞ Pentru a o înclina, basculați partea sa joasă înainte sau înapoi.

 Tetiera este dotată cu o armatură care are o serie de creștături, ceea ce împiedică coborârea acesteia; acest sistem de creștături este un dispozitiv de siguranță în caz de șoc.

Reglajul este corect atunci când marginea superioară a tetierei se află deasupra capului.

Nu circulați niciodată cu tetierele demontate; acestea trebuie să fie la locul lor și corect reglate.

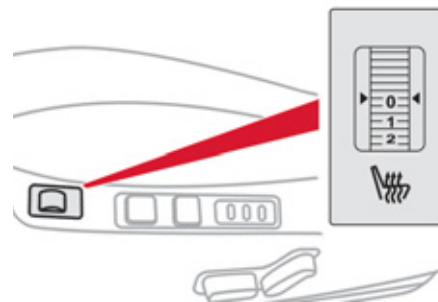

Comandă încălzire scaune

Cu motorul pornit, scaunele din față pot fi încălzite separat.

- ☞ Utilizați roțița de reglare, așezată pe partea laterală a fiecărui scaun din față, pentru a aprinde și pentru a alege nivelul de încălzire dorit:

0: Oprire.

1: Slab.

2: Mediu.

3: Puternic.



Reglare la nivel lombar manuala

- ☞ Rotiti rola pentru a obține sprijinul lombar dorit.



Reglare de sprijin lombar electrica

- ☞ Apasati partea din fata sau din spate a comenzii, pentru a obtine sprijinul lombar dorit.

Funcție de masaj

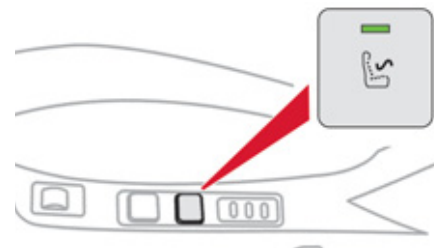

Aceasta functie asigura masarea regiunii lombare; ea nu este activa decat cu motorul in functiune.

- ☞ Apasati pe comanda, pentru a activa functia.

Martorul de pe comanda se aprinde iar functia de masare este activata pentru durata de 60 de minute. In acest interval de timp, masajul se efectueaza in 6 cicluri de cate 10 minute fircare (6 minute de masaj, urmate de 4 minute de pauza).

Dupa o ora, functia se dezactiveaza automat. Martorul de pe comanda se stinge.

Dezactivare

Puteti dezactiva functia de masaj in orice moment, apasand pe comanda. Miscarea in curs se deruleaza pana la revenire in pozitia initiala.

Memorizarea pozițiilor de conducere

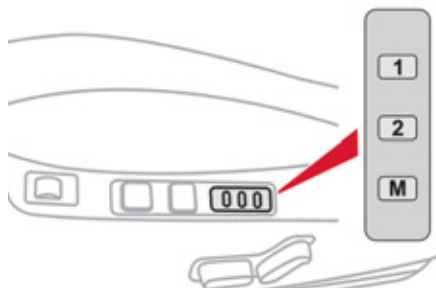

Sistem care ia în considerare reglajele electrice ale scaunului de la șofer și a retrovizoarelor exterioare. El permite memorarea și apelarea a două poziții, cu ajutorul tastelor de pe partea scaunului conducătorului.

Memorizarea unei poziții

Cu tastele M/1/2

- ☞ Puneți contactul.
- ☞ Reglați scaunul dumneavoastră și oglinzile retrovizoare exterioare.
- ☞ Apăsați tasta **M**, apoi într-un interval de patru secunde apăsați tasta **1** sau **2**. Un semnal sonor se aude pentru a vă indica faptul că a avut loc memorarea.

 Memorarea unei noi poziții o anulează pe cea precedentă.

Reamintirea unei poziții memorate

Contactul este pus sau motorul este pornit

- ☞ Apăsați tasta **1** sau **2** pentru a reaminti poziția corespunzătoare.

Un semnal sonor se va auzi pentru a indica sfârșitul reglării.

 Puteti intrerupe miscarea in curs, apasand pe tasta **M**, **1** ori **2**, sau utilizand o comanda de reglare a scaunului. Solicitarea unei pozitii in timpul rularii este imposibila. Solicitarea unei pozitii este neutralizata la aproximativ 45 de secunde dupa taierea contactului.

Scaune spate

Banchetă cu perna de sezut monobloc fix și spatar rabatabil în partea stângă (2/3), sau dreaptă (1/3), pentru modularea spațiului de încărcare al portbagajului.

Rabaterea spatelui

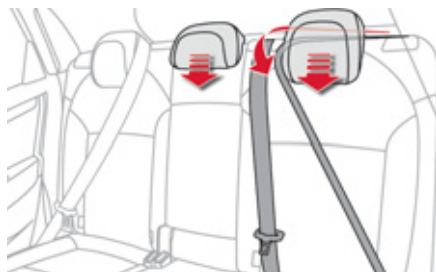

- ☞ Impingeți scaunul corespunzător din față, dacă este necesar.
- ☞ Poziționați centura între tetiera laterală și tetiera centrală, pentru a evita strangularea centurii la readucerea spatelui în poziție.
- ☞ Aduceți tetierele în poziția joasă.

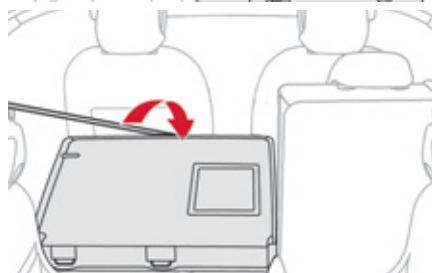
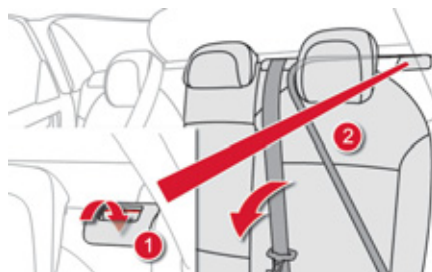

- ☞ Trageți comanda 1 către înainte, pentru a debloca spătarul 2.
- ☞ Basculați spătarul 2 pe perna de sezut.

Punerea la loc a spatelui

- ☞ Redresați spătarul 2 și blocați-l.
- ☞ Verificați ca marorul de culoare roșie, situat la nivelul comenzii 1, să nu fie vizibil.
- ☞ Readuceți centura în poziție, pe latura spatelui.

! La re poziționarea spatelui, atenție să nu strangulați centurile.

Reglare volan

Tetiere spate

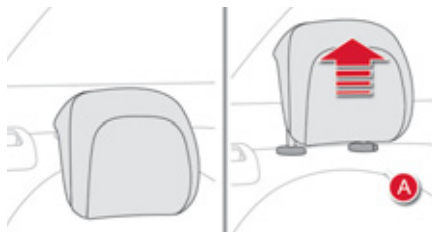

Au o singura poziție de utilizare (înaltă) și o poziție de depozitare (joasă). Acestea sunt și demontabile.

Pentru a îndepărta o tetiera:

- ☞ deblocați spatarul, utilizând comanda manuala **1**,
- ☞ basculați ușor spatarul **2** către înainte,
- ☞ trageți spatarul în sus până la limită,
- ☞ apoi, apăsați pe pintenul **A**.

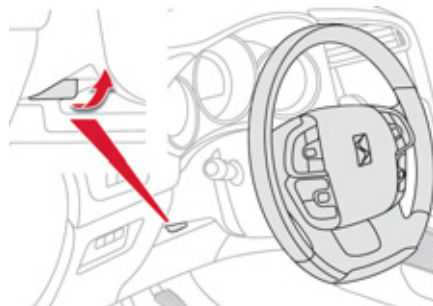

- ☞ **Cu vehiculul oprit**, deblocați volanul trăgând de maneta de comandă.
- ☞ Reglați înălțimea și adâncimea volanului pentru a vă adapta poziția de condus.
- ☞ Împingeți maneta pentru a bloca volanul.



Nu conduceți niciodată cu tetierele scoase; acestea trebuie să fie la locul lor și corect reglate.



Ca măsură de siguranță, aceste manevre trebuie făcute cu vehiculul oprit.

Retrovizoare

Retrovizoare exterioare

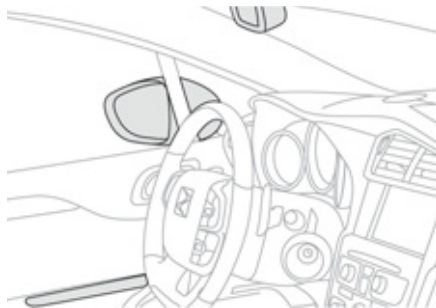

Fiecare retrovizor este echipat cu câte o oglindă reglabilă, care vă permite să vedeți în spate lateral, lucru necesar mai ales în cazuri de depășiri sau de parcare. Ele pot fi de asemenea rabatate pentru a trece printr-un loc foarte strâmt.

Dezaburire - Degivrare



Dacă vehiculul este echipat, dezaburirea - degivrarea retrovizoarelor exterioare se efectuează apăsând pe comanda de

degivrare a lunetei (vezi paragraful "Dezaburire - Degivrare lunetă").

Dezaburirea - dezghețarea lunetei nu se poate face decât cu motorul pornit.

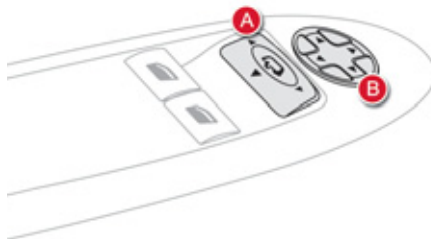

Reglare

- ☞ Așezați comanda **A** la dreapta sau la stânga pentru a selecta oglinda retrovizoare corespunzătoare.
- ☞ Deplasați comanda **B** în cele patru direcții pentru a efectua reglarea.
- ☞ Așezați din nou comanda **A** în poziție centrală.



Obiectele văzute prin oglinda retrovizoare sunt în realitate mai aproape decât par. Țineți cont de acest lucru pentru a aprecia corect distanța față de vehiculele care vin din spate.

Rabatere

- ☞ Din exterior; blocați vehiculul cu ajutorul telecomenzii sau a cheii.
- ☞ Din interior; contactul fiind pus, trageți comanda **A** în poziție centrală către înapoi.



Dacă retrovizoarele sunt rabatate din comanda **A**, ele nu se vor deplia la deschiderea vehiculului. Trebuie să trageți din nou comanda **A**.

Depliere

- ☞ Din exterior; deblocați vehiculul cu ajutorul telecomenzii sau cu cheia.
- ☞ Din interior; contactul fiind pus, trageți comanda **A** în poziție centrală către înapoi.



Rabaterea și deplierea retrovizoarelor exterioare cu telecomanda pot fi dezactivate în rețeaua CITROËN sau la un service autorizat.



Nu pliați sau depliați manual retrovizoarele rabatabile electric.

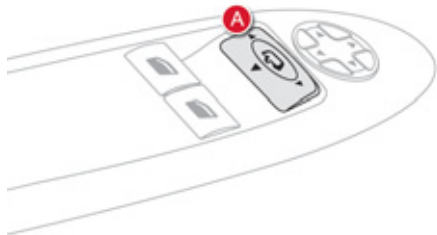

Înclinarea automată la marșarier

Sistem care permite observarea solului în momentul efectuării manevrelor de parcare cu spatele.

Programare

- ☞ Cu motorul pornit, cuplați schimbătorul de viteze în marșarier.
- ☞ Selectați și reglați succesiv retrovizoarele din stânga și din dreapta.

Memorarea reglării este imediată.

Punerea în funcțiune

- ☞ Cu motorul pornit, cuplați schimbătorul de viteze în marșarier.
- ☞ Deplasați comanda **A** la dreapta sau la stânga pentru a selecta oglinda retrovizoare corespunzătoare.

Oglinda retrovizoare selectată se înclină spre în jos, conform programării sale.

Oprirea

- ☞ Scoateți schimbătorul din marșarier și așteptați zece de secunde.

sau

- ☞ Treceți comanda **A** în poziție centrală. Oglinda retrovizorului revine la poziția sa inițială.

Acesta revine și el la poziția inițială:

- dacă viteza depășește 10 km/h,
- dacă motorul este oprit.



Retrovizor interior

Oglindă reglabilă, care permite șoferului să vadă partea centrală din spate.

Conține un dispozitiv anti-orbire, care conferă oglinzii o nuanță mai închisă: aceasta reduce disconfortul conducătorului generat de farurile vehiculului din spate, sau în cazul reflexiei luminii solare...

 Din motive de siguranță, retrovizoarele trebuie reglate pentru a reduce "unghiul mort".

Model zi/noapte manual

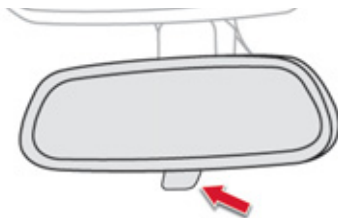

Reglare

- ☞ Reglați oglinda retrovizoare pentru a orienta mai bine oglinda în poziția "zi".

Poziție zi/noapte

- ☞ Trageți de comanda pentru a trece în poziția anti-orbire "noapte".
- ☞ Împingeți comanda pentru a trece pe poziția normală "zi".

Model zi/noapte automat

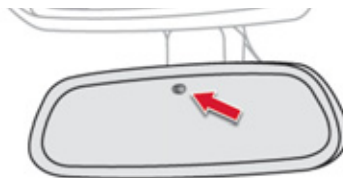

Datorită unui senzor ce măsoară luminozitatea provenită din spatele vehiculului, acest sistem asigură automat și progresiv trecerea între utilizările zi sau noapte.

 Pentru a asigura o vizibilitate optimă în timpul manevrelor, oglinda se luminează automat imediat ce a fost cuplat mersul înapoi.

004
Deschideri

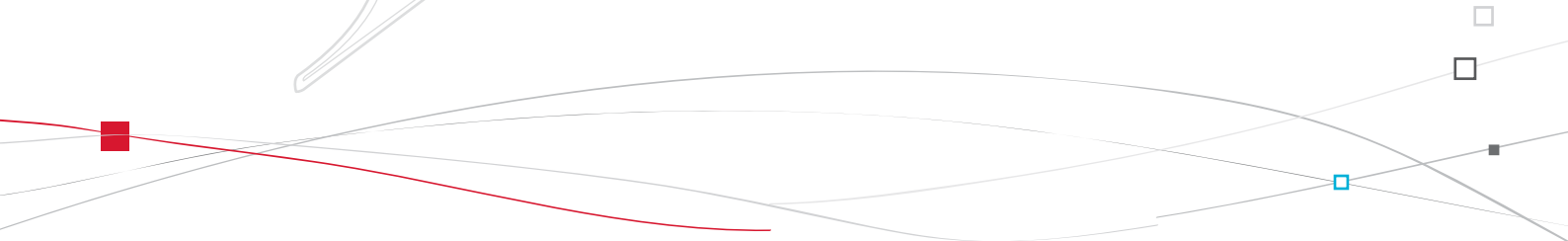
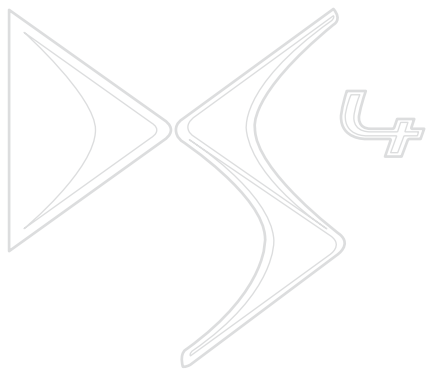



Cheie cu telecomanda

Sistem care permite deschiderea sau închiderea centralizată a vehiculului de la încuietoare sau de la distanță. El asigură de asemenea localizarea și pornirea vehiculului, cât și o protecție contra furtului.

Deblocarea deschiderilor vehiculului



Deplierea cheii

- ☞ Apasati pe acest buton, pentru a deplia cheia.

Deblocarea totala a deschiderilor cu telecomanda



- ☞ Apasati pe lacatul deschis, pentru a debloca toate deschiderile vehiculului.

Deblocare selectiva cu telecomanda



- ☞ Apăsati pentru prima dată pe lacătul deschis, pentru a debloca numai portiera șoferului.
- ☞ Apăsati o a doua oară pe lacătul deschis, pentru a debloca celelelalte usi si portbagajul.

Deschiderea geamurilor cu telecomanda



- ☞ Mentineti apasarea pe lacat, pana la deschiderea dorita a geamurilor. Geamurile se opresc din miscare la eliberarea butonului.

Programarea deblocarii



Parametrarea deblocării totale sau selective a usilor se face din meniul de configurare a vehiculului.



Deblocare cu cheia

- Rotiti cheia catre inainte in mecanismul de incuiere a usii conducatorului, pentru a debloca toate deschiderile vehiculului.

Deblocarea este semnalată de o clipire rapidă a semnalizatoarelor de direcție timp de aproximativ două secunde.

În același timp, în funcție de vesiunea vehiculului dumneavoastră, retrovizoarele exterioare se depliază.

În caz de luminositate redusă, deblocarea declanșează și iluminatul de primire la exterior și la interior (vezi capitolul "Vizibilitate").

Deblocare selectivă a portbagajului



- Apasați pe butonul central al telecomenzii, pentru a debloca portbagajul. Usile rămân blocate.

Dacă deblocarea selectivă a portbagajului este neutralizată, apăsarea acestui buton deblochează și usile.



Nu uitați să blocați din nou portbagajul, prin apăsarea pe lacatul închis.

Programarea deblocării



Parametrarea deblocării selectivă a portbagajului se face din meniul de configurare vehicul.

Din setare inițială, deblocarea selectivă a portbagajului este activată.

Blocarea deschiderilor vehiculului

Blocare simpla cu telecomanda



- ☞ Apăsați pe lacătul închis pentru a bloca deschiderile vehiculului.

Blocare simpla cu cheia

- ☞ Rotiți cheia către înapoi, în încuietorea usii șoferului, pentru a bloca deschiderile vehiculului.

Blocarea este semnalată prin aprinderea continuă a luminilor semnalizatoare de direcție, timp de aproximativ două secunde.

În același timp, în funcție de versiunea vehiculului dumneavoastră, oglinzile retrovizoare exterioare se pliază. În caz de luminozitate redusă, blocarea declanșează, de asemenea, iluminatul de însoțire (vezi capitolul "Vizibilitate").



Dacă una dintre uși sau portbagajul rămâne deschis, blocarea centralizată a deschiderilor nu se efectuează; deschiderile vehiculului se blochează, apoi se deblochează imediat, ceea ce generează un sunet specific. Deschiderile vehiculului fiind blocate, în caz de deblocare accidentală, deschiderile se vor bloca din nou, automat, după treizeci de secunde, exceptând cazul în care o ușă sau portbagajul este deschis.



Plierea și deplierea oglinzilor retrovizoare exterioare cu telecomanda pot fi dezactivate în rețeaua CITROËN sau la un Service autorizat.

Inchidere geamuri cu telecomanda



- ☞ Mențineți apăsarea pe simbolul lacatului închis, până când geamul atinge nivelul dorit. Geamurile se opresc la eliberarea butonului.



La închiderea geamurilor cu telecomanda, trebuie să vă asigurați că nimic nu împiedică închiderea lor corectă. Dacă doriți să lăsați geamurile întredeschise, este necesară neutralizarea supravegherii volumetrică a alarmei.

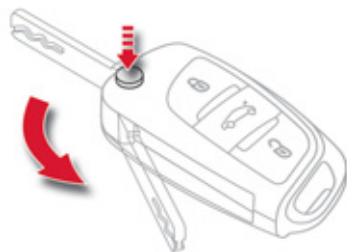

Plierea cheii

- ☞ Apăsați în prealabil pe acest buton pentru a plia cheia.

! Dacă nu apăsați pe buton înainte la plierea cheii, riscați să deteriorați mecanismul.

Localizarea vehiculului



Această funcție vă permite reperarea vehiculului de la distanță, mai ales în condiții de luminozitate slabă. Vehiculul dumneavoastră trebuie să fie în prealabil încuiat.

- ☞ Apăsați pe lacătul închis al telecomenzii. Aceasta va determina atât aprinderea plafonierelor, cât și prin clipirea timp de câteva secunde a semnalizatoarelor de direcție.

Protectie antifurt

Imobilizare electronica

Cheia conține un cip electronic ce are un cod special. La punerea contactului, codul trebuie să fie recunoscut pentru ca demarajul să fie posibil.

Acest antidemaraj electronic blochează sistemul de control al motorului la câteva secunde după ce a fost întrerupt contactul și împiedică pornirea vehiculului prin efracție.

SERVICE În cazul în care sistemul nu funcționează, acest martor se aprinde, însoțit de un semnal sonor și de un mesaj pe ecran.

În acest caz, vehiculul nu pornește; consultați de urgență rețeaua CITROËN.

i Pastrați cu grijă eticheta atasată la cheile ce va sunt predate la cumpararea vehiculului.

Pornirea vehiculului

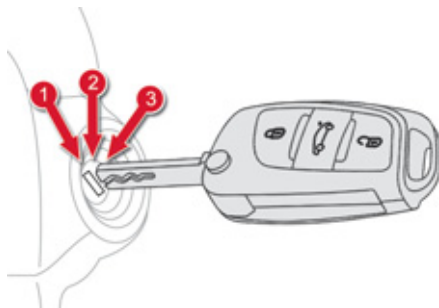

- ☞ Introduceți cheia în contact.
- ☞ Sistemul recunoaște codul de pornire.
- ☞ Rotiți cheia înspre planșa de bord până în poziția **3 (Pornire)**.
- ☞ Când motorul pornește, dați drumul cheii.

Oprirea vehiculului

- ☞ Imobilizați vehiculul.
- ☞ Rotiți la maxim cheia înspre dumneavoastră în poziția **1 (Stop)**.
- ☞ Scoateți cheia din contact.

i Dacă un obiect greu (breloc...) este prins de cheia, acționând asupra axei acesteia când este în contact, pot apărea disfuncții.

i Cheie uitata

La deschiderea usii conducatorului, un mesaj de avertizare este afisat, insotit de un semnal sonor, pentru a va reaminti faptul ca ati lasat cheia in contactor in pozitia **1 (Stop)**. In cazul in care uitati cheia in contactor in pozitia **2 (Contact)**, taierea automată a contactului are loc după aproximativ o oră. Pentru a pune contactul din nou, rotiți cheia în poziția **1 (Stop)**, apoi din nou în poziția **2 (Contact)**.



Anomalie de functionare a telecomenzii

După debransarea bateriei, schimbarea bateriei sau, în caz de nefuncționare a telecomenzii, nu mai puteți deschide, închide sau localiza vehiculul.

- ☞ În primă fază, utilizați cheia pentru a deschide sau închide vehiculul dumneavoastră.
- ☞ În a doua fază, reinițializați telecomanda.

Reinițializare

- ☞ Taiati contactul si scoateti cheia din contact.
- ☞ Apăsati imediat pe lacătul închis pentru câteva secunde.
- ☞ Puneți cheia în poziția **2 (Contact)**.
- ☞ Taiati contactul și scoateți cheia din contact.

Telecomanda este din nou complet operațională.

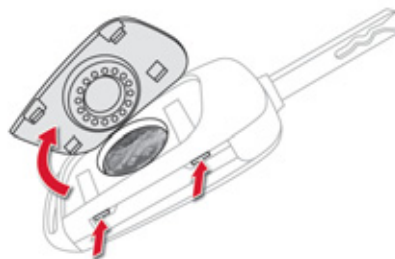

Inlocuirea bateriei

Reper baterie: CR2032/3 Volți.

SERVICE

În cazul uzării bateriei, veți fi avertizați prin aprinderea acestui mator, un semnal sonor și un mesaj pe ecran.

- ☞ Desfaceți capacul utilizand o surubelnita mica plasata in cele doua degajari.
- ☞ Ridicati capacul.
- ☞ Glisați bateria uzată din locașul său înspre exterior.
- ☞ Glisați bateria nouă în locașul său, respectând polaritatea.
- ☞ Închideți telecomanda.



Dacă problema persistă, consultați urgent rețeaua CITROËN.

Pierdere chei

Mergeți la rețeaua CITROËN cu cartea de identitate a vehiculului și cartea dumneavoastră de identitate și, dacă este posibil, eticheta cu codul cheilor.

Rețeaua CITROËN va putea cauta codul cheii și codul transponderului, pentru a comanda noua cheie.

Telecomanda

Telecomanda cu frecvență înaltă este un sistem sensibil; nu o manipulați prin buzunare pentru că există riscul de a debloca deschiderile vehiculului fără să doriți.

Evitați manipularea butoanelor telecomenzii când sunteți departe și nu vă vedeți vehiculul.

Riscați să o faceți inoperantă. Și atunci este necesară o nouă reinițializare.

Telecomanda nu funcționează atâta timp cât cheia este în contactor, chiar când contactul este tăiat, în afară de cazul procedurii de reinițializare.

Inchiderea vehiculului

Conducerea cu portierele blocate poate face accesul mai dificil în habitacul în caz de urgență majoră.

Ca măsură de siguranță (copii la bord), scoateți cheia din contactor când plecați din mașină, chiar și pentru puțin timp.

Protectie antifurt

Nu aduceți nici o modificare la sistemul de antidemaraj electronic deoarece ar putea genera disfuncționalități.

La cumpararea unui vehicul de ocazie

Verificați împerecherea tuturor cheilor deținute în rețeaua CITROËN, pentru a fi siguri că numai cheile pe care le aveți permit accesul și pornirea vehiculului.



Nu aruncați bateriile de la telecomandă, ele conțin metale nocive pentru mediu.

Duceți-le la un punct de colectare autorizat.



Comanda de blocare centralizata a deschiderilor

Aceasta comanda permite blocarea sau deblocarea simultana si completa a usilor si a capacului portbagajului de la interiorul vehiculului.



Blocare

☞ Apăsați pe acest buton, pentru a bloca deschiderile vehiculului.

Martorul roșu de pe buton se aprinde.

i Dacă una dintre usi este deschisă, blocarea centralizată din interior nu se efectuează.

Deblocare

☞ Apăsați din nou pe acest buton, pentru deblocarea deschiderilor vehiculului.

Martorul roșu de pe buton se stinge.

i Dacă vehiculul este blocat din exterior, acest buton este inoperant.

☞ În acest caz, utilizați telecomanda sau cheia pentru a debloca deschiderile vehiculului, sau trageți una din comenzile interioare de usa, pentru a deschide o usa.

Siguranta antiagresiune

Aceasta functie permite blocarea automata si simultana a usilor si capacului de portbagaj, in rulare, imediat ce viteza vehiculului a depasit 10 km/h.

Functionare

Dacă una din usi sau capacul portbagajului este deschis, blocarea centralizată automată nu se efectuează.



Se aude un sunet specific, insotit de aprinderea acestui martor pe tabloul de bord, un semnal sonor si afisarea unui mesaj de avertizare.



Transportul obiectelor lungi sau voluminoase

Dacă doriți să rulați cu portbagajul deschis, trebuie să apăsați pe comanda de blocarea centralizată, pentru a bloca ușile. În caz contrar, de fiecare dată când vehiculul va depăși viteza de 10 km/h, se va auzi sunetul specific și avertizările descrise mai sus se vor activa.

Apăsarea comenzii de blocare centralizată a deschiderilor permite deblocarea.

La o viteză mai mare de 10 km/h, această deblocare este temporară.



Activare/Neutralizare

Puteți activa sau dezactiva această funcție de o manieră permanentă.

- ☞ Cu contactul pus, apăsați pe acest buton până la declansarea semnalului sonor și afisarea mesajului de confirmare corespunzător.

Starea funcției rămâne în memorie la tăierea contactului.



În caz de impact violent cu declansarea unui airbag, ușile vehiculului se deblochează automat, pentru a permite evacuarea pasagerilor și accesul echipei de salvare.

Alarma*

Sistem de protecție și de descurajare împotriva furtului și efracției. Asigură următoarele tipuri de protecție:

- perimetrica

Sistemul controlează deschiderea vehiculului. Alarma se declanșează dacă cineva încearcă să deschidă o portieră, portbagajul, capota...

- volumetrica

Sistemul controlează variația volumului din habitacul.

Alarma se declanșează dacă cineva sparge un geam, penetrează în habitacul sau se mișcă în interiorul vehiculului.

- antiridicare

Sistemul controlează modificarea înclinării longitudinale a vehiculului.

Alarma se declanșează dacă vehiculul este ridicat, deplasat sau lovit.

Funcție de autoprotecție

Sistemul controlează scoaterea din funcțiune a componentelor sale.

Alarma se declanșează dacă cineva deconectează sau deteriorează bateria, comanda centralizată sau alimentarea sirenei.



Pentru orice intervenție asupra sistemului de alarmă, consultați rețeaua CITROËN sau un Service autorizat.

Blocarea deschiderilor vehiculului cu sistem de alarma complet

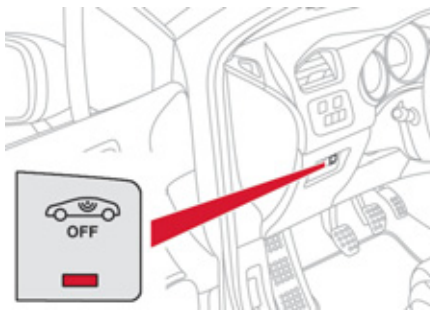

Activare

- ☞ Taiati contactul și ieșiți din mașină.
- ☞ Apăsați pe butonul de închidere al telecomenzii.

Sistemul de monitorizare este activ; martorul butonului clipește o dată pe secundă.

După apăsarea butonului de închidere al telecomenzii, monitorizarea perimetrică este activată în timp de 5 secunde, iar monitorizările volumetrică și anti-ridicare după un interval de 45 secunde.



Dacă o deschidere (usa, portbagaj...) este incorect închisă, vehiculul nu se blochează, dar monitorizarea perimetrică se activează după 45 secunde, în același timp cu monitorizările volumetrică și antiridicare.

Neutralizare

- ☞ Apăsați butonul de deblocare al telecomenzii.

Sistemul de alarmă este neutralizat; martorul butonului se stinge.

* În funcție de destinație.

Blocarea deschiderilor vehiculului numai cu monitorizare perimetrică

Neutralizați monitorizarea volumetrică și antiridicare pentru a evita declanșarea intempestivă a alarmei în anumite cazuri, după cum urmează:

- lăsați un animal în vehicul,
- lăsați un geam întredeschis,
- spălarea vehiculului,
- schimbarea unei roți,
- remorcarea vehiculului,
- transportul pe vapor.

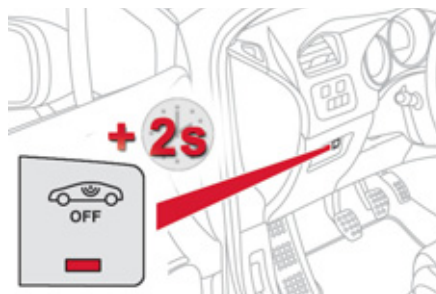

Dezactivarea monitorizarilor volumetrica si antiridicare

- ☞ Taiati contactul.
- ☞ În mai puțin de 10 secunde, apăsați butonul până se aprinde cu lumină continuă martorul.
- ☞ Ieșiți din vehicul.
- ☞ Apăsați imediat pe butonul de închidere al telecomenzii.

Doar monitorizarea perimetrica este activată; martorul butonului clipește o dată pe secundă.

i Pentru a avea efect, această neutralizare trebuie făcută după fiecare taiere a contactului.

Reactivarea monitorizarilor volumetrica si antiridicare

- ☞ Apăsați butonul de deblocare al telecomenzii pentru a neutraliza monitorizarea perimetrică.
- ☞ Apăsați butonul de închidere al telecomenzii pentru a activa ansamblul monitorizărilor.

Martorul butonului clipește din nou o dată pe secundă.



Declansarea alarmei

Se manifestă, timp de treizeci secunde, prin declanșarea sirenei și clipirea semnalizatoarelor de direcție.

Funcțiile de monitorizare rămân active până la a unsprezecea declanșare consecutivă a alarmei.

La deblocarea vehiculului cu telecomanda, clipirea rapidă a matorului butonului vă informează că alarma a fost declanșată în timpul cât ați lipsit. La cuplarea contactului, matorul se stinge.

Defectarea telecomenzii

Pentru dezactivarea funcțiilor de monitorizare:

- ☞ deschideți vehiculul cu cheia introdusă în încuietoarea portierei șoferului.
- ☞ deschideți portiera; alarma se declanșează.
- ☞ puneți contactul; alarma se oprește; matorul butonului se stinge.

Blocarea deschiderilor vehiculului fara a activa alarma

- ☞ Blocați sau superblocați vehiculul cu cheia în încuietoarea de la portiera șoferului.

Disfunctie

La punerea contactului, aprinderea continuă a matorului butonului indică o defecțiune a sistemului.

Verificati in rețeaua CITROËN sau la un Service autorizat.

Usi

Deschidere

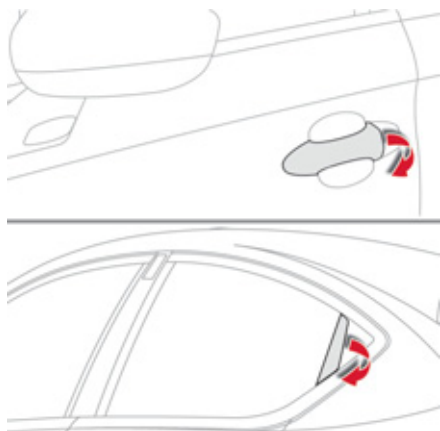

Din exterior

☞ După deblocarea totală a deschiderilor vehiculului cu telecomanda sau cu cheia, trageți de mânerul usii.

i Deschiderea selectivă fiind activată la prima apăsare pe butonul de deschidere de pe telecomandă, numai portiera șoferului va putea fi deschisă.



Din interior

☞ Trageți comanda interioara de deschidere a unei usi; aceasta actiune deblochează toate deschiderile vehiculului.

- i** Deblocarea selectivă fiind activată:
- deschiderea usii șoferului deblochează numai usa șoferului (daca in prealabil nu au fost deblocate toate deschiderile vehiculului).
 - deschiderea unei usi a unui pasager deblochează celelalte deschideri ale vehiculului.

Inchidere

Când o ușă nu este bine închisă:



- **motorul fiind pornit**, acest martor se aprinde, însoțit de un mesaj de avertizare, timp de câteva secunde,
- **vehiculul fiind în mers** (viteză mai mare de 10 km/h), acest martor se aprinde, însoțit de un semnal sonor și de afisarea unui mesaj de avertizare, timp de câteva secunde.



Comanda de avarie

Dispozitiv ce permite blocarea și deblocarea mecanică a ușilor, în caz de disfuncție a sistemului de blocare centralizată a deschiderilor, sau de până a bateriei.

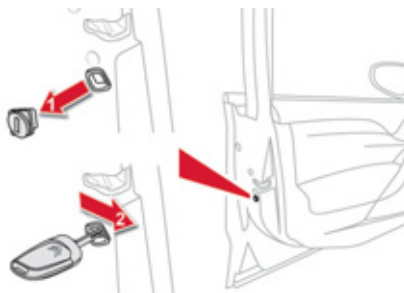

Blocarea usii conducatorului

- ☞ Introduceți cheia în încuietoarea usii, apoi rotiți-o spre înapoi.
- Puteti aplica procedura descrisa si pentru usile pasagerilor.

Deblocarea usii conducatorului

- ☞ Introduceți cheia în încuietoarea usii, apoi rotiți-o spre înainte.

Blocare usi pasageri fata si spate

- ☞ Deschideti usile.
- ☞ La usile din spate, verificati ca sistemul de siguranta copii sa nu fie activat (vezi capitolul "Siguranta copii").
- ☞ Indepartati capacul de culoare neagra, situat pe cantul usii, utilizand cheia.
- ☞ Introduceți cheia în cavitate fara a forta, apoi, fara a o roti, deplasati lateral mecanismul de blocare catre interiorul usii.
- ☞ Retrageti cheia si montati capacul.
- ☞ Inchideti usile si verificati buna blocare a deschiderilor vehiculului, de la exterior.

Deblocare usi de pasager fata si spate

- ☞ Trageți comanda interioară de deschidere a ușii.

Portbagaj

Deschidere

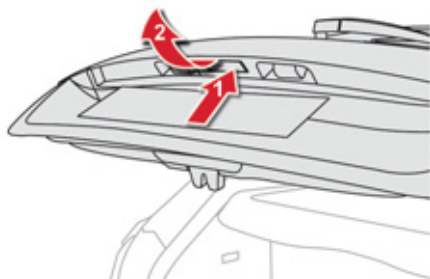

- ☞ După deblocarea portbagajului sau a deschiderilor vehiculului cu telecomanda sau cu cheia, apăsați pe comanda de deschidere, apoi ridicați capacul portbagajului.

Inchidere

- ☞ Coborâți capacul cu ajutorul mânerului de prindere din interior.
- ☞ Dacă este necesar, apăsați pe capacul portbagajului, pentru a-l închide complet.

În cazul în care capacul portbagajului este încorect închis:



- **cu motorul pornit**, acest martor se aprinde, însoțit de un mesaj de avertizare, timp de câteva secunde,
- **cu vehiculul în rulare** (viteză mai mare de 10 km/h), acest martor se aprinde, însoțit de un semnal sonor și de afisarea unui mesaj de avertizare, timp de câteva secunde.

Comanda de avarie

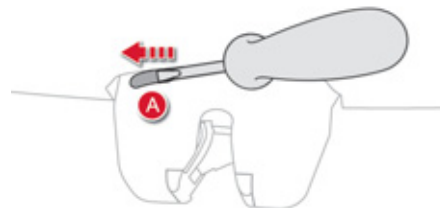

Dispozitiv pentru deschiderea mecanică a portbagajului în cazul defectării bateriei sau a sistemului de închidere centralizată.

Deblocare

- ☞ Rabateți scaunele din spate pentru a accesa broasca prin interiorul portbagajului.
- ☞ Introduceți o șurubelniță mică în orificiul A al încuietorii pentru a debloca portbagajul.
- ☞ Deplasați zavorul către stânga.

Blocare după deschidere

După închidere, dacă disfuncția persistă, portbagajul va rămâne blocat.

Actionare electrica a geamurilor

Este echipata cu un sistem de protecție în caz de lovire.

Actionare geamuri electrica secventiala



Aveți la dispoziție două posibilități:

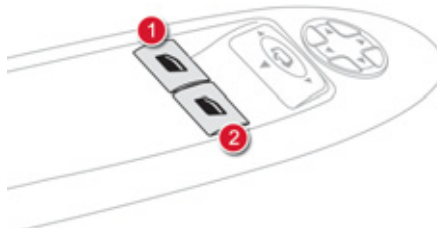

1. Comanda de geam actionat electric la conducator.
2. Comanda de geam actionat electric la pasager.

- modul manual

☞ Apăsați pe comandă sau trageți-o, fără a depăși însă punctul de rezistență. Geamul se oprește imediat ce ați eliberat comanda.

- modul automat

- ☞ Apăsați pe comandă sau trageți-o, dincolo de punctul de rezistență. Geamul se deschide sau se închide complet după ce ați eliberat comanda.
- ☞ Un nou impuls oprește mișcarea geamului.



Comenzile geamurilor sunt încă operaționale timp de aproximativ 45 secunde după tăierea contactului sau până la blocarea vehiculului după deschiderea unei uși. În cazul în care este imposibil să se manevreze geamul pasagerilor de la dispozitivul de comandă de pe ușa șoferului, faceți această operație de la dispozitivul de comandă al ușii pasagerului, și invers.



Pentru a evita deteriorarea motorului de la dispozitivul de ridicare geamuri, după vreo zece încercări consecutive de deschidere/închidere completă a geamurilor, se pune în funcțiune o protecție pentru a autoriza numai închiderea geamului. Odată acesta închis, comenzile vor fi din nou disponibile după aproximativ 40 minute.

Antilovire

Când geamul urcă și întâlnește un obstacol, se oprește și coboară parțial.



În cazul imposibilității de a închide geamul (de exemplu în caz de îngheț) imediat după ce geamul a coborat:

- ☞ apăsați și mențineți comanda până la deschiderea completă,
- ☞ apoi trageți-o imediat și mențineți-o până la închidere,
- ☞ mențineți comanda aproximativ încă o secundă după închidere.

Pe durata acestor operații, funcția de antilovire este inoperantă.

Reinițializare

În cazul în care nu există mișcare automată a geamului în urcare, trebuie să reinițializați funcționarea lor:

- ☞ trageți comanda până la oprirea geamului,
- ☞ eliberați comanda și trageți-o din nou până la închiderea completă,
- ☞ mențineți încă aproximativ o secundă comanda după închidere,
- ☞ apăsați pe comandă pentru a coborî automat geamul până la poziția sa cea mai joasă,
- ☞ odată adus geamul în poziția joasă, apăsați din nou pe comandă timp de aproximativ o secundă.

Pe durata acestor operații, funcția de anti-lovire nu este operațională.



Scoateți cheia din contact întotdeauna când părăsiți vehiculul, chiar pentru o perioadă foarte scurtă.

În caz de lovire, atunci când se manevrează geamurile, trebuie să inversați mișcarea geamului.

Pentru aceasta apăsați pe comanda respectivă.

Când șoferul acționează comanda de acționare a geamului pasagerului, șoferul trebuie să se asigure că nicio persoană nu împiedică închiderea corectă a geamurilor.

Șoferul trebuie să se asigure că pasagerii folosesc corect dispozitivele de închidere a geamurilor.

Fiți atenți la copii pe durata manevrării geamurilor.

Rezervor de carburant

Capacitatea rezervorului: aproximativ 60 litri.

Nivel minim de carburant



Cand este atins nivelul minim de carburant, acest martor se aprinde pe tabloul de bord, insotit de un semnal sonor si de afisarea unui mesaj de avertizare. La prima aprindere a matorului, in rezervor mai sunt **aproximativ 6 litri** de carburant.

Cata vreme nu s-a realizat o alimentare cu suficient carburant, acest martor reapare la fiecare punere a contactului, insotit de un semnal sonor si un mesaj de avertizare. In rulare, acest semnal sonor si afisarea acestui mesaj de avertizare sunt repetate din ce in ce mai des, pe masura ce nivelul scade catre **0**. Este imperativ sa alimentati cu carburant, pentru a nu ramane in pana.

In caz de pana de carburant (Diesel), consultati si capitolul "Verificari".



Cu Stop & Start, nu efectuati niciodata o alimentare cu carburant cand motorul este in mod STOP; este imperativa taierea contactului cu cheia.

Alimentare cu carburant

Nivelul de carburant trebuie completat cu cel putin 5 litri pentru a fi luat in calcul de indicatorul de nivel de carburant.

Deschiderea busonului poate declansa un zgomot de aspirare a aerului. Acest fenomen de depresurizare, care este perfect normal, este provocat de etanseitatea circuitului de carburant.



- Apasati pe comanda **A**, pana la auzirea deschiderii automate a capacului. Dupa taierea contactului, aceasta comanda este activa timp de cateva minute. Daca este necesar, puneti din nou contactul pentru a reactiva comanda.
- Identificati pompa corespunzatoare carburantului corespunzator motorizarii vehiculului.

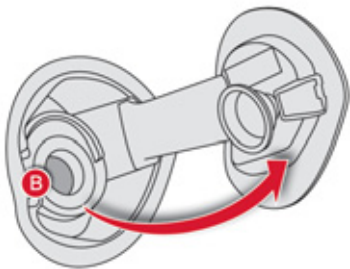

- ☞ Introduceți pistolul în orificiul rezervorului astfel încât să împingeți clapeta metalică **B**.
- ☞ Introduceți pistolul până la capăt, înainte de a-l declanșa pentru alimentare (risc de stopire cu carburant).
- ☞ Mențineți pistolul în această poziție pe toată durata alimentării cu carburant.
- ☞ Apăsati pe capacul orificiului rezervorului de carburant pentru a-l închide.

Dacă faceți plinul, nu insistați după cea de-a treia oprire a pistolului; aceasta ar putea genera disfuncții la vehicul.

Vehiculul dumneavoastră este echipat cu un catalizator, care reduce substanțele nocive din gazul de esapament.

Pentru motoarele pe benzină, carburantul fără plumb este obligatoriu.

Orificiul de alimentare al rezervorului are un diametru redus, care nu permite decât alimentarea cu benzină fără plumb.



În caz de introducerea unui carburant necorespunzător cu motorul vehiculului, golirea rezervorului este obligatorie înainte de pornirea motorului.

Taierea alimentării cu carburant

Vehiculul este echipat cu un dispozitiv de siguranță, care realizează taierea alimentării cu carburant în caz de impact.

Calitatea carburantului utilizat pentru motoarele pe benzină

Motoarele cu benzină sunt perfect compatibile cu biocarburanții benzină de tipul E10 sau E24 (conținând 10 % sau 24 % etanol), conformi cu normele europene EN 228 și EN 15376.

Carburanții de tipul E85 (conținând până la 85 % etanol) sunt rezervați exclusiv pentru vehiculele comercializate pentru utilizarea acestui tip de carburant (vehicule BioFlex).

Calitatea etanolului trebuie să respecte norma europeană EN 15293.

Numai pentru Brazilia, sunt comercializate vehicule speciale pentru a funcționa cu carburanți conținând până la 100 % etanol (tip E100).

Calitatea carburantului utilizat pentru motoarele Diesel

Motoarele Diesel sunt perfect compatibile cu biocarburanții conformi standardelor actuale și viitoare europene (motorină respectând norma EN 590 în amestec cu un biocarburant respectând norma EN 14214) putând fi distribuiți la pompe (incorporând posibil între 0 și 7 % Ester Metilic de Acid Gras).

Utilizarea biocarburantului B30 este posibilă pentru anumite motoare Diesel; totuși, această utilizare este condiționată de de aplicarea strictă a condițiilor speciale de întreținere. Consultați rețeaua CITROËN sau un service autorizat.

Utilizarea oricărui alt tip de (bio)carburant (uleiuri vegetale sau animale pure sau diluate, ulei menajer...) este oficial interzisă (riscuri de deteriorare a motorului și a circuitului de carburant).

Selector de carburant (Diesel)*

Dispozitiv mecanic ce împiedică introducerea de benzină în rezervorul unui vehicul ce funcționează cu motorină. Se evită astfel defectarea motoarelor cauzată de acest tip de incident. Situat la gura de alimentare a rezervorului, selectorul de carburant este vizibil la îndepărtarea bușonului.

Funcționare

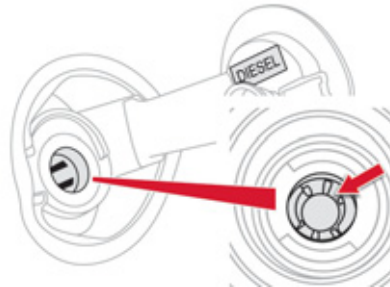

La introducerea pistolului pompei de benzină într-un rezervor de motorină, pistolul de alimentare cu benzină este blocat de o clapetă. Sistemul rămâne blocat și împiedică alimentarea.

Nu insistați. Introduceți în gura de alimentare a rezervorului un pistol de alimentare de tip Diesel.

i Selectorul de carburant permite alimentarea dintr-o canistră. Pentru a asigura o bună scurgere a carburantului, apropiați gura canistrei de gâtul rezervorului, fără a o lipi de clapeta selectorului de carburant și turnați încet.

* În funcție de destinație.

i **Deplasări în străinătate**

Pistoalele de alimentare Diesel pot fi diferite de la o țară la alta; prezența selectorului poate face imposibilă alimentarea.

Înainte de a vă deplasa în străinătate, vă sfătuim să verificați în cadrul rețelei CITROËN dacă vehiculul dumneavoastră este adaptat sistemului de distribuție utilizat în țara de destinație.

Neutralizare

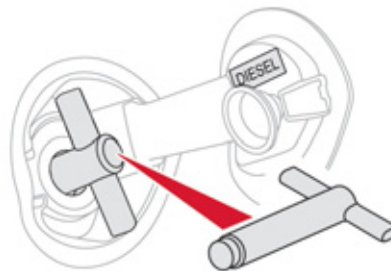

Pentru a putea efectua alimentarea cu carburant utilizând pistoale de tip Diesel neconforme (existente în unele țări), un instrument permite deblocarea temporară a selectorului de carburant.

Utilizare

- ☞ Introduceți instrumentul în rezervor până când manerul limitează deplasarea.
- ☞ Retrageți complet instrumentul.
- ☞ Alimentați cu carburant.

i Selectorul de carburant se va reactiva automat la viitoarea utilizare a unui pistol normalizat.

Acest instrument va fi disponibil în cursul anului.



005

Vizibilitate

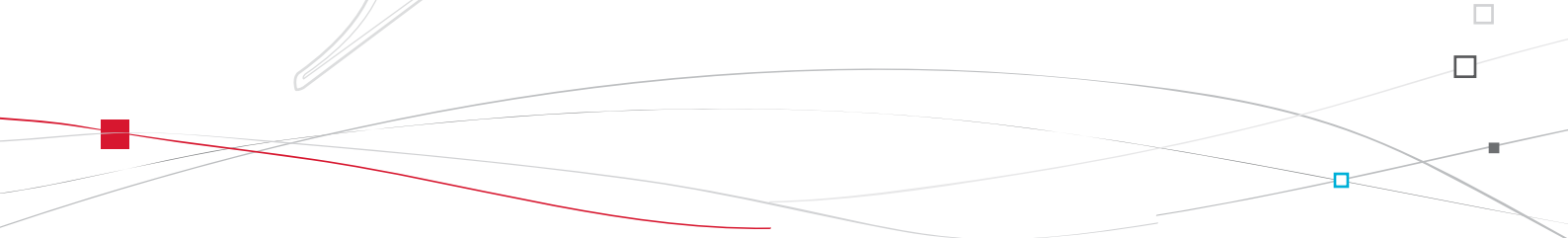
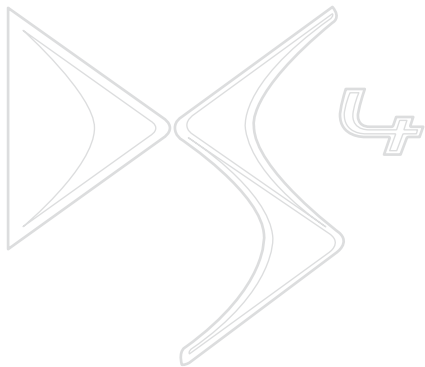



Comenzi de iluminat

Dispozitiv de selectare și comandă a diferitelor lumini față și spate care asigură iluminatul vehiculului.

Iluminat principal

Diferitele lumini din față și din spatele vehiculului sunt concepute pentru a adapta progresiv vizibilitatea șoferului în funcție de condițiile climatice:

- lumini de poziție, pentru a fi văzut,
- lumini de întâlnire pentru a vedea, fără a orbi ceilalți șoferi,
- lumini de drum, pentru a vedea bine în cazul în care drumul este liber.

Iluminat aditional

Alte posibilitati de iluminat sunt propuse, pentru a corespunde condițiilor speciale de conducere:

- lumini de ceață spate,
- proiectoare anticeață față, cu iluminat static de intersecție,
- proiectoare directionale, pentru a vedea mai bine în viraje,
- lumini de zi, pentru a fi văzut mai bine pe timpul zilei,
- lumini de insotire si de primire, pentru acces in vehicul,
- lumini de stationare, pentru o balizare laterala a vehiculului.

Programari

Aveti posibilitatea de a parametra unele functii:

- lumini de zi,
- aprindere automata,
- lumini de însoțire,
- lumini de primire,
- iluminat direcțional.



În unele conditii de climă (temperatură scăzută, umiditate), este normală apariția fenomenului de aburire a suprafeței interioare a farurilor și a luminilor din spate; acesta dispare în câteva minute, după aprinderea luminilor.

Lumini de zi

Iluminat specific de zi, obligatoriu în unele țări, care se activează automat, la pornirea motorului, oferind o mai bună vizibilitate a vehiculului de către ceilalți participanți la trafic.

Această funcție este asigurată:

- pentru țările în care reglementarea este impusă, prin aprinderea fazei scurte, asociată cu luminile de poziție și luminile plăcuței de înmatriculare; aceasta funcție nu poate fi neutralizată,
- pentru celelalte țări de comercializare, prin aprinderea luminilor dedicate asociată cu aprinderea luminilor de poziție și a celor de iluminat placa de înmatriculare; aceasta funcție poate fi activată sau neutralizată din meniul de configurare vehicul.

Comanda de iluminat trebuie plasată în poziția "0" sau "AUTO" (mod de zi).

Postul de conducere (ecran multifuncțional, comenzi de aer condiționat...) nu este luminat decât în cazul trecerii în modul de noapte, în cazul aprinderii manuale sau automate a luminilor exterioare.

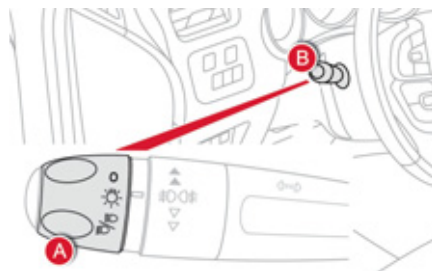

Model fără aprindere AUTO

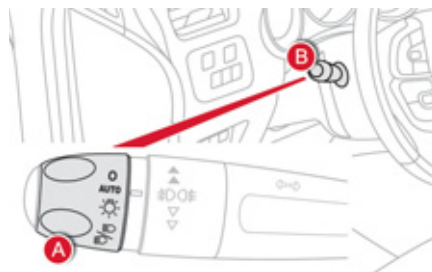

Model cu aprindere AUTO

Comenzi manuale

Comenzile luminilor se acționează direct de către conducător, cu ajutorul inelului **A** și al manetei **B**.

- A.** Inel de selectare a modului de iluminat principal: rotiți-l pentru a plasa simbolul dorit în dreptul reperului.

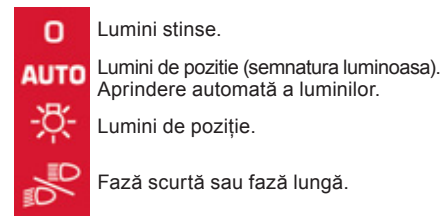

- B.** Manetă de inversare a fazei: trageți către dumneavoastră pentru a comuta faza scurtă cu fază lungă.

În modul de funcționare cu lumini stinse și lumini de poziție, șoferul poate aprinde direct faza lungă ("apel cu farurile"), atât timp cât menține maneta trasă.

Afisare

Aprinderea martorului corespunzător de pe tabloul de bord confirmă punerea în funcțiune a tipului de iluminat selectat.

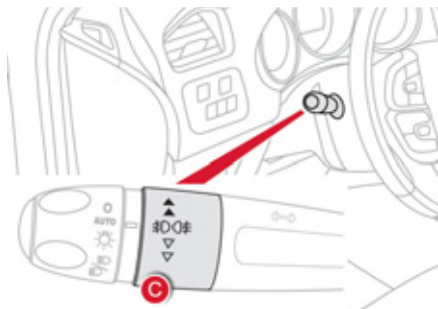

Model cu proiectoare anticeata fata si lumini de ceata spate

C. Inel pentru selectarea luminilor de ceață. Acestea funcționează cu faza scurtă și cu faza lungă.



anticeată față și spate

Dati un impuls, rotind inelul **C**:

- ☞ spre înainte, o prima data, pentru a aprinde luminile anticeata fata,
- ☞ spre înainte, a 2-a oara, pentru a aprinde luminile de ceata spate,
- ☞ spre inapoi, o prima data, pentru a stinge luminile de ceata spate,
- ☞ spre inapoi, a 2-a oara, pentru a stinge luminile anticeata fata.

În momentul stingerii automate a farurilor (cu model AUTO), sau în cazul stingerii manuale a luminilor de intalnire, luminile anticeată și luminile de poziție vor rămâne aprinse.

- ☞ Rotiți inelul spre înapoi pentru a stinge luminile anticeată, luminile de poziție se vor stinge si ele.



Pe timp frumos sau pe ploaie, atât ziua cât și noaptea, este interzis să se folosească farurile ceață din față și luminile ceață spate. În aceste cazuri puterea fasciculelor luminoase poate orbi pe ceilalți participanți la trafic. În aceste conditii climatice, aprinderea luminilor anticeata si a luminilor de pozitie trebuie efectuata de catre conducator, deoarece traductorul de luminozitate poate detecta o lumina suficienta. Nu uitați să stingeți farurile ceață din față și luminile de ceață din spate imediat ce nu mai sunt necesare.

Stingerea luminilor la taierea contactului

La tăierea contactului, toate luminile se sting instantaneu, cu excepția luminilor de intalnire, daca iluminatul de insotire automat este activat.

Aprinderea luminilor dupa taierea contactului

Pentru a reactiva comanda de iluminat, rotiti inelul **A** in pozitia "0" - lumini stinse, apoi in pozitia dorita.

La deschiderea usii conducatorului, un semnal sonor temporar va reaminteste ca exista lumini aprinse.

Ele se vor stinge automat dupa un timp care depinde de nivelul de incarcare a bateriei (intrare in mod economie de energie).

Iluminat de însoțire manual

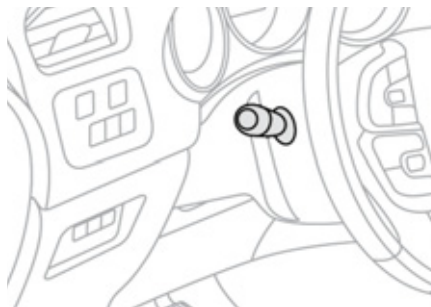

Menținerea temporară a fazei scurte aprinse, după ce s-a întrerupt contactul vehiculului, facilitează ieșirea șoferului din vehicul în caz de luminozitate scăzută.

Punerea în funcțiune

- ☞ Contactul fiind întrerupt, efectuați un "apel cu farurile" folosind comanda pentru lumini.
- ☞ Un nou "apel cu farurile" oprește funcția.

Oprire

Iluminatul de însoțire manual se oprește automat la capătul unei perioade prestabilite.

Lumini de staționare

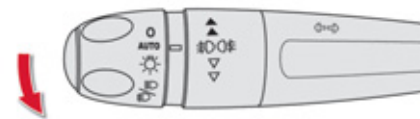

Balizaj lateral realizat prin aprinderea numai a luminilor de pozitie de pe partea pe care se circula.

- ☞ In minutul ce urmeaza taierii contactului, actionati comanda de iluminat in sus sau in jos, in functie de partea pe care se circula (exemplu: daca stationati pe partea dreapta: comanda de iluminat trebuie actionata in jos; aprinderea luminilor se va face pe partea stanga a vehiculului).

Aceasta este indicata printr-un semnal sonor si aprinderea marotorului indicator de directie corespunzator pe tabloul de bord combinat. Pentru a stinge luminile de poziție, aduceți comanda luminilor pe poziția mediana.

Aprindere automata a luminilor

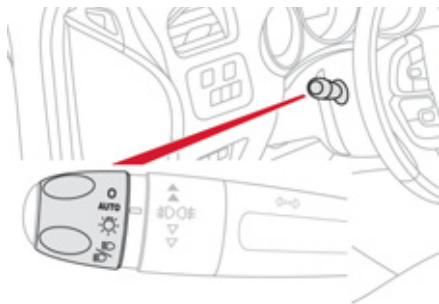

Datorita unui senzor de luminozitate, in cazul detectarii unei luminozitati externe reduse, luminile placutei de inmatriculare, cele de pozitie si de intalnire se aprind automat, fără ca șoferul să intervină. Ele se pot aprinde de-asemena in cazul detectarii ploii, odata cu pornirea automata a stergatoarelor de parbriz. Se sting automat de îndată ce luminozitatea a devenit din nou suficientă sau ștergătoarele s-au oprit.

Punere in functiune

- ☞ Rotiți inelul în poziția "AUTO". Activarea functiei este însoțită de afisarea unui mesaj pe ecran.

Oprire

- ☞ Rotiți inelul pe o altă poziție. Neutralizarea functiei este însoțită de aparitia unui mesaj pe ecran.

Anomalie de functionare

SERVICE

În caz de disfuncție a senzorului de luminozitate, acest maror se afișează pe tabloul de bord și/sau un mesaj apare pe ecranul multifuncție, însoțit de un semnal sonor. Consultati rețeaua CITROËN sau un Service autorizat.

Iluminat de insotire automat

Cand functia de aprindere automata a luminilor este activata, in caz de luminozitate redusa, luminile de intalnire se aprind automat, la taierea contactului.

Programare



Activarea sau neutralizarea, ca si durata iluminatului de insotire sunt parametrabile prin meniul de configurare vehicul.



Pe timp de ceață sau zăpadă, senzorul de luminozitate poate detecta o lumină suficientă. Astfel, luminile nu se aprind automat.

Nu mascați senzorul de luminozitate, cuplat la senzorul de ploaie și situat în mijlocul parbrizului, în spatele oglinzii retrovizoare interioare; funcțiile asociate nu vor mai fi comandate.



Iluminat de primire

Aprinderea de la distanță a farurilor și a luminilor din interior vă ușurează accesul la vehicul, în cazul unei luminozități reduse. Se activează în funcție de intensitatea luminoasă detectată de senzorul de luminozitate.

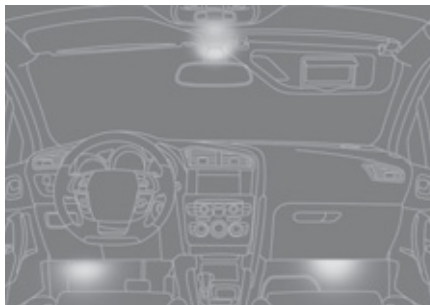

Punere in functiune



Apăsăți pe lacătul deschis al telecomenzii; deschiderile vehiculului se deblochează.

La exterior, se aprind luminile de intalnire si de pozitie, ca si spoturile laterale, situate sub retrovizoarele exterioare.

La interior, se aprind luminile de la picioare si plafonierele.

Oprire

La exterior, iluminatul de primire se întrerupe automat la capătul unei perioade prestabilite, la punerea contactului sau la blocarea deschiderilor vehiculului.

La interior, iluminatul de primire se întrerupe automat la capătul unei perioade date sau la deschiderea unei uși.

Programare



Activarea sau neutralizarea, ca și durata iluminatului de primire exterior este parametrabilă din meniul de configurare a vehiculului.

Reglare manuală a proiectoarelor cu halogen

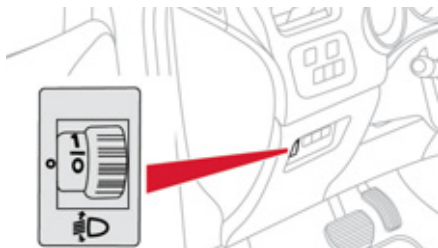

Pentru a nu-i incomoda pe ceilalți participanți la trafic, proiectoarele cu lămpi cu halogen trebuie să fie reglate pe înălțime, în funcție de sarcina vehiculului.

0. 1 sau 2 persoane pe locurile din față.
 - 3 persoane.
1. 5 persoane.
 - Reglaj intermediar.
2. 5 persoane + încărcătură maximă autorizată.
 - Reglaj intermediar.
3. Șofer + încărcătură maximă autorizată.

 Reglaj inițial în poziție "0".

Reglare automata a proiectoarelor cu xenon

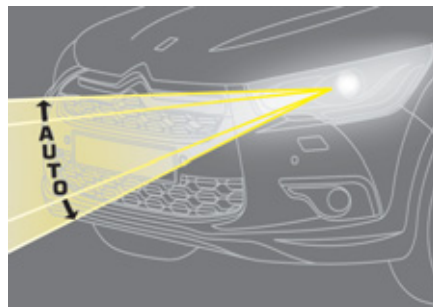

Pentru a nu jena pe ceilalți participanți la trafic, acest sistem corectează automat și cu vehiculul staționat, înălțimea fasciculului becurilor cu xenon, în funcție de încărcarea vehiculului.

SERVICE

În caz de defecțiune, acest maror se afișează pe tabloul de bord, însoțit de un semnal sonor și de un mesaj pe ecran. Sistemul pune în acest caz proiectoarele în poziție joasă.

 Nu atingeți becurile cu xenon cu mana. Consultați rețeaua CITROËN sau un Service autorizat.

Iluminat direccional

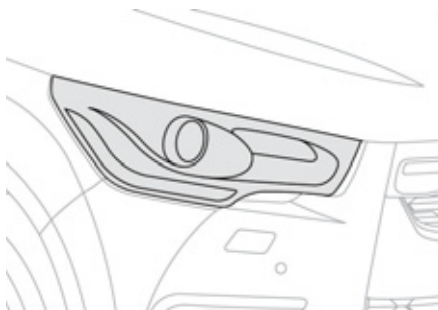

La faza scurtă sau lungă, această funcție permite fasciculului de lumină să urmeze mai bine direcția de mers.

Utilizarea acestei funcții, cuplată numai cu luminile cu xenon și iluminatul static de intersecție, ameliorează considerabil calitatea iluminatului în viraje.

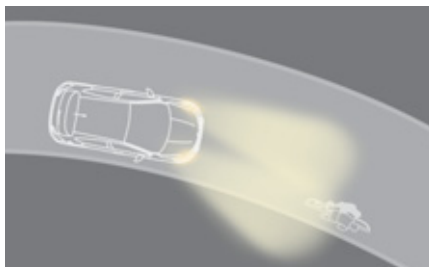

cu iluminat direccional

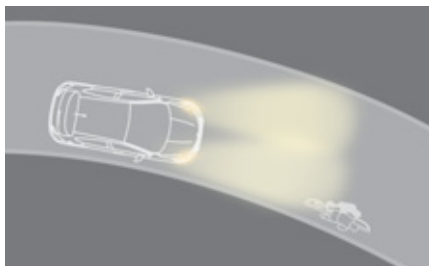

fara iluminat direccional

Această funcție este inactivă:

- la viteza nulă sau foarte redusă,
- la cuplarea mersului înapoi.

Programare



Activarea sau neutralizarea funcției se face din meniul de configurare a vehiculului.

Din setare inițială, această funcție este activată.

Starea funcției rămâne memorată la tăierea contactului.

Anomalie de funcționare



În caz de defecțiune, acest martor pălpâie pe combina de bord, însoțit de un mesaj pe ecran.

Consultați rețeaua CITROËN sau un Service autorizat.

Iluminat static de intersecție

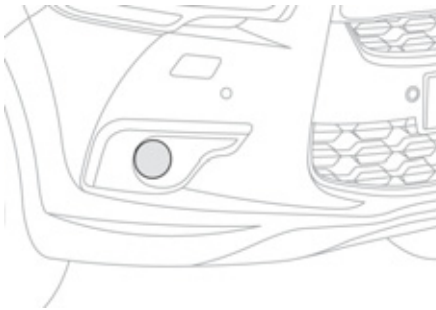

Pentru luminile de întâlnire sau de drum, aceasta funcție permite fascicului luminos al proiectoarelor anticeata față să lumineze interiorul virajului la un unghi suplimentar, dacă viteza vehiculului este mai mare de 40 km/h (conducere urbană, drumuri sinuoase, intersecții, manevre de parcare...).

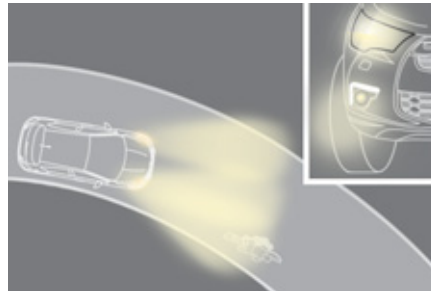

cu iluminat static de intersecție

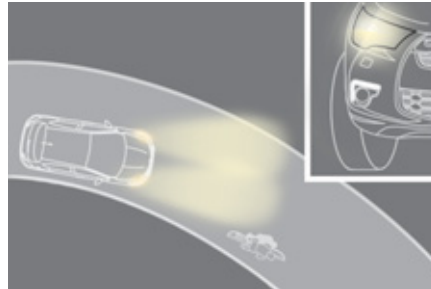

fără iluminat static de intersecție

Activare

Această funcție se activează:

- la acționarea luminilor semnalizatoare de direcție de pe partea corespunzătoare, sau
- dincolo de un anumit unghi de rotație a volanului.

Dezactivare

Această funcție este inactivă:

- sub un anumit unghi de rotație a volanului,
- la o viteză mai mare de 40 km/h,
- la cuplarea mersului înapoi.

Programare



Activarea sau neutralizarea funcției se face din meniul de configurare a vehiculului.

Din setare inițială, această funcție este activată.

Comenzi de ștergătoare de geamuri

Dispozitiv de selectare și comandă a diferitelor tipuri de ștergere față și spate, care să asigure evacuarea apei de ploaie și curățarea geamurilor. Diferitele ștergătoare pentru partea din față și din spate a vehiculului sunt concepute pentru a îmbunătăți vizibilitatea șoferului, în funcție de condițiile climatice. Ștergătoarele de geamuri sunt actionate prin comanda **A** pentru parbriz și prin inelul **B** pentru luneta.

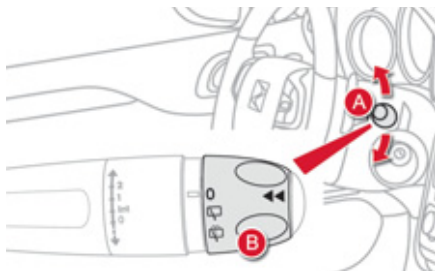

Model fara ștergere AUTO

Programari

Sunt de asemenea disponibile diferite moduri de comandă automată a ștergătoarelor, conform opțiunilor următoare:

- ștergere automată pentru ștergătoarele de parbriz,
- ștergere luneta la cuplarea mersului înapoi.

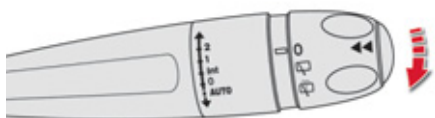

Model cu ștergere AUTO

Ștergătoare de parbriz

A. Comanda de selectare a cadenței de ștergere: ridicați sau coborâți comanda pe poziția dorită.

- | | |
|------------|---|
| 2 | Ștergere rapidă (precipitații puternice). |
| 1 | Ștergere normală (ploaie moderată). |
| Int | Ștergere intermitentă (proporțională cu viteza vehiculului). |
| 0 | Oprit. |
| ↓ | Ștergere pas cu pas (apăsați în jos sau trageți către dumneavoastră, apoi eliberați). |

sau

- | | |
|---------------|---|
| AUTO ↓ | Ștergere automată (apasati in jos, apoi eliberati). |
| | Ștergere pas cu pas (trageți comanda scurt spre dumneavoastră). |

Stergere automata parbriz

Ștergătorul funcționează automat, fără intervenția șoferului în caz de detectare a ploii (senzorul din spatele oglinzii retrovizoare din interior) și își adaptează cadenta în funcție de intensitatea precipitațiilor.

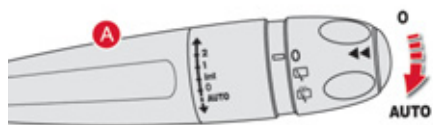

Pornire

Dati un impuls scurt pe comanda **A**, in jos.



Luarea in considerare a comenzii este confirmata printr-o singura cursa a stergatoarelor, insotita de aprinderea acestui martor pe tabloul de bord combinat si/sau afisarea unui mesaj de activare.

Oprire

Dati un impuls scurt, pe comanda **A**, in jos.



Luarea in considerare a comenzii este confirmata prin stingerea acestui martor pe tabloul de bord combinat si/sau afisarea unui mesaj de dezactivare.



Reactivarea ștergerii automate este necesară după fiecare taiere a contactului mai lungă de un minut.

Anomalie de functionare

În caz de disfuncție a ștergerii automate, ștergătorul va funcționa intermitent. Consultați un reparator agreat CITROËN sau un Service autorizat.



Nu acoperiti senzorul de ploaie, cuplat cu senzorul de luminozitate și situat pe mijlocul parbrizului, în spatele oglinzii retrovizoare interioare. La spălare într-o spălătorie automată, dezactivați sistemul de ștergere automată. Iarna, este recomandat să așteptați dezghețarea completă a parbrizului, înainte de a acționa ștergerea automată.



Spălător geamuri față și proiectoare

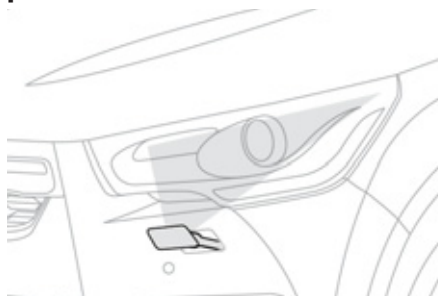

☞ Trageți către dumneavoastră comanda ștergătoarelor. Spălătorul de geamuri, iar apoi ștergătorul de geamuri funcționează pentru o perioadă fixă de timp.

Spălătoarele proiectoarelor nu se activează decât dacă **faza scurtă este aprinsă**.

Nivel de lichid de spalare geamuri/spalare proiectoare

La vehiculele cu spalator de faruri, nivelul minim al acestui lichid este indicat de o joja montata in orificiul de umplere a rezervorului, situat sub capota motorului.

Controlul si completarea cu lichid nu pot fi facute decat cu vehiculul si motorul oprite.

 Nivelul acestui lichid trebuie controlat in mod regulat de catre conducator, mai ales in perioada de iarna.

Consultati capitolul "Verificari - § Nivel de lichid de spalare geamuri/lichid de spalare proiectoare", pentru a cunoaste procedura de control a nivelului.

Pozitie speciala a ștergătoarelor de parbriz



Această poziție permite degajarea lamelor ștergătoarelor de parbriz.

Permite curățarea lamelor sau înlocuirea ștergătoarelor. De asemenea, poate fi utilizată, pe timp de iarnă, pentru a degaja lamele de pe parbriz.

- ☞ În minutul ce urmează tăierii contactului, orice acțiune pe comanda ștergătoarelor de geamuri poziționează ștergatoarele în mijlocul parbrizului.
- ☞ Pentru a readuce ștergatoarele în poziție după intervenție, puneți contactul și acționați comanda.

- i** Pentru a păstra eficacitatea ștergătoarelor cu lame plate, de tip "flat-blade", vă recomandăm:
- să le manipulați cu atenție,
 - să le curățați în mod regulat cu apă cu săpun,
 - să nu le utilizați pentru a susține o placă de carton presată pe parbriz,
 - să le înlocuiți la primele semne de uzură.

Stergator de luneta

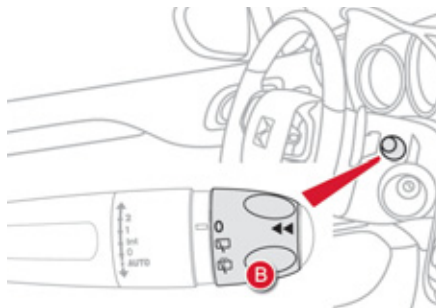

⚠ În caz de ninsoare sau de îngheț puternic și la utilizarea unui suport pentru bicicletă pe haion, dezactivați ștergătorul automat din spate trecând prin meniul de configurare a vehiculului.

B. Inel de selectare a ștergătorului spate: rotiți pentru a aduce simbolul în dreptul reperului.



Oprit.

Stergere intermitentă.

Spalare geam cu ștergere.
Rotiți inelul până la capăt: spalare luneta, apoi ștergătorul de luneta funcționează o durată determinată.

Mers înapoi

La cuplarea mersului înapoi, dacă ștergătorul față funcționează și ștergătorul din spate se va pune în funcțiune.

Programare



Punerea în funcțiune sau oprirea funcției se face prin meniul de configurare a vehiculului.
Din setare inițială, această funcție este activată.

Plafoniere

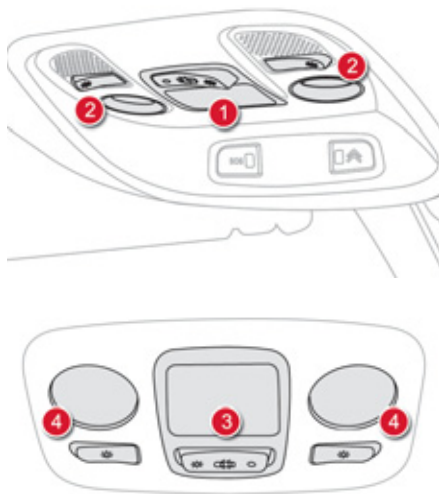

1. Plafoniera din fata
2. Lumini de citit harta in fata
3. Plafoniera din spate
4. Lumini de citit harta in spate

Plafoniere fata si spate



În această poziție plafoniera se aprinde treptat:

- la deblocarea vehiculului,
- la scoaterea cheii din contact,
- la deschiderea unei usi,
- la apăsarea butonului de blocare de pe telecomandă, pentru a localiza vehiculul.

Ele se sting progresiv:

- la blocarea deschiderilor vehiculului,
- la punerea contactului,
- la 30 de secunde după închiderea ultimei usi.



Stinse în permanență.



Iluminat permanent.

i În modul "iluminat permanent", durata de aprindere variază în funcție de context:

- după taierea contactului, aproximativ zece minute,
- în modul economie de energie, aproximativ treizeci de secunde,
- cu motorul pornit, fără limită.

Când plafoniera față este în modul "iluminat permanent", plafoniera spate se va aprinde și ea, cu excepția situației în care este în poziția "stinsă în permanentă".

Pentru a stinge plafoniera spate, treceți-o în poziția "stinsă în permanentă".

Lumini de citit harta in fata si in spate



☞ Cu contactul pus, acționați întrerupătorul corespunzător.



Nu aduceți niciun obiect în contact cu plafonierele.



Iluminat de ambianta

Aprinderea unei lumini difuze in habitaclu ușurează vizibilitatea în vehicul în caz de luminozitate redusa.

Punere în funcțiune

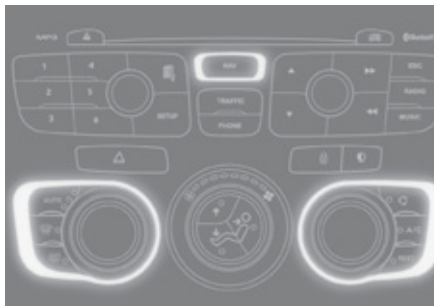

Noaptea, iluminatul panoului sistemului audio și al celui de aer condiționat, ca și cel al compartimentului central al plansei de bord se aprind automat la aprinderea luminilor de poziție.



La unele versiuni, trei diode, situate în piesa dintre pavilion și retrovizorul interior, se aprind de asemenea.

Oprire

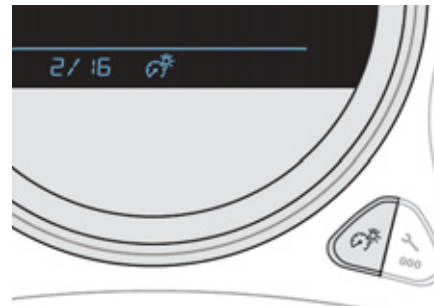

Iluminatul de ambianță se oprește automat la stingerea luminilor de poziție. El poate fi stins manual, acționând butonul reostatului de iluminat al tabloului de bord combinat la un nivel mai redus.

Iluminat de portbagaj



Se aprinde automat la deschidere și se stinge automat la închiderea portbagajului.



Durata iluminatului variază, în funcție de situație:

- cu contactul întrerupt, aproximativ zece minute,
- în mod economie de energie, aproximativ treizeci secunde,
- cu motorul pornit, timp nelimitat.



0006
Amenajari

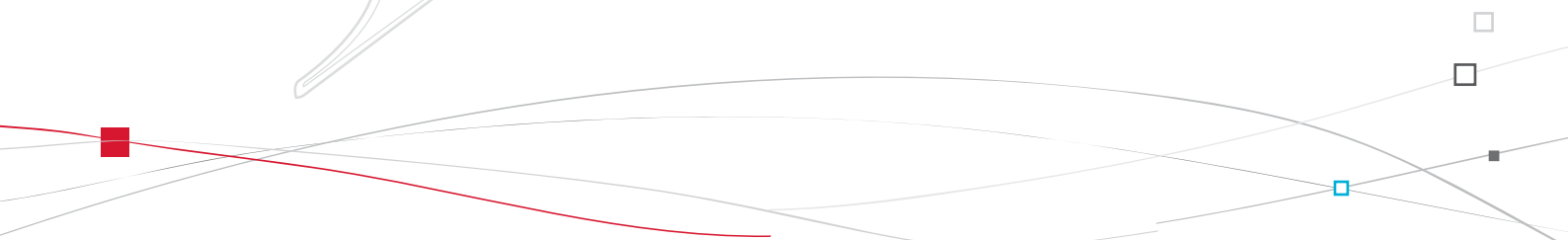
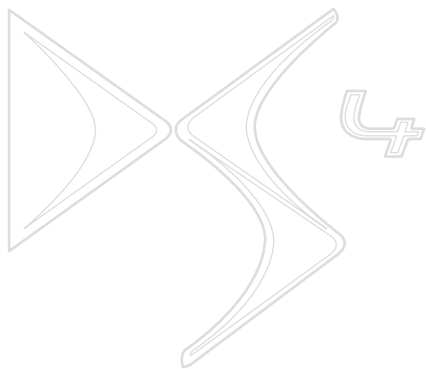



Amenajari interioare

1. **Parasolar**
(vezi capitolul "Preluare vehicul - § Parbriz panoramic")
2. **Portcarduri**
3. **Torpedo luminat**
(vezi detalii pe pagina urmatoare)
4. **Compartiment pe usa**
5. **Priza USB/Jack**
(vezi detalii in pagina urmatoare)
6. **Bricheta/Priza de accesorii 12 V**
(vezi detalii in pagina urmatoare)
7. **Scrumiera amovibila**
(vezi detalii in pagina urmatoare)
8. **Consola centrala cu compartimente de depozitare**
(vezi detalii in pagina urmatoare)

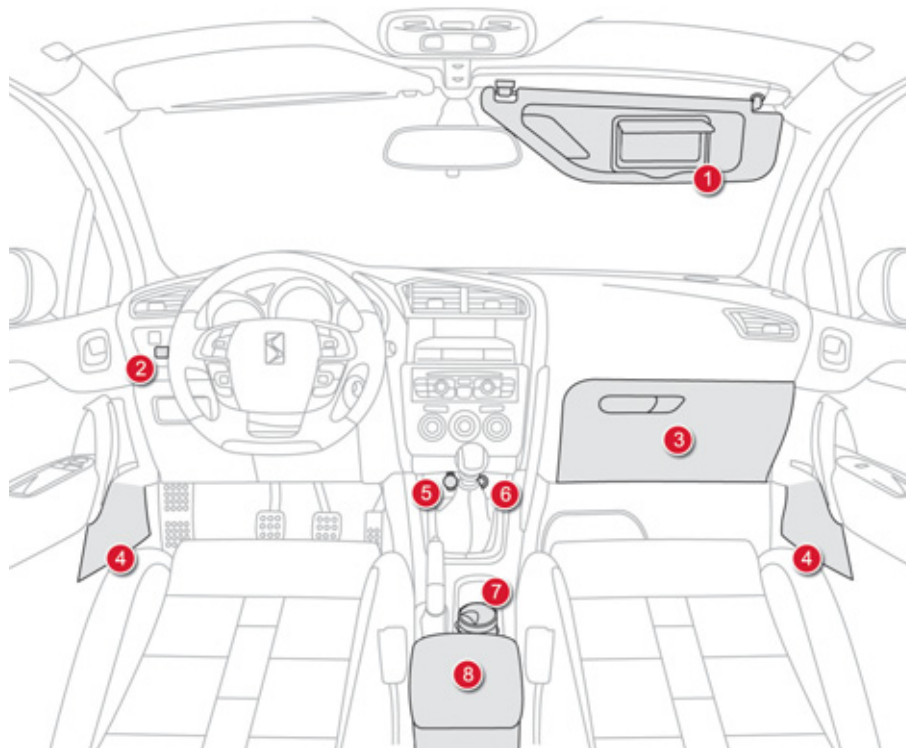



Torpedo luminat

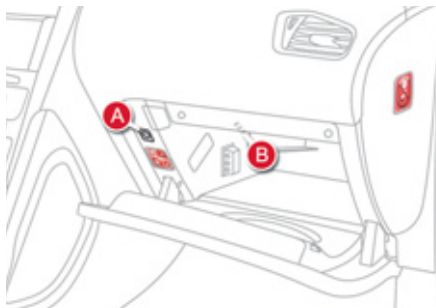

Este compus din compartimente pentru depozitarea unei sticle cu apa, documentele de bord ale vehiculului...

Capacul conține un compartiment pentru depozitarea unui pix, a unei perechi de ochelari, carduri, recipient de mici dimensiuni...

☞ Pentru a deschide torpedoul, ridicați mânerul.

Este luminat la deschiderea capacului.

Conține comanda de neutralizare a aibagului pasagerului din față **A**.

Cu aer condiționat, oferă acces la duza de ventilație **B**, prin care circulă același aer condiționat ca și prin aeratoarele habitaculului.

Scrumiera amovibila

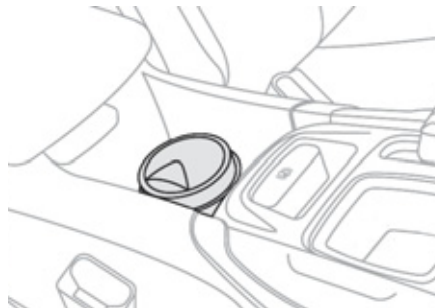

- ☞ Pentru a deschide scrumiera, trageți de capac.
- ☞ Pentru a o goli, scoateți-o tragând-o în sus.



Pentru a evita orice deranj sau rasturnarea scrumierei, nu o așezați în apropierea manetei de viteze.

Bricheta/Priza de accesorii 12 V

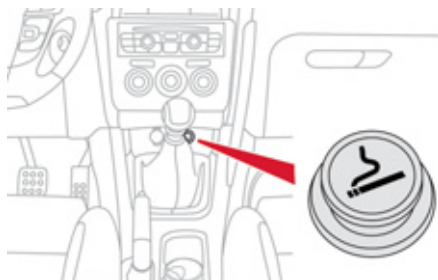

- ☞ Pentru a folosi bricheta, apăsați-o și așteptați câteva secunde declanșarea sa automată.
 - ☞ Pentru a brânza un accesoriu la 12 V (putere maximă: 120 W), scoateți bricheta și conectați adaptorul adecvat.
- Această priză permite bransarea unui încărcător de telefon, a unui încălzitor pentru biberoane...
După utilizare, introduceți imediat bricheta în locul ei.

Conector USB/Priza auxiliara

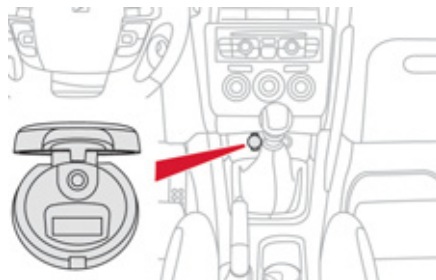

Modulul de conectare **"AUX"**, situat pe consola centrală, este compus dintr-un conector de tip JACK și/sau un port USB.

El permite conectarea unui echipament portabil, de tip iPod®, sau o memorie USB. Echipamentul permite redarea unor formate de fișiere audio și redarea lor utilizând sistemul de difuzoare existent în vehicul.

Redarea fișierelor poate fi gestionată prin utilizarea comenzilor situate la volan, sau pe panoul sistemului audio, vizualizarea fiind posibilă pe ecranul multifuncțional.

i Conectat la portul USB pe durata utilizării sale, acumulatorul echipamentului portabil se poate reîncărca automat.

Pentru mai multe detalii privind utilizarea acestui echipament, consultați capitolul "Audio și Telematică".

Consola centrala la semiinaltime

1. **Cotiera fata**
(vezi detalii in paginile urmatoare)
2. **Compartimente de depozitare deschise**
3. **Suport de pahare**
4. **Compartiment pentru obiecte marunte**

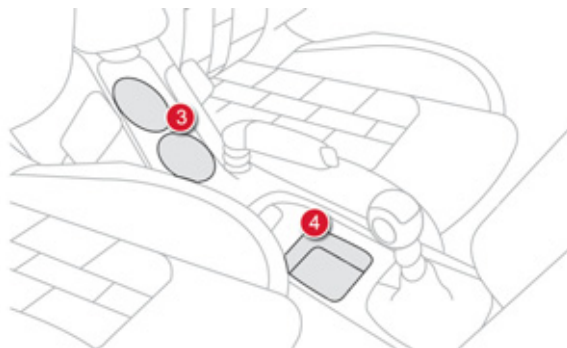
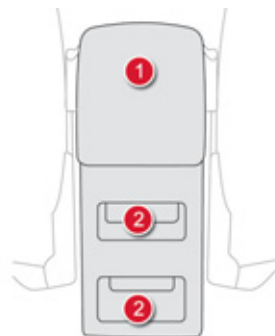

Consola centrala superioara

1. **Cotiera fata**
(vezi detalii in paginile urmatoare)
2. **Priza de accesorii 12 V**
(vezi detalii in paginile urmatoare)
3. **Caseta de depozitare**
4. **Suport de pahare/Suport pentru sticla**
5. **Compartiment pentru obiecte marunte**
6. **Compartiment de mari dimensiuni multifunctional**
(vezi detalii in paginile urmatoare)

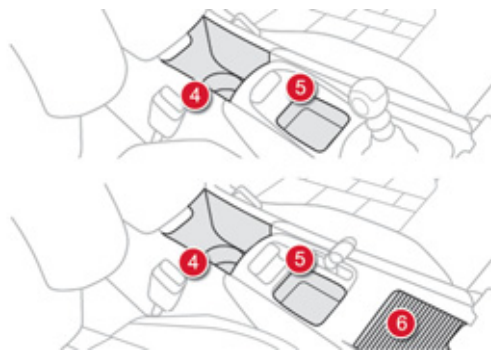
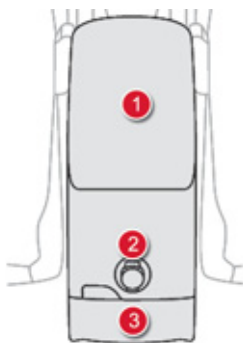

Compartiment de depozitare de mari dimensiuni multifunctional

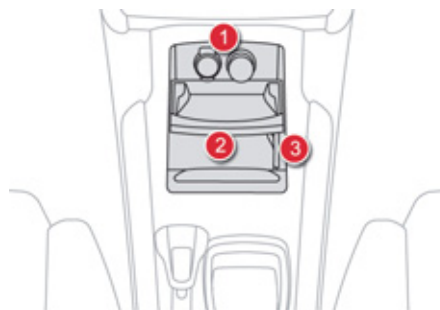

Acest compartiment de depozitare este inchis printr-o perdea culisanta.

El contine:

- prizele pentru accesorii 12 V si USB/Jack 1,
- un suport retractabil 2, pentru telefonul portabil sau echipamentul auxiliar,
- un spatiu ventilat printr-o duza obturabila 3, pentru a pastra proaspete alimentele sau bauturile, daca aerul conditionat este in functiune.

 Se lumineaza numai la deschiderea completa a perdelei culisante. Perdeaua culisanta poate fi inchisa partial, pana la suportul retractabil, pentru a mentine o temperatura redusa in compartiment.

Cotiera fata

Dispozitiv de asigurare a confortului și compartiment de depozitare a diferitelor obiecte pentru șofer și de pasagerul din față. Capacul coteierei este reglabil pe înălțime și longitudinal.

Reglare in inaltime

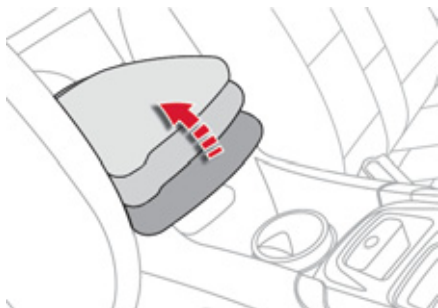

- ☞ Ridicați capacul până la poziția dorită (joasă, intermediară sau ridicată).
- ☞ Dacă-l ridicați ușor după ce l-ați reglat în poziția înaltă, însoțiți mișcarea până la coborârea în poziția sa joasă.

Reglare longitudinală

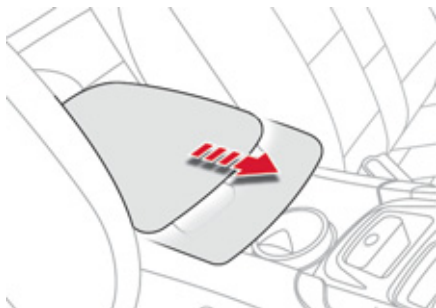

- ☞ Lăsați-l să culiseze complet spre în față sau spre în spate.

Depozitare



Compartimentul coteierei permite depozitarea a pana la 6 CD-uri.

În acest compartiment exista o priza de 230 V/50 Hz.

- ☞ Ridicați paleta.
- ☞ Ridicați capacul complet.

Cotiera fata

Dispozitiv de asigurare a confortului și spațiu de depozitare a diferitelor obiecte, atât de către șofer cât și de pasagerul din față. Capacul cotierei este reglabil pe lungime.

Reglare longitudinală

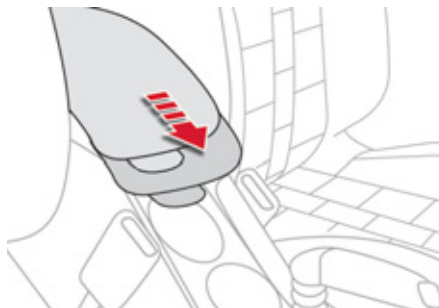

- ☞ Pentru a deplasa catre inainte, ridicați paleta. Cotiera culiseaza catre inainte, pana la capat.
- ☞ Pentru a reveni in pozitia initiala, culisati cotiera catre inapoi si apasati in jos pentru a o bloca.

Depozitare

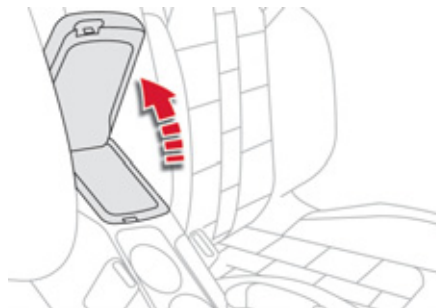

Compartimentul din cotieră permite depozitarea a maxim 6 CD-uri.

- ☞ Ridicați capacul de pe fundul compartimentului.

Priza 230 V/50 Hz

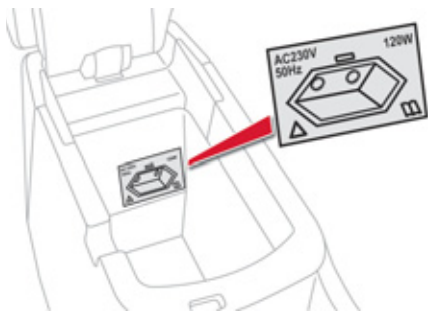

O priza de 230 V/50 Hz (putere maxima: 120 W) este amplasata in consola centrala. Pentru a o utiliza:

- ☞ ridicati capacul cotierei fata, pentru acces la compartiment,
- ☞ verificati ca marorul luminos sa fie aprins de culoare verde,
- ☞ conectati aparatul multimedia sau orice alt aparat electric (incarcator de telefon, laptop, CD-DVD player, incalzitor de biberon...).

Aceasta priza functioneaza cand motorul este in functiune, ca si in modul STOP al Stop & Start.

In caz de disfunctionie a prizei, marorul luminos de culoare verde se aprinde intermitent. Verificati in reseaua de reparatori agreati CITROËN sau la un Service autorizat.



Bransati un singur aparat la priza (nu utilizati prelungitoare sau prize multiple).

Bransati numai aparate cu izolatie de clasa II (indicata pe aparat).

Din motive de siguranta, in caz de supraconsum si cand sistemul electric al vehiculului o cere (conditii climatice deosebite, suprasarcina electrica...), curentul furnizat de priza va fi intrerupt; marorul luminos de culoare verde se stinge.

Priza de accesorii 12 V

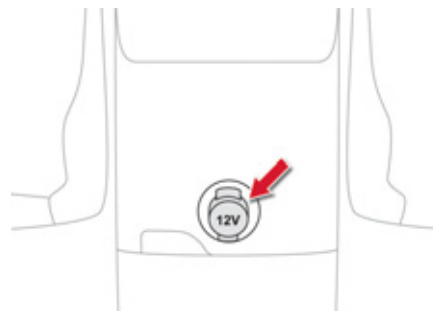

- ☞ Pentru a bransa un accesoriu la 12 V (putere maxima: 120 W), indepartati obturatorul și bransați adaptorul adecvat.

Covoras de podea

Dispozitiv detașabil pentru protecția mochetei.

Montare

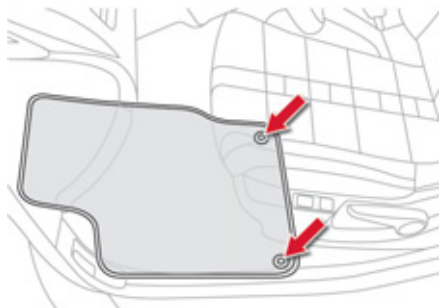

La prima montare, pe partea șoferului, utilizați exclusiv elementele de fixare din plicul atașat. Celelalte covorașe sunt numai așezate pe mocheta.

Demontare

Pentru demontare, pe partea șoferului:

- ☞ trageți scaunul înapoi la maxim,
- ☞ declipsați fixările,
- ☞ scoateți covorașul.

Remontare

Pentru remontare, pe partea șoferului:

- ☞ poziționați corect covorașul,
- ☞ prindeți fixările apăsând pe acestea,
- ☞ verificați fixarea corectă a covorașului.

! Pentru a preveni orice risc de blocare a pedalelor:

- folosiți numai covorașe adaptate punctelor de fixare deja existente în vehicul; folosirea lor este imperativă,
- nu suprapuneți niciodată mai multe covorașe.

Utilizarea covorașelor neomologate de CITROËN poate incomoda accesul la pedale și afecta cu funcționarea regulatorului/limitatorului de viteză.

Sertare de depozitare

Situate sub fiecare scaun din fata, cu exceptia scaunului conducatorului la versiunile cu scaune actionate electric.

Deschidere

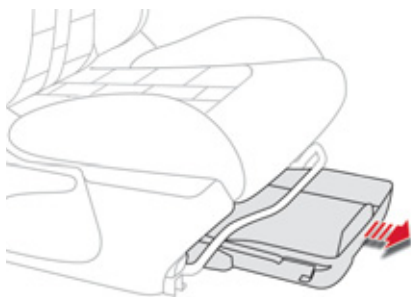

- ☞ Ridicați partea din față a sertarului și trageți.



Nu așezați obiecte grele în sertar.

Demontare

Evitați îndepărtarea completă a sertarului, deoarece reintroducerea lui în locas este dificilă.

- ☞ Aduceți sertarul la cap de cursa.
- ☞ Trageți în sus, pentru a-l îndepărta.

Reintroducere în locas

În cazul în care ați îndepărtat serarul, pentru a-l readuce în poziția inițială:

- ☞ utilizați o lampă portabilă pentru a lumina spațiul se sub scaun,
- ☞ angajați sertarul pe glisieră,
- ☞ ridicați piesele de retenție și culisați sertarul pe sub piesele de retenție,
- ☞ la cap de cursă, apăsați pe sertar, pentru a-l bloca.

Cotiera spate

Dispozitiv de confort pentru pasagerii din spate.



- ☞ Coborâți cotiera pentru a îmbunătăți astfel poziția de confort.

Cotiera permite de asemenea accesul la trapa pentru schiuri.

Trapa pentru schiuri

Dispozitiv de depozitare și de transport pentru obiecte lungi.

Deschidere

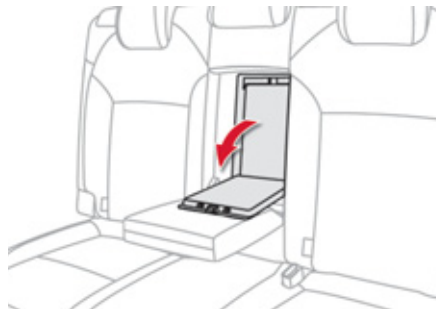

- ☞ Coborâți cotiera din spate.
- ☞ Trageți mânerul trapei în jos.
- ☞ Coborâți trapa.
- ☞ Așezați obiectele dinspre interiorul portbagajului.

Amenajari portbagaj

1. **Panou de mascare bagaje**
(vezi detalii în pagina următoare)
2. **Carlige**
(vezi detalii în pagina următoare)
3. **Priza de accesorii 12 V**
(vezi detalii în pagina următoare)
4. **Lanterna amovibilă**
(vezi detalii în paginile următoare)
5. **Inele de fixare**
6. **Compartiment de depozitare**
(vezi detalii în paginile următoare)
7. **Chinga de fixare**
8. **Plasa de retenere**

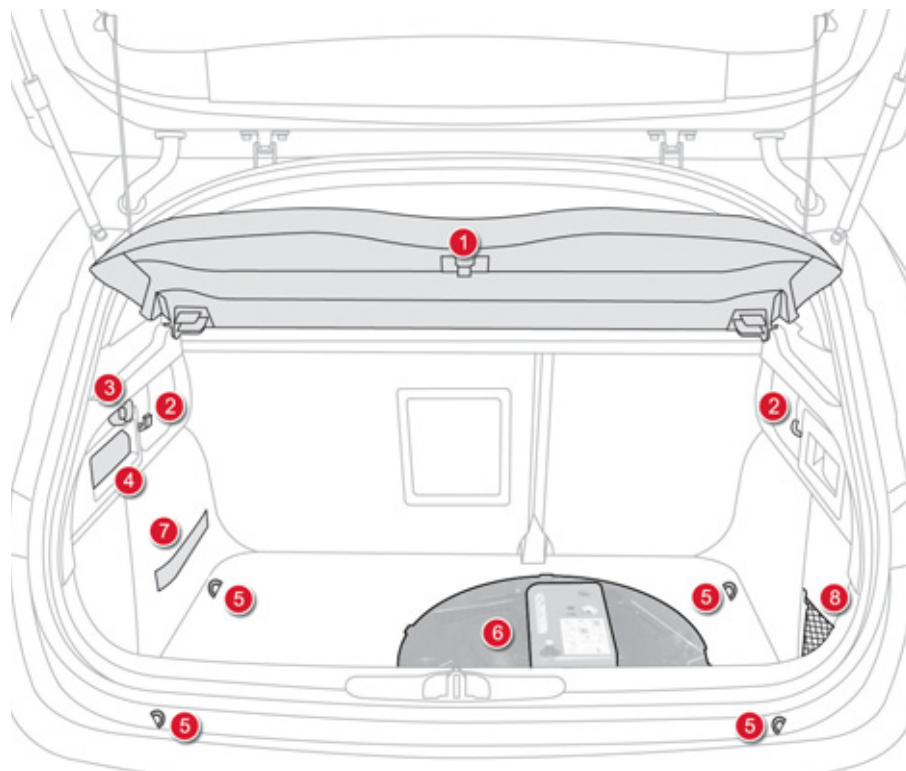

Tăblia din spate

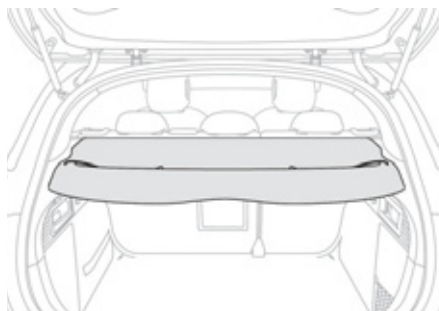

Pentru a scoate tăblia:

- ☞ desprindeți cele două cordoane se susținere,
- ☞ ridicați ușor tăblia, apoi scoateți-o.

Pentru a o depozita există mai multe posibilități:

- fie în picioare, în spatele scaunelor din față,
- fie direct pe planșeul portbagajului.

Carlige

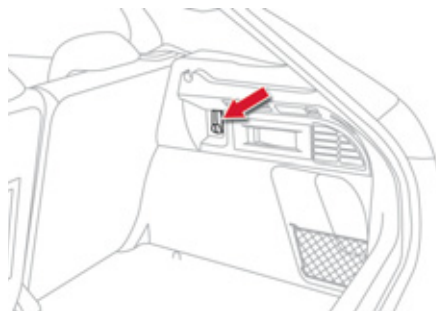

Permit agățarea plaselor cu provizii.

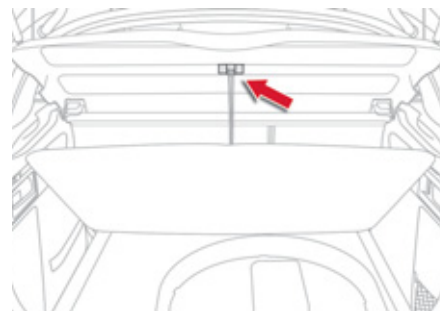

Pentru acces la caseta de depozitare

i Un cârlig suplimentar, sub panoul de mascare bagaje, permite fixarea panoului de podea de portbagaj, prin prindere cu cordonul, pentru accesul ușor la scule și la roata de rezervă, sau kitul de reparare provizorie a pneurilor...



Priza de accesorii 12 V

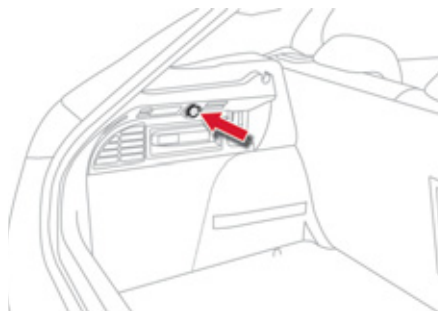

- ☞ Pentru a bransa un accesoriu la 12 V (putere maximă: 120 W), îndepărtați capacul și bransați adaptorul adecvat.
- ☞ Aduceți cheia în poziția de contact.

Lampă mobilă

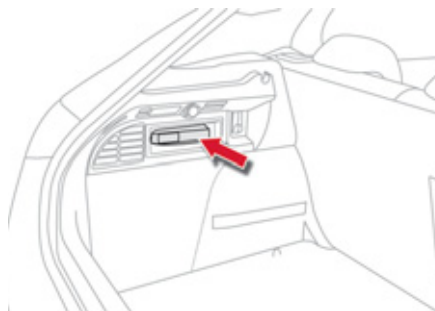

Dispozitiv de iluminare detașabil, integrat în peretele portbagajului, care servește pentru iluminarea portbagajului și poate fi folosit ca lanternă de buzunar.

Pentru funcționalitatea de iluminare a portbagajului, consultați capitolul "Vizibilitate - și Iluminare portbagaj".

Funcționare

Această lampă funcționează cu acumulatori de tip NiMH.

Dispune de o autonomie de aproximativ 45 de minute și se încarcă în timpul rulării.



Respectați polaritățile când instalați acumulatorii.

Nu înlocuiți acumulatorii cu baterii.

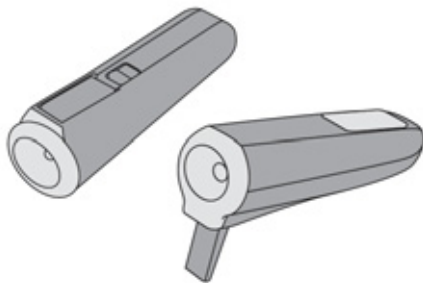

Utilizare

- ☞ Scoateți lampa din locașul său trăgându-o de sus.
- ☞ Apăsați întrerupătorul situat pe partea din spate pentru a aprinde sau stinge becul.
- ☞ Desfaceți suportul, situat în partea din spate, pentru a așeza și ridica becul; de exemplu, în timpul schimbării unei roți.

Depozitare

- ☞ Puneți la loc lampa în locașul său începând cu partea sa joasă. Acest lucru permite stingerea automată a becului, dacă ați uitat să faceți acest lucru.

i Dacă lampa nu este corect fixată, riscă să nu se reîncarce și să nu se mai aprindă la deschiderea portbagajului.

Compartiment de depozitare

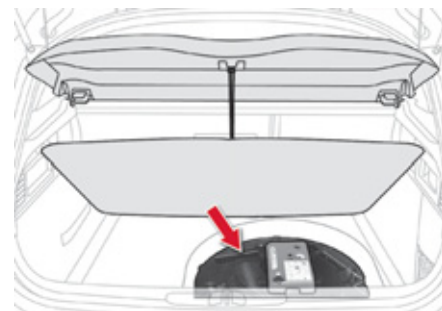

- ☞ Ridicați covorul din portbagaj pentru a avea acces la caseta de depozitare.

Aceasta are amenajări ce permit depozitarea unei cutii cu becuri de schimb, o trusă de prim ajutor, două triunghiuri reflectorizante de presemnalizare...

El conține, de asemenea, trusa de scule, kitul de depanare provizorie a pneurilor...

159
Amenajäri



007

Siguranta copiilor

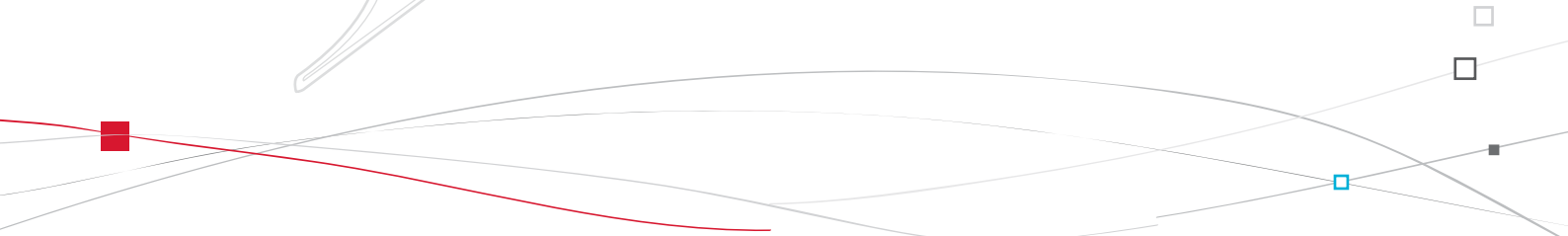
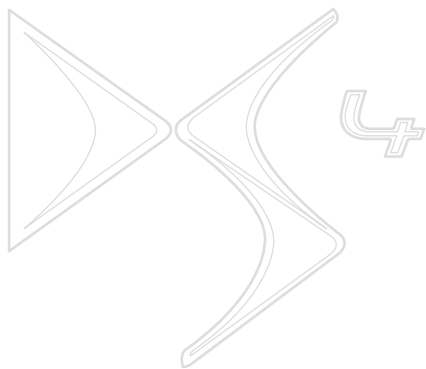



Generalități privitoare la scaunele pentru copii

Preocupare constantă pentru CITROËN din momentul proiectării vehiculului dumneavoastră, siguranța copiilor depinde în aceeași măsură și de dumneavoastră.

Pentru a asigura o siguranță optimă respectați sfaturile următoare:

- conform reglementărilor europene, **toți copiii cu vârsta mai mică de 12 ani sau cu înălțime mai mică de un metru cincizeci trebuie transportați în scaune pentru copii omologate, adecvate greutateii lor**, pe locurile echipate cu centură de siguranță sau cu sistem de prindere ISOFIX*,
- **statistic, locurile cele mai sigure pentru transportul copiilor sunt cele din spatele vehiculului dumneavoastră,**
- **copilul care are mai puțin de 9 kg trebuie obligatoriu transportat în poziția "cu spatele în direcția de mers", atât pe locurile din față cât și pe cele din spate.**



CITROËN vă recomandă să transportați copilul dumneavoastră pe scaunele din spate ale vehiculului:

- **"cu spatele în direcția de mers"** până la vârsta de 2 ani,
- **"cu fața în direcția de mers"** peste vârsta de 2 ani.

* Reglementările privind transportul copiilor sunt specifice fiecărei țări. Consultați legislația în vigoare din țara dumneavoastră.

Scaun pentru copii în față

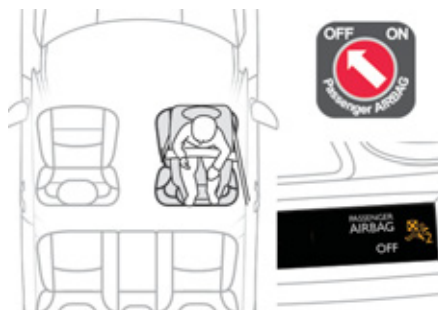

"Cu spatele în direcția de mers"

Atunci când scaunul pentru copii este montat "cu spatele în direcția de mers" pe **locul pasagerului din față**, este imperativ ca airbagul pasagerului să fie dezactivat. Altfel, **copilul riscă să fie grav rănit sau chiar omorât la deplierea airbagului.**



"Cu fața în direcția de mers"

Atunci când scaunul pentru copii este montat "cu fața în direcția de mers" pe **locul pasagerului din față**, reglați scaunul vehiculului în poziția longitudinală intermediară, cu spătarul ridicat și lăsați airbagul pasagerului activat.

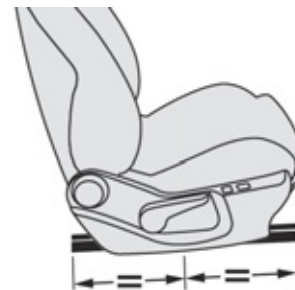

Poziție longitudinală intermediară



Airbag de pasager OFF



Consultați indicațiile menționate pe eticheta ce se găsește pe fiecare parte a parasolarului pasagerului.

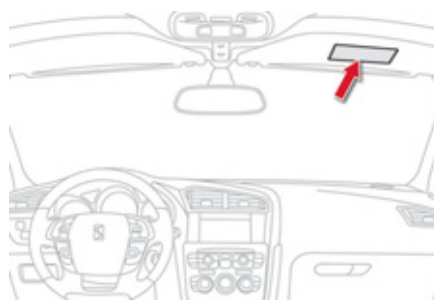
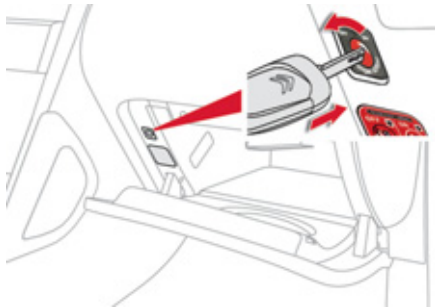





Pentru a asigura siguranța copilului dumneavoastră, este imperativ să neutralizați airbagul frontal al pasagerului când instalați un scaun pentru copii "cu spatele în direcția de mers" pe locul pasagerului din față.

În caz contrar, copilul riscă să fie grav rănit sau chiar omorât la declanșarea airbagului.





Scaune pentru copii recomandate de CITROËN

CITROËN vă propune o gamă completă de scaune înregistrate pentru copii, fixate **cu ajutorul unei centuri de siguranță în trei puncte**:

Grupa 0+: de la naștere până la 13 kg	Grupele 1, 2 și 3: de la 9 la 36 kg
 <p>L1 "RÖMER Baby-Safe Plus" Se instalează cu spatele în direcția de mers.</p>	 <p>L2 "KIDDY Comfort Pro" Utilizarea scutului de protecție este obligatorie pentru transportul copiilor mici (de la 9 la 18 kg).</p>
Grupele 2 și 3: de la 15 la 36 kg	
 <p>L3 "RECARO Start"</p>	 <p>L4 "KLIPPAN Optima" Începând de la 6 ani (aproximativ 22 kg) este folosit numai înalțatorul.</p>
 <p>L5 "RÖMER KIDFIX" Poate fi fixat pe elementele de ancorare ISOFIX de pe vehicul. Copilul este reținut de centura de siguranță.</p>	

Amplasarea scaunelor pentru copii fixate cu centura de siguranta

Conform reglementării europene, acest tabel indică posibilitățile de instalare a scaunelor pentru copii, fixate cu centuri de siguranță și omologate ca universale (a), în funcție de greutatea copilului și de locul pe care se amplasează în vehicul.

Locul	Greutate copil/vârstă orientativă			
	Mai puțin de 13 kg (grupele 0 (b) și 0+) până la ≈ 1 an	De la 9 la 18 kg (grupa 1) De la 1 la ≈ 3 ani	De la 15 la 25 kg (grupa 2) De la 3 la ≈ 6 ani	De la 22 la 36 kg (grupa 3) De la 6 la ≈ 10 ani
Scaun pasager față (c) - fix - reglabil pe înălțime	 U(R1) U(R2)	U(R1) U(R2)	U(R1) U(R2)	U(R1) U(R2)
Scaun spate lateral	 U	U	U	U
Scaun spate central	 X	X	X	X

(a) Scaun universal pentru copii: scaun pentru copii, care se poate instala în toate vehiculele, fixat cu centura de siguranță.

(b) Grupa 0: de la naștere până la 10 kg. Nacelele și paturile "auto" nu pot fi instalate pe locul pasagerului din față.

(c) Înainte de a instala scaunul copilului dumneavoastră pe acest loc, consultați legislația în vigoare în țara dumneavoastră.

U: loc adecvat pentru instalarea unui scaun pentru copii, atasat cu centura de siguranță și omologat ca universal pentru poziția "cu spatele în direcția de mers" și/sau "cu față în direcția de mers".

U(R1): idem **U**, cu spatarul scaunului vehiculului inclinat către înainte la maxim.

U(R2): idem **U**, cu scaunul vehiculului reglat în poziția sa cea mai înaltă.

X: loc neadecvat pentru instalarea unui scaun pentru copii, la grupa de greutate indicată.

Recomandari privind scaunele pentru copii

 Instalarea incorectă a unui scaun pentru copii într-un vehicul compromise protecția copilului în caz de coliziune.

Fixați centurile de siguranță sau centurile scaunului copilului limitând la maxim jocul în funcție de corpul copilului, chiar pe trasee scurte.

Pentru instalare scaunului pentru copii cu centura de siguranță, verificați dacă aceasta este bine întinsă pe scaunul copilului și că îl apasă ferm pe scaunul vehiculului. Dacă scaunul pasagerului este reglabil, deplasați scaunul către înainte, dacă este necesar.

Pentru instalarea optimă a scaunului pentru copii "cu fața în direcția de mers", verificați dacă spătarul scaunului este sprijinit pe spătarul scaunului mașinii și tetiera nu jenează.

Dacă trebuie să scoateți tetiera, asigurați-vă că este bine depozitată și fixată pentru a evita transformarea ei într-un proiectil în caz de frânare.

Copiii sub 10 ani nu trebuie transportați "cu fața în direcția de mers" pe locul pasagerului din față, decât în cazul în care locurile din spate sunt deja ocupate de alți copii, sau dacă în spate nu sunt destule scaune sau deloc.

Dezactivați airbagul pasagerului imediat ce un scaun pentru copii este instalat pe locul din față, "cu spatele în direcția de mers". În caz contrar copilul riscă să fie grav rănit, sau chiar omorât la deplierea airbagului.

Instalarea unui înaltator

Partea toracică a centurii trebuie să fie poziționată pe umărul copilului fără să atingă gâtul copilului.

Verificați dacă partea abdominală a centurii de siguranță trece peste șoldurile copilului. CITROËN vă recomandă folosirea unui înălțător cu spătar, echipat cu un ghidaj de centură la nivelul umărului.

Pentru siguranță, nu lăsați:

- unul sau mai mulți copii singuri și nesupravegheați în mașină,
- un copil sau un animal în mașină, la soare, cu geamurile închise,
- cheile la îndemâna copiilor în interiorul mașinii.

Pentru a împiedica deschiderea accidentală a ușilor și geamurilor din spate, folosiți dispozitivul "Siguranță copii".

Aveți grijă să nu deschideți mai mult de 1/3 geamurile din spate.

Pentru a proteja copiii de razele soarelui, echipați geamurile din spate cu storuri laterale.

Puncte de fixare "ISOFIX"

Vehiculul dumneavoastră este omologat conform **noii reglementări** ISOFIX. Scaunele reprezentate mai jos sunt echipate cu puncte de ancorare ISOFIX reglementate:

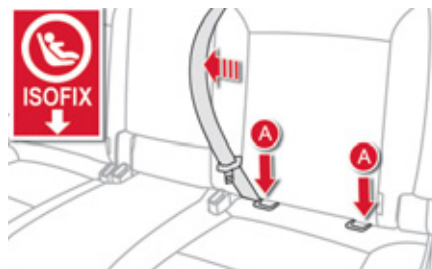
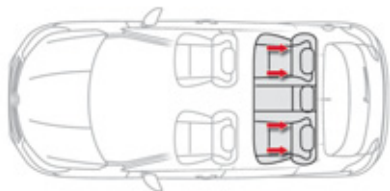

Exista trei inele pentru fiecare scaun din vehicul:

- două inele **A**, situate între spătar și perna de sezut a scaunului, semnalate printr-o etichetă,

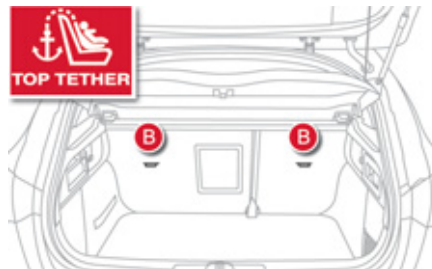

- un inel superior **B**, situat pe spatele scaunului, pentru fixarea chingii superioare, denumit **Top Tether**.

Acest sistem de fixare ISOFIX asigură o montare fiabilă, solidă și rapidă a scaunului pentru copii în vehicul.

i La instalarea unui scaun ISOFIX pentru copii pe locul stanga spate de pe bancheta, înainte de a fixa scaunul pentru copii, departati centura de siguranta a locului central spate catre mijlocul vehiculului, pentru a nu deranja functionarea centurii.

Scaunele ISOFIX pentru copii sunt prevăzute cu două piese de fixare care se ancorează ușor pe cele două inele **A**.

Unele scaune dispun și o **chinga superioară** care se atașează pe inelul **B**.

Pentru a atașa această centură, ridicați tertiera vehiculului, după care treceți cârligul printre țijele sale. Fixați apoi cârligul în inelul **B** și întindeți chinga superioara.

! O așezare incorectă a scaunului pentru copii în vehicul compromise protecția copilului în caz de accident.

Pentru informații privind instalarea scaunelor ISOFIX pentru copii în vehiculul dumneavoastră, consultați tabelul recapitulativ pentru amplasarea scaunelor ISOFIX.



Scaun ISOFIX pentru copii recomandat de CITROËN și omologat pe vehiculul dumneavoastră

"RÖMER Duo Plus ISOFIX" (categoria de mărime B1)

Grupa 1: de la 9 la 18 kg



Se instalează numai cu "fața în direcția de mers".
Este echipat cu o centură superioară, care trebuie atașată la inelul superior **B**, denumită TOP TETHER.

Trei poziții de înclinare a scaunului: șezut, repaus și alungită.



Reglați scaunul din față al vehiculului pentru ca picioarele copilului să nu atingă spătarul.

i Acest scaun pentru copii poate fi utilizat și pentru locurile care nu sunt echipate cu sisteme de fixare ISOFIX. În acest caz, este fixat, în mod obligatoriu, de scaunul vehiculului prin centura de siguranță în trei puncte.

Urmați instrucțiunile de montare a scaunului pentru copii din manualul de instalare, date de producătorul scaunului.

Tabel recapitulativ pentru amplasarea scaunelor ISOFIX pentru copii

Conform reglementării europene, acest tabel vă indică posibilitățile de instalare a scaunelor ISOFIX pentru copii în locurile din vehicul dotate cu sistem de prindere ISOFIX.

Pentru scaunele pentru copii ISOFIX universale și semiuniversale, clasa de mărime ISOFIX a scaunului pentru copii, determinată de o literă cuprinsă între **A** și **G**, este indicată pe scaunul de copii alături de logoul ISOFIX.

	Greutatea copilului/varsta orientativa									
	Mai puțin de 10 kg (grupa 0) Până la aprox. 6 luni		Mai puțin de 10 kg (grupa 0) Mai puțin de 13 kg (grupa 0+) Până la aprox. 1 an			De la 9 la 18 kg (grupa 1) De la 1 la 3 ani aprox.				
Tip de scaun ISOFIX pentru copii	Nacela*		"cu spatele in directia de mers"			"cu spatele in directia de mers"		"cu fata in directia de mers"		
Clasa de mărime ISOFIX	F	G	C	D	E	C	D	A	B	B1
Scaune pentru copii ISOFI universale și semiuniversale care pot fi instalate pe locurile laterale spate	IL-SU**		IL-SU			IL-SU		IUF IL-SU		

IUF: loc adaptat pentru instalarea unui scaun Isifix **U**niversal, "cu **F**ata in directia de mers" care se fixeaza cu o centură superioara.

IL-SU: loc adaptat pentru instalarea unui scaun Isifix **S**emi-**U**niversal fie:

- "cu spatele in directia de mers" echipat cu o centură superioara sau cu punct de sprijin,
- "cu fața in directia de mers" echipat cu punct de sprijin,
- un landou dotat cu centură superioara sau cu punct de sprijin.

Pentru a prinde chinga înaltă, consultați paragraful "Fixare ISOFIX".

* Nacelele și paturile "auto" nu pot fi instalate pe locul pasagerului din față.

** Landoul ISOFIX, fixat cu inelele inferioare de un scaun ISOFIX, ocupă toate locurile banchetei din spate.



Siguranța copii mecanică

Dispozitiv mecanic care împiedică deschiderea ușilor din spate de la interiorul mașinii.
Comanda este situată pe cantul usii spate.

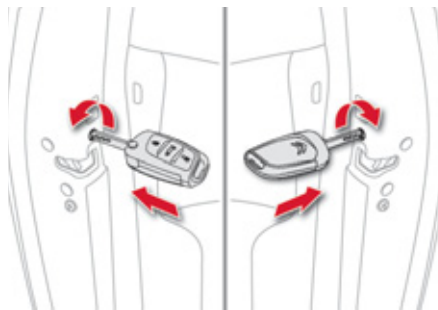

Blocare

- ☞ Cu cheia de contact, rotești comanda de culoare roșie până la capăt:
 - la stânga, pe ușa din stânga spate,
 - la dreapta, pe ușa din dreapta spate.

Deblocare

- ☞ Cu cheia de contact, rotești comanda de culoare roșie până la capăt:
 - la dreapta, pe ușa din stânga spate,
 - la stânga, pe ușa din dreapta spate.

008
Siguranta

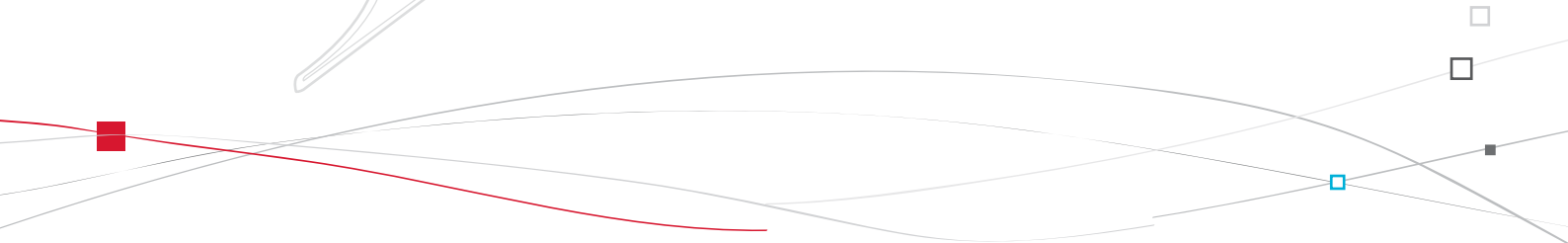
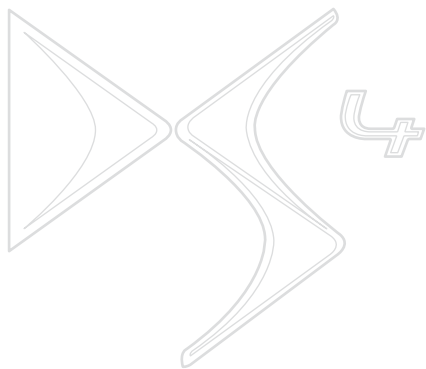



Semnalizatoare de direcție

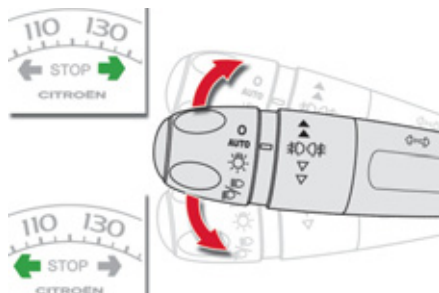

- ☞ Stânga: apăsați comanda de semnalizare trecând de punctul de rezistență.
- ☞ Dreapta: ridicați comanda de semnalizare trecând de punctul de rezistență.

i Uitarea semnalizării active mai mult de 20 secunde duce la intensificarea semnalului sonor dacă vă deplasați cu viteză mai mare de 60 km/h.

Funcția "autostradă"

- ☞ Dați un impuls în sus sau în jos, fără a depăși punctul de rezistență; luminile semnalizatoare de direcție corespunzătoare vor clipi de trei ori.

Semnal de avarie



Sistem vizual pentru a atenționa ceilalți participanți la trafic prin luminile de semnalizare despre o pană, în caz de tractare sau dacă a avut loc un accident.

- ☞ Apăsați acest buton, semnalizatoarele de direcție clipeșc.
- Poate funcționa și cu contactul întrerupt.

Aprindere automată a luminilor de avarie

La o frână de urgență, în funcție de decelerare, luminile de avarie se aprind automat.

Ele se sting automat la prima accelerare.

☞ De asemenea, le puteți stinge apăsând pe buton.

Avertizor sonor

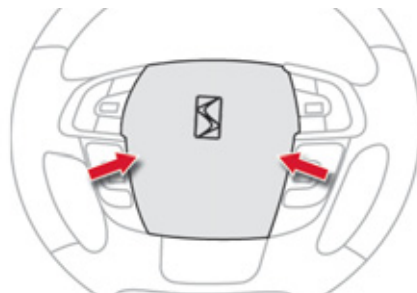

Sistemul de avertizare sonora indica celorlalti participanti la trafic prezenta unui pericol iminent.

☞ Apasati pe sectiunea centrala a volanului cu comenzi centrale integrate.

- i** Avertizorul sonor trebuie utilizat cu moderatie numai in urmatoarele situatii:
- pericol imediat,
 - depasirea unui biciclist sau pieton,
 - la apropierea de o zona fara vizibilitate.

Apel de urgență sau de asistență



Acest dispozitiv permite lansarea unui apel de urgență către serviciile de urgență sau către platforma CITROËN dedicată.

Pentru mai multe detalii asupra acestui echipament, consultați capitolul "Audio și telematică".

Detectare pneu dezumflat

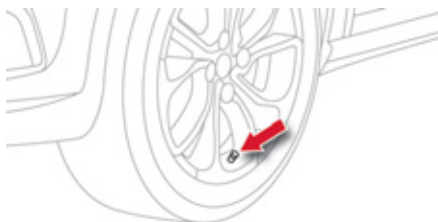

Sistem care controlează automat și permanent presiunea pneurilor în timpul rularii. Senzori montați în fiecare valvă controlează presiunea din pneuri și declanșează avertizarea în caz de disfuncție (viteză mai mare de 20 km/h).



Sistemul de detectare a pneurilor dezumflate reprezintă un ajutor la conducere care nu înlocuiește nici vigilența, nici responsabilitatea conducătorului.

Roată dezumflată



Acest martor se afișează pe tabloul de bord combinat și/sau pe ecran apare un mesaj însoțit de un semnal sonor care localizează roata cu probleme.

☞ Verificați presiunea din pneuri cât mai curând posibil.

Acest control trebuie să aibă loc la rece.

Roata cu pana



Martorul **STOP** se aprinde și/sau acest martor se afișează pe combina de bord însoțit de un semnal sonor și de un mesaj pe ecran, care localizează roata cu pana.

☞ Opriți imediat, evitând orice acționare bruscă a volanului sau frânelor.

☞ Reparați sau înlocuiți roata deteriorată (sparta sau foarte dezumflată) și verificați presiunea din pneuri cât mai curând posibil.



Senzor(i) nedetectat(ti) sau defect(ti)

Un mesaj apare pe ecranul multifuncțional, însoțit de un semnal sonor care localizează roata/roțile nedetectată(e), sau pentru a indica o disfuncție a sistemului.

Consultați rețeaua CITROËN sau un Service autorizat, pentru a înlocui senzorul(ii) stricat(ți).

 Acest mesaj se afișează și când una dintre roți este îndepărtată de vehicul, la reparare sau în timpul montării uneia sau mai multor roți neechipate cu senzor.

Dacă vehiculul dumneavoastră este echipat cu roată de rezervă, aceasta nu posedă un senzor.

 Orice reparație, schimbare de pneuri la o roată echipată cu acest sistem trebuie să se facă în rețeaua CITROËN sau la un Service autorizat.

Dacă în momentul schimbării pneurilor, instalați o roată nedetectată de vehiculul dumneavoastră (exemplu: montarea pneurilor de iarnă), trebuie să reinițializați sistemul în rețeaua CITROËN sau la un Service autorizat.

 Acest sistem nu vă scutește de verificarea periodică a presiunii pneurilor (vezi capitolul "Elemente de identificare"), pentru a vă asigura că acel comportament dinamic al vehiculului este optim și pentru a evita o uzură prematură a pneurilor, în special în caz de rulare în condiții severe (incarcare mare, viteza mare). Verificarea presiunii pneurilor trebuie să fie făcută la rece, cel puțin o dată pe lună. Verificați și presiunea roții de rezervă.

Sistemul de detectare a pneurilor dezumflate poate fi perturbat uneori de emisiile radioelectrice de frecvență apropiată.

Sisteme de asistare la franare

Aceste sisteme complementare vă ajută să frânați în condiții optime în situații de urgență:

- sistemul antiblocare roți (ABS),
- repartitorul electronic de frânare (REF),
- asistare la frânarea de urgență (AFU).

Sistem antiblocare roți și repartitor electronic de frânare

Aceste două sisteme asociate măresc stabilitatea și maniabilitatea vehiculului dumneavoastră la frânare, în special pe carosabil degradat sau alunecos.

Activare

Dispozitivul de antiblocare intervine automat când există risc de blocare a roților.

Funcționarea normală a sistemului ABS se poate manifesta prin vibrații ușoare ale pedalei de frână.



În caz de frânare de urgență, apăsați puternic fără să eliberați pedala.

Anomalie de funcționare



Aprinderea acestui martor, însoțită de un semnal sonor și de un mesaj pe ecran, indică disfuncția sistemului ABS ceea ce ar putea provoca pierderea controlului vehiculului la frânare.



Aprinderea acestui martor, împreună cu aprinderea martorilor **STOP** și **ABS**, însoțite de un semnal sonor și de un mesaj pe ecran, indică o disfuncție la nivelul repartitorului electronic, ceea ce ar putea provoca pierderea controlului vehiculului la frânare. **Oprirea este imperativă, în cele mai bune condiții de siguranță.**

În ambele cazuri, consultați rețeaua CITROËN sau un service autorizat.



În cazul schimbării roților (pneuri și jante), aveți grijă ca ele să fie conforme cu recomandările constructorului.



Sisteme de control al traiectoriei (ESP)

Asistență la frânarea de urgență

Acest sistem permite, în caz de urgență, atingerea mai rapidă a presiunii optime de frânare, reduce deci distanța de oprire.

Activare

Se declanșează în funcție de viteza de apăsare a pedalei de frână.

Acest lucru se traduce printr-o diminuare a rezistenței pedalei și o mărire a eficienței frânării.



În cazul unei frânări de urgență, apăsați puternic fără a slăbi efortul, nici măcar pentru o clipă.

Antipatinare roți (ASR) și control dinamic al stabilității (ESC)

Sistemul de antipatinare a roților optimizează motricitatea, acționând asupra frânelor roților motrice și asupra motorului.

Controlul dinamic al stabilității acționează asupra frânelor uneia sau mai multor roți, pentru a înscrie vehiculul pe traiectoria dorită de șofer, în limitele legilor fizicii.



Pe un drum cu aderență scăzută, utilizarea pneurilor de iarnă este indicată.

Control inteligent al tracțiunii ("Snow motion")

Vehiculul este echipat cu un sistem de asistare a tracțiunii pe zăpadă: **controlul inteligent al tracțiunii**.

Această funcție detectează situațiile în care aderența este redusă, ceea ce ar putea face dificile pornirile și deplasarea vehiculului în zăpadă adâncă, proaspăt căzută, sau pe zăpadă tasată.

În aceste situații, **controlul inteligent al tracțiunii** gestionează patinarea roților din față, pentru a optimiza tracțiunea și urmărirea traiectoriei vehiculului.

Activare

Aceste sisteme sunt automat activate la fiecare pornire a vehiculului.

În cazul unor probleme de aderență sau de traiectorie, aceste sisteme intră în funcțiune.



Aceasta este semnalizată prin aprinderea intermitentă a marotorului în tabloul de bord.

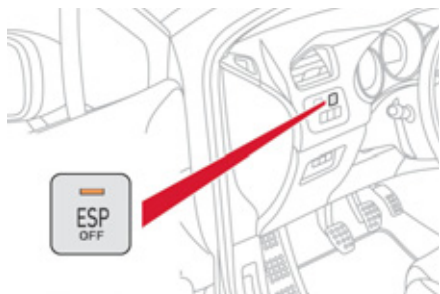

Dezactivare

În condiții excepționale (pornirea vehiculului împotmolit, imobilizat în zăpadă, pe sol instabil...), dacă nu reușiți să puneți în mișcare vehiculul, poate fi utilă dezactivarea momentana a acestor sisteme, pentru a permite patinarea libera roților și pentru a determina astfel deplasarea vehiculului.



- ☞ Apăsați întrerupătorul **"ESP OFF"**, situat în apropierea volanului.

Aprinderea acestui martor pe tabloul de bord și a martorului butonului indica dezactivarea acestor sisteme.

Se recomandă reactivarea acestor sisteme imediat ce este posibil.

Reactivare

Aceste sisteme se reactivează automat după fiecare tăiere a contactului sau dacă viteza crește peste 50 km/h.

- ☞ Apăsați din nou butonul **"ESP OFF"** pentru a le reactiva manual.

Anomalie de functionare



Aprinderea acestui martor, însoțită de un semnal sonor și de un mesaj pe ecranul multifuncție indică o disfuncție a acestor sisteme.

Verificați în rețeaua CITROËN sau la un Service autorizat.



Sistemele de control al traiectoriei oferă un surplus de siguranță la condusul normal, dar nu trebuie să incite șoferul la asumarea unor riscuri inutile sau să ruleze cu viteză prea mare.

Funcționarea acestor sisteme este asigurată cu condiția respectării indicațiilor constructorului referitoare la:

- roți (pneuri și jante),
- elementele sistemului de frânare,
- componentele electronice,
- procedurile de montare și intervenție.

După un impact, efectuați o verificare a acestor sisteme în rețeaua CITROËN sau la un Service autorizat.

Centuri de siguranță

Centuri de siguranță față

Centurile de siguranță din față sunt echipate cu un sistem de pretensiune pirotehnică și cu un limitator de efort.

Acest sistem îmbunătățește siguranța pe locurile din față, în caz de șocuri frontal și lateral. În funcție de mărimea șocului, sistemul de pretensiune pirotehnică întinde centurile instantaneu și le strânge pe corpurile pasagerilor.

Centurile cu pretensiune pirotehnică sunt activate atunci când este pus contactul. Limitatorul de efort atenuează presiunea centurii pe toracele persoanei care ocupă acel loc, îmbunătățind astfel protecția acesteia.

Cuplare

- ☞ Trageți centura, apoi introduceți catarama în dispozitivul de cuplare.
- ☞ Verificați cuplarea tragand de centura.

Decuplare

- ☞ Apăsăți butonul roșu al dispozitivului de cuplare.
- ☞ Insoțiti centura in timpul rularii.

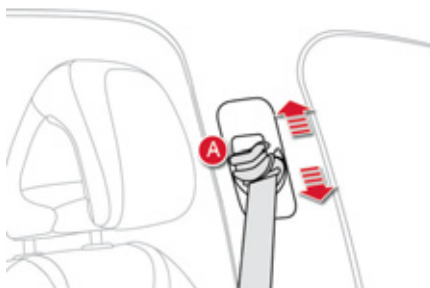

Reglare in inaltime

- ☞ Pentru a coborî punctul de prindere, apucați comanda **A** și culisați-o în jos.
- ☞ Pentru a ridica punctul de prindere, culisați comanda **A** în sus.

Martor de necuplare/decuplare a centurii pe tabloul de bord



La punerea contactului, acest martor se aprinde, pe tabloul de bord, când șoferul și/sau pasagerul din față nu

și-a cuplat centura.

Începând de la aproximativ 20 km/h și timp de două minute, acest martor clipește însoțit de un semnal sonor crescând. După ce au trecut cele două minute, acest martor rămâne aprins atâta timp cât șoferul și/sau pasagerul din față nu și-a cuplat centura.

Centuri de siguranta spate

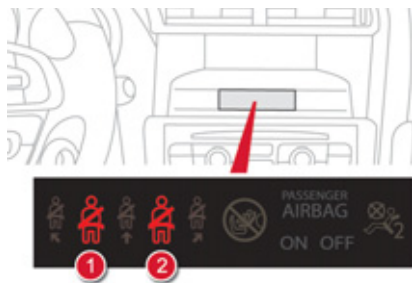

Afişaj martori de necuplare/decuplare a centurii

1. Martor necuplare/decuplare a centurii şoferului.
2. Martor necuplare/decuplare a centurii pasagerului faţă.

Pe afişajul martorilor centurilor şi airbagului frontal pentru pasager, martorul corespunzător **1** sau **2** se aprinde în roşu, însoţit de un semnal sonor şi de un mesaj pe ecran, dacă centura nu este cuplată sau este decuplată.



Locurile din spate sunt echipate fiecare cu o centură, dotată cu trei puncte de ancorare şi, pentru locurile laterale, cu limitator de efort.

Cuplare

- ☞ Trageţi de centură, apoi introduceţi catarama în dispozitivul de cuplare.
- ☞ Verificaţi cuplarea tragând de centura.

Decuplare

- ☞ Apăsaţi butonul roşu al dispozitivului de cuplare.
- ☞ Însotiti centura până la înfăşurarea completa.
- ☞ Pentru centurile locurilor laterale, ridicaţi bareta în partea superioară a spătarului pentru a evita lovirea cataramei de garnisajul lateral.

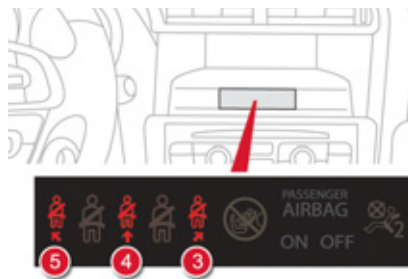

Martor de decuplare a centurii pe tabloul de bord



Acest martor se aprinde pe tabloul de bord combinat, când unul sau mai mulți pasageri din spate și-au decuplat centurile.

Începând de la aproximativ 20 km/h și timp de două minute, acest martor clipește însoțit de un semnal sonor crescând. După trecerea acestor două minute, martorul rămâne aprins atât timp cât unul sau mai mulți pasageri din spate nu și-au cuplat centura.

Afisarea martorilor de decuplare a centurii

3. Martor de centură spate dreapta.
4. Martor de centură spate centru.
5. Martor de centură spate stânga.

La punerea contactului, cu motorul pornit sau vehiculul rulând cu viteză mai mică de 20 km/h, martorii corespunzători **3**, **4** și **5** se aprind în culoarea roșie, aproximativ 30 secunde, dacă centura nu a fost cuplată.

Vehiculul rulând cu o viteză mai mare de 20 km/h, martorii corespunzători **3**, **4** sau **5** se aprind în culoarea roșie, însoțiti de un semnal sonor și de un mesaj pe ecran, când un pasager din spate și-a decuplat centura.



Conducatorul trebuie să se asigure că pasagerii utilizează centurile de siguranță în mod corect și că toate centurile sunt bine fixate înainte de a porni.

Oricare ar fi locul dumneavoastră în mașină, puneți-vă întotdeauna centura de siguranță, chiar pe distanțe scurte.

Nu inversați punctele de prindere ale centurilor, pentru că acestea nu își mai îndeplinesc pe deplin rolul.

Centurile de siguranță sunt dotate cu dispozitive de înfășurare care permit reglarea automată a lungimii centurii la conformația dumneavoastră. Retractarea centurii se face automat când nu este folosită.

Înainte și după utilizare, asigurați-vă că centura este înfășurată corect.

Partea inferioară a centurii trebuie să fie poziționată cât mai jos posibil, deasupra bazinului.

Partea superioară trebuie să fie poziționată la jumătatea distanței dintre gât și umăr.

Dispozitivele de înfășurare sunt dotate cu un mecanism de blocare automat care se declanșează în momentul unei coliziuni, al unei frânări de urgență sau al unei răsturnări a vehiculului. Puteți debloca mecanismul trăgând ferm de centură și eliberând-o pentru a se retrage ușor.

Pentru a fi eficientă, o centură de siguranță:

- trebuie să fie întinsă cât mai aproape de corp,
- trebuie să fie trasă prin fața dumneavoastră cu o mișcare regulată, verificând-o să nu se încurce,
- nu trebuie să mentina decât o singură persoană,
- nu trebuie să fie ruptă sau deșirată,
- nu trebuie să fie transformată sau modificată pentru a nu-i afecta performanțele.

În conformitate cu actualele reguli de siguranță, pentru orice intervenție la vehiculul dumneavoastră, adresați-vă unui service autorizat care dispune de competența și materialele adecvate, ceea ce rețeaua CITROËN este în măsură să ofere. Verificați, periodic, centurile dumneavoastră în rețeaua CITROËN sau la un service autorizat și, în special, verificați dacă acestea prezintă urme de deteriorare. Ștergeți curelele centurilor cu apă cu săpun sau cu un produs de curățare pentru textile, comercializat în rețeaua CITROËN. După rabatarea sau deplasarea unui scaun sau a banchetei spate, asigurați-vă că centura este poziționată și înfășurată corect.

Recomandari pentru copii

Folosiți scaune de copii adaptate, dacă

pasagerul are mai puțin de 12 ani sau măsoară mai puțin de 1,50 m.

Nu folosiți niciodată aceeași centură pentru mai multe persoane.

Nu călătoriți niciodată cu un copil în brațe.

În caz de impact

În funcție de natura și intensitatea

impactului, dispozitivul pirotehnic poate să se declanșeze înainte și independent de deschiderea airbagurilor. Declanșarea dispozitivelor de pretensionare este însoțită de o ușoară degajare de fum inofensiv și de un zgomot, cauzate de activarea cartușului pirotehnic integrat în sistem.

Indiferent de situație, martorul airbag se aprinde.

După un impact, verificați și eventual înlocuiți sistemul de centuri de siguranță în rețeaua CITROËN sau la un service autorizat.

Airbaguri

Airbagurile au fost concepute pentru optimizarea siguranței pasagerilor (exceptând pasagerul din spate centru) în caz de ciocniri violente; completează acțiunea centurilor de siguranță cu limitator de efort (exceptând pasagerul din spate centru).

În acest caz, detectoarele electronice înregistrează și analizează șocurile frontale și laterale suportate în zonele de detectare:

- În caz de șoc violent, airbagurile se declanșează imediat și protejează ocupanții mașinii (mai puțin pasagerul din centru spate); imediat după șoc, airbagurile se dezumflă rapid pentru a nu împiedica nici vizibilitatea, nici eventuala ieșire din vehicul a pasagerilor,
- În caz de șoc mai redus, de impact din spate și în anumite condiții de răsturnare, airbag-urile nu se activează, fiind suficientă în aceste cazuri numai centura de siguranță pentru a asigura o protecție optimă.



Airbagurile nu funcționează cu contactul întrerupt.

Acest echipament nu se declanșează decât o singură dată. Dacă intervine un al doilea șoc (în timpul aceluiași accident sau în cazul unui alt accident) airbagul nu se va mai declanșa.

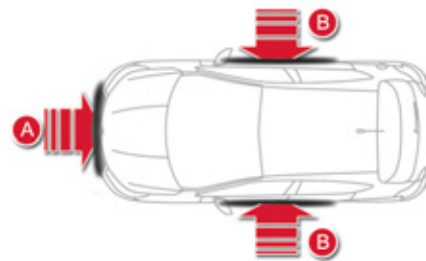

Zone de detectare a șocului

- A. Zonă de impact frontal.
- B. Zonă de impact lateral.



Declanșarea airbagului/airbagurilor este însoțită de o ușoară degajare de fum inofensiv și de un zgomot, datorate activării cartușului pirotehnic integrat în sistem.

Acest fum nu este nociv, dar poate fi iritant pentru unele persoane sensibile. Zgomotul detonației poate antrena o ușoară diminuare a capacității auditive pentru un foarte scurt timp.

Airbaguri frontale

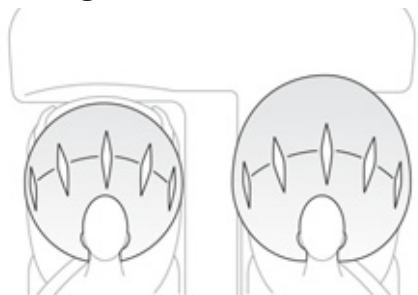

În caz de impact frontal violent sistemul protejează șoferul și pasagerul din față pentru a limita riscurile de traumatisme la cap și torace.

Pentru șofer, airbagul este integrat în centrul volanului; pentru pasagerul din față acesta este integrat în bord, deasupra torpedoului.

Activare

Se declanșează simultan, cu excepția situației în care airbagul frontal al pasagerului este neutralizat, în caz de șoc frontal violent pe întreaga sau numai pe o parte din zona de impact frontal **A**, după axul longitudinal al vehiculului pe un plan orizontal și în sensul orientat spre partea din spate a vehiculului. Airbagul frontal se interpune între toracele și capul ocupantului vehiculului și volan, pe partea conducătorului și planșa de bord, pe partea pasagerului, pentru a amortiza proiectarea către înainte.

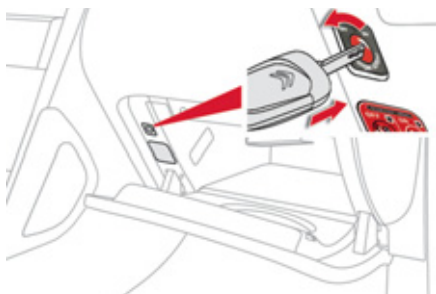

Dezactivare

Numai airbagul frontal pasager poate fi neutralizat:

- ☞ introduceți cheia în comanda de dezactivare a airbagului pasagerului,
- ☞ rotiți-o pe poziția **"OFF"**,
- ☞ apoi scoateți cheia, menținând această poziție.



În funcție de versiune, acest martor se aprinde pe combina de bord și/sau pe afișajul martorilor de centură și de airbag frontal pasager, cu contactul pus și pe întreaga durată a neutralizării.



Pentru a asigura siguranța copilului dumneavoastră, este imperativ să dezactivați airbagul frontal al pasagerului când instalați un scaun pentru copii "cu spatele în direcția de mers" pe scaunul pasagerului din față. În caz contrar, copilul risca să fie grav ranit sau omorât în caz de declanșare a airbagului.

Reactivare

Imediat ce veți scoate scaunul pentru copii, rotiți comanda în poziția **"ON"**, pentru a activa din nou airbagul și a asigura astfel securitatea pasagerului în caz de impact.



Contactul fiind pus, acest martor se aprinde pe afișajul martorilor de centură și a airbagului frontal pasager pentru aproximativ un minut, dacă airbagul frontal de pasager este activat.

Anomalie de funcționare



Dacă acest martor se aprinde pe combina de bord, însoțit fiind de un semnal sonor și de afisarea unui mesaj, consultați rețeaua CITROËN sau un Service autorizat pentru verificarea sistemului. Airbagurile ar putea să nu se mai declanșeze în caz de șoc violent.



Dacă acest martor pâlpâie pe bord și/sau pe afișajul martorilor de centură și de airbag frontal pasager, consultați rețeaua CITROËN sau un Service autorizat. Airbagul frontal al pasagerului ar putea să nu se mai declanșeze în caz de șoc violent.



În caz de aprindere permanentă a cel puțin unui martor dintre cei doi martori ai airbagurilor, nu instalați un scaun pentru copii pe locul pasagerului din față. Verificați sistemul în rețeaua CITROËN sau la un Service autorizat.

Airbaguri laterale



Este un sistem care protejează, în caz de șoc lateral violent, șoferul și pasagerul din față, pentru a limita riscurile de traumatisme la nivelul bustului, între șold și umăr. Fiecare airbag lateral este integrat în armătura spătarului scaunului, în partea dinspre portieră.

Activare

Ele se declanșează unilateral în caz de șoc lateral violent aplicat pe întreaga zonă de impact sau parțial pe zona de impact laterală **B**, exercitându-se perpendicular pe axa longitudinală a vehiculului, în plan orizontal și în sensul de la exterior spre interiorul vehiculului. Airbagul lateral se interpune între șoldul și umărul ocupantului din față al vehiculului și panoul ușii corespunzătoare.

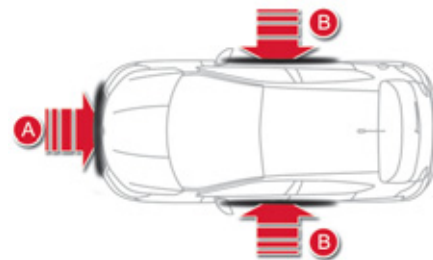

Zone de detectare a șocului

- A. Zona de impact frontal.
- B. Zona de impact lateral.



Airbaguri cortina

Sistem care protejează, în caz de impact lateral violent, atât conducătorul cât și pasagerii (cu excepția pasagerului de pe locul central-spate), pentru a limita riscurile de traumatisme în zona laterală a craniului.

Fiecare airbag cortină este integrat în stâlpi și în partea superioară a habitaculului.

Activare

Airbagul cortină se declanșează simultan cu airbagurile laterale corespunzătoare, în caz de impact lateral violent, aplicat pe întreaga parte laterală sau parțial pe zona de impact lateral **B**, exercitat perpendicular pe axul longitudinal al vehiculului, în plan orizontal și dinspre exterior spre interiorul vehiculului.

Airbagul cortină se interpune între ocupantul din față sau din spate și geamuri.

Anomalie de funcționare



Dacă acest martor se aprinde pe tabloul de bord, însoțit de un semnal sonor și de un mesaj pe ecran, consultați rețeaua CITROËN sau un Service autorizat pentru verificarea sistemului. Este posibil ca airbagurile să nu se mai declanșeze în caz de impact violent.



În momentul unui șoc sau al unui acroșaj ușor pe partea laterală a vehiculului sau în cazul răsturnării laterale a vehiculului, este posibil ca airbagurile cortină să nu se declanșeze. În cazul unei coliziuni frontale sau din spate, airbagurile cortină nu se declanșează.



Pentru ca airbagurile să fie pe deplin eficiente, respectați următoarele reguli de siguranță:

Adoptați o poziție așezată normală, verticală. Luați loc în scaun și asigurați-vă fixând corect centura de siguranță.

Nu permiteți interpunerea copiilor, animalelor, obiectelor între pasageri și airbaguri. Acest lucru poate afecta funcționarea airbagurilor sau răni pasagerii.

După un accident sau când vehiculul a făcut obiectul unui furt, verificați sistemul de airbaguri.

Orice intervenție asupra sistemului de airbaguri trebuie realizată exclusiv în rețeaua CITROËN sau la un service autorizat.

Chiar respectând toate măsurile de precauție menționate nu este exclus riscul de rănire sau arsuri ușoare în zona capului, bustului sau brațelor în momentul declanșării airbagului. Sacul airbagului se umflă aproape instantaneu (în câteva milisecunde) apoi se dezumflă evacuând în același timp gazul cald prin orificiile prevăzute în acest scop.

Airbaguri frontale

Nu conduceți ținând volanul de brațe sau lăsând mâinile pe partea centrală a acestuia.

Nu puneți picioarele pe bord, pe partea pasagerului.

Abțineți-vă de la fumat în măsura în care este posibil, deschiderea airbagurilor putând provoca arsuri sau răni din cauza țigării sau pipei.

Nu demontați, înțepați sau loviți violent volanul.

Airbaguri laterale

Folosiți pentru scaune numai huse omologate, compatibile cu modul de declanșare a airbagurilor laterale. Pentru a cunoaște gama de huse adaptate la vehiculul dumneavoastră, puteți consulta rețeaua CITROËN (vezi capitolul "Informații practice - § Accesorii").

Nu fixați și nu lipiți nimic pe spătarul scaunelor (haine...). Acest lucru ar putea cauza răni la nivelul toracelui și brațelor în momentul declanșării airbagului lateral.

Nu apropiați mai mult decât este necesar bustul de portieră.

Airbaguri cortina

Nu fixați și nu lipiți nimic pe pavilion, acest lucru ar putea cauza răni la nivelul capului în momentul deplierii airbagului cortină.

Dacă vehiculul este echipat, nu demontați mânerele montate pe pavilion. Ele contribuie la fixarea airbagurilor cortină.



0009
Conducere

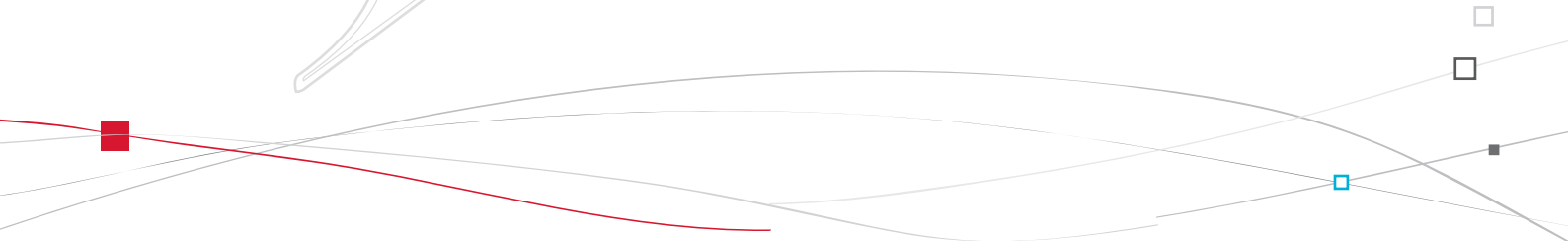
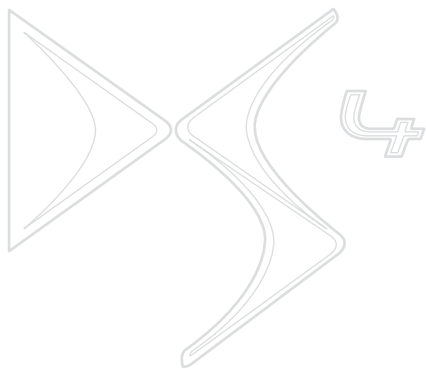



Frana de staționare electrica

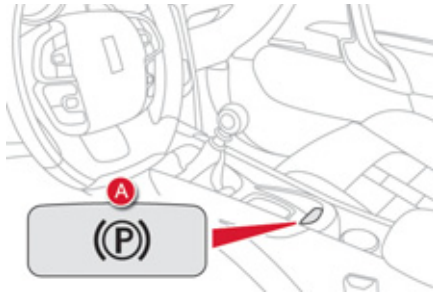

Frâna de staționare electrică permite două moduri de funcționare:

- **Acționare/Eliberare automată**
Acționarea este automată la oprirea motorului, eliberarea este automată la punerea în mișcare a vehiculului (prin setare inițială este activată),
- **Acționare/Eliberare manuală**
Acționarea/eliberarea manuală a frânei de staționare este posibilă, prin acționarea comenzii **A**.



Dacă acest martor se aprinde pe tabloul de bord, modul automat este dezactivat.

Programarea modului de funcționare

În funcție de țara de comercializare a vehiculului, acționarea automată la întreruperea motorului și eliberarea automată la punerea în mișcare a vehiculului pot fi dezactivate.



Activarea/dezactivarea se face din meniul de configurare vehicul, consultați capitolul de parametrare echipamente.

Acționarea și eliberarea frânei de staționare se fac deci manual. La deschiderea portierei șoferului, sunteți avertizați printr-un semnal sonor și un mesaj afișat pe ecran dacă frâna nu a fost acționată.



Se recomandă neacționarea franei de staționare electrice în caz de vreme foarte rece (ger-îngheț) și în cazul remorcării (depanare, tractare rulota...). Pentru aceasta, dezactivați funcțiile automate, sau eliberați manual frâna de staționare.



Nu așezați nici un obiect (pachet de țigări, telefon...) între maneta de viteze și clapeta de comandă a franei de staționare electrice.

Actionare manuala

Vehiculul fiind oprit, pentru a acționa frâna de staționare, motorul fiind pornit sau oprit, **trageți** de clapeta **A**.

Acționarea frânei de staționare este semnalată:



- prin aprinderea matorului de frânare și a matorului **P** pe clapeta **A**,



- prin afișarea mesajului "Frână de staționare acționată".

Dacă frâna de staționare nu este acționată, la deschiderea portierei șoferului, sunteți avertizați printr-un semnal sonor și afișarea unui mesaj; cu excepția cazului în care cutia automata este în poziția **P**.



Înainte de a părăsi vehiculul, verificați ca matorul luminos al frânei de staționare să fie cu siguranță aprins continuu pe tabloul de bord.

Eliberare manuala

Contactul fiind pus sau motorul în funcțiune, pentru eliberarea frânei de staționare, **apăsați** pe **pedala de frână sau** de accelerație, **trageți, apoi eliberați** clapeta **A**.

Eliberarea completa a franei de staționare este semnalată:



- prin stingerea matorului de frânare și a matorului **P** de pe clapeta **A**,



- prin afișarea mesajului "Frână de staționare eliberată".



Dacă trageți de clapeta **A** fără a apăsa pe pedala de frână, frâna de staționare nu se eliberează și un mator se aprinde pe tabloul de bord.

Actionare la maxim

În caz de necesitate, **puteți acționa la maxim** frâna de staționare. Aceasta se poate obține prin **tragerea prelungită** a clapetei **A** până la apariția mesajului "Frână de staționare acționată la maxim" și a semnalului sonor.

Acționarea la maxim este indispensabilă:

- când vehiculul tractează o remorcă sau o rulotă, când funcțiile automate sunt activate și efectuați o acționare manuală,
- când stabilitatea vehiculului variază pe durata staționării (exemple: transport pe vapor, pe o platforma de camion).



În cazul remorcării, încărcării maxime sau staționării în pantă abruptă, efectuați o acționare la maxim, apoi bracați roțile spre trotuar și cuplați o treaptă de viteză la staționare. După o acționare la maxim, timpul de eliberare este mai lung.

Actionare automata, cu motorul oprit

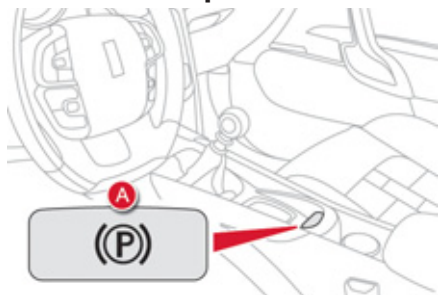

Vehiculul fiind oprit, frâna de staționare **se acționează automat la oprirea motorului.**

Acționarea frânei de staționare este semnalată:



- prin aprinderea matorului de frânare și a matorului luminos **P** de pe clapeta **A**,



- prin afișarea mesajului "Frână de staționare acționată".



Înainte de a părăsi vehiculul, verificați dacă matorul luminos al frânei de staționare este cu siguranța aprins continuu pe tabloul de bord. Nu lăsați un copil singur în vehicul, contactul fiind pus. Copilul ar putea elibera frâna de staționare electrică.



În caz de remorcare, vehicul încărcat sau de staționare în pantă accentuată, bracați roțile spre trotuar și cuplați o treaptă de viteză pentru staționare.

Eliberarea automata

Frâna de staționare **se eliberează automat și progresiv la punerea în mișcare a vehiculului:**

- ☞ **Cutie de viteze manuala:** apăsați pedala de ambreiaj până la capătul cursei, cuplați prima viteză sau marșarierul, apăsați pedala de accelerație și ambreiați,
- ☞ **Cutie de viteze manuala pilotată cu 6 trepte:** selectați poziția **A**, **M** sau **R**, apoi apăsați pedala de accelerație.
- ☞ **Cutie de viteze automata:** selectați poziția **D**, **M** sau **R** apoi apăsați pe pedala de accelerație.

Eliberarea completă a frânei de staționare este semnalată:



- prin stingerea matorului de frânare și a matorului **P** de pe clapeta **A**,



- prin afișarea mesajului "Frână de staționare eliberată".



Cu vehiculul oprit și motorul în funcțiune, nu accelerați inutil, riscați să eliberați frâna de staționare.

Imobilizarea vehiculului, cu motorul pornit

Motorul fiind pornit și vehiculul oprit, pentru a imobiliza vehiculul este indispensabilă acționarea **manuală, trăgând** de clapeta **A**.

Acționarea frânei de staționare este semnalată:



- prin aprinderea matorului de frânare și a matorului **P** de pe clapeta **A**,



- prin afișarea mesajului "Frână de staționare acționată".

Dacă frâna de staționare nu este acționată, la deschiderea portierei șoferului, sunteți avertizați printr-un semnal sonor și afișarea unui mesaj; cu excepția cazului în care cutia automată este în poziția **P**.



Înainte de a ieși din vehicul, verificați ca matorul frânei de staționare să fie cu siguranță aprins continuu pe tabloul de bord.

Situații deosebite

În unele situații (pornirea motorului...), frâna de staționare își poate ajusta singură efortul de frânare. Acest mod de funcționare este normal. Pentru a deplasa vehiculul cu câțiva centimetri fără a porni motorul, contactul fiind pus, apăsați pe pedala de frână și eliberați frâna de staționare **tragând** și apoi **eliberând** clapeta **A**. Eliberarea completă a frânei de staționare este semnalată prin stignerea matorului de pe clapeta **A**, a matorului din tabloul de bord și prin afișarea mesajului "Frână de staționare eliberată".

În caz de defecțiune la nivelul frânei de staționare **în poziția acționată** sau în caz de pană baterie, există posibilitatea eliberării frânei printr-o metoda de avarie.

Franare de urgenta

În caz de defectare a frânării folosind pedala de frână sau într-o situație excepțională (de ex.: disconfort al conducătorului, la conducerea cu însoțitor...), tragerea continuă a clapetei **A** permite oprirea vehiculului.

Controlul dinamic al stabilității garantează stabilitatea la frânarea dinamică de siguranță. În caz de defectare a sistemului de frânare de urgență, se afișează mesajul "Defect la frana de staționare".



În caz de defectare a sistemului de control dinamic al stabilității, semnalată prin aprinderea acestui mator, stabilitatea de frânare nu este garantată.

În acest caz, stabilitatea trebuie asigurată de către șofer, prin repetarea alternată a acțiunilor de "tragere-eliberare" a clapetei **A**.



Frânarea de siguranță trebuie utilizată numai în situații excepționale.

Deblocare de avarie

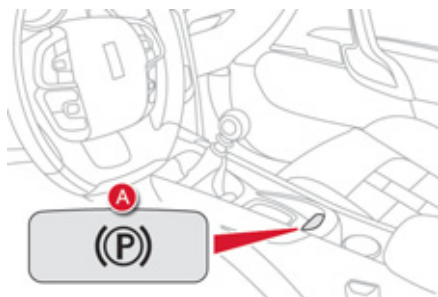

În caz de funcționare defectuoasă a frânelor de staționare electrice sau de până la baterie, o comandă mecanică de avarie permite deblocarea manuală a frânelor de staționare.

- ☞ Imobilizați vehiculul (sau blocați-l, atât timp cât pedala de frână nu este eliberată), cu motorul pornit, cuplând prima treaptă (cutie de viteze manuală), poziția **P** (cutie de viteze automată), sau **M** sau **R** (cutie de viteze manuală pilotată cu 6 trepte).

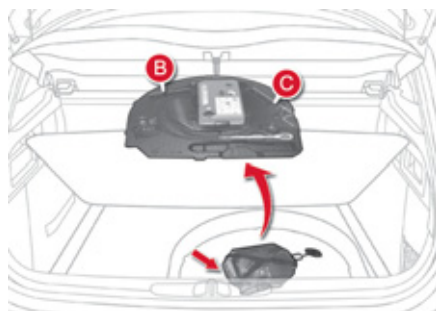

- ☞ Opreți motorul dar lăsați contactul pus. Dacă imobilizarea vehiculului este imposibilă, nu acționați comanda și consultați de urgență un reparator agreț CITROËN sau un Service autorizat.
- ☞ Luați cele două cale **B** și comanda de deblocare **C**, situate sub covorul din portbagaj.

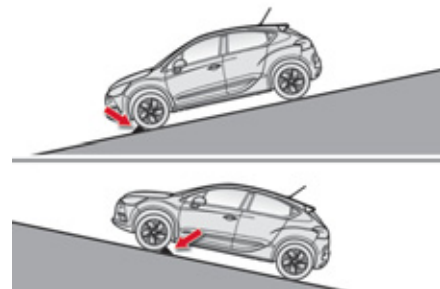

- ☞ Imobilizați vehiculul, plasând calele în fața sau în spatele roților din față, în sensul opus pantei.
- ☞ Îndepărtați compartimentul de depozitare de sub covorul de portbagaj, pentru acces la deblocarea de avarie a frânelor.

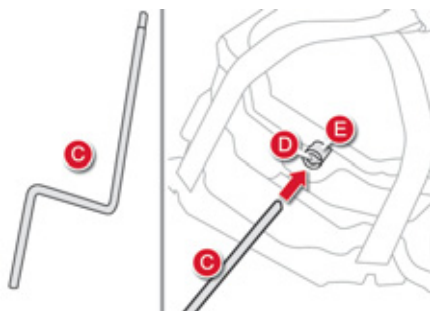







- ☞ Perforați capacul **D** al tubului **E**, cu comanda de deblocare.
- ☞ Plasați comanda de deblocare în tub.
- ☞ Rotiți comanda de deblocare în sens orar.
Din motive de siguranță, este imperativ să efectuați manevra până la punctul maxim. Frâna de staționare este deblocată.
- ☞ Scoateți comanda de deblocare și depozitați-o împreună cu calele în cutia cu scule, sub covorul de portbagaj.

- Funcționarea frânei de staționare se inițializează din nou la oprirea și recuplarea contactului. Dacă reinițializarea frânei de staționare este imposibilă, consultați rețeaua CITROËN sau un Service autorizat.
- Timpul ulterior de acționare a frânei poate să fie mai lung decât în cazul unei funcționări normale.





 Din motive de siguranță, după această manevră trebuie să consultați obligatoriu rețeaua CITROËN sau un Service autorizat pentru înlocuirea capacului. În urma unei deblocări de avarie, menținerea vehiculului nu mai este garantată din momentul începerii deblocării mecanice de avarie a frânei electrice de staționare, iar comanda mecanică nu permite revenirea la funcționarea normală a frânei de staționare electrice. Nu executați nici o acționare a clapetei **A**, sau de pornire/oprire a motorului, când acționați deblocarea mecanică a frânei de staționare electrice. Aveți grijă să nu introduceți elemente cu praf sau umezeala în apropierea capacului de obturare.

Anomalii de functionare

În caz de aprindere a matorului de anomalie a frânei de staționare electrice și a unui mator din tabelul următor, opriți vehiculul într-o poziție de siguranță (pe sol orizontal și cu o treaptă de viteză cuplată) și consultați imediat rețeaua CITROËN sau un Service autorizat.

Situatii	Consecinte
<p>Afișarea mesajului "Defect la frana de staționare" și a matorilor următori:</p>   SERVICE	<ul style="list-style-type: none">- Funcțiile automate sunt dezactivate.- Asistența la pornirea în pantă este indisponibilă.- Frâna de staționare electrică nu este utilizabilă decât în modul manual.
<p>Afișarea mesajului "Defect la frana de staționare" și a matorilor următori:</p>  SERVICE	<ul style="list-style-type: none">- Eliberarea manuală a frânei de staționare electrice este disponibilă doar prin apăsarea pe pedala de accelerație și eliberarea clapetei.- Asistența la pornirea în pantă este indisponibilă.- Funcțiile automate și acționarea manuală a frânei rămân disponibile.
<p>Afișarea mesajului "Defect la frana de staționare" și a matorilor următori:</p>    SERVICE	<ul style="list-style-type: none">- Funcțiile automate sunt dezactivate.- Asistența la pornirea în pantă este indisponibilă.



Situatii	Consecinte
<p>și eventual</p> <p></p> <p>clipitor</p>	<p>Pentru a acționa frâna de staționare electrică:</p> <ul style="list-style-type: none"> ☞ imobilizați vehiculul și tăiați contactul, ☞ trageți clapeta timp de cel puțin 5 secunde, sau până la sfârșitul acționării, ☞ puneți contactul și verificați aprinderea marilor frânei de staționare electrice. <p>Acționarea se face mai lent decât în condiții de funcționare normală.</p> <p>Pentru a elibera frâna de staționare electrică:</p> <ul style="list-style-type: none"> ☞ puneți contactul. ☞ trageți clapeta și mențineți-o în această poziție aproximativ 3 secunde, apoi eliberați-o. <p>Dacă mărtoșul de frânare se aprinde intermitent sau dacă mărtoșii nu se aprind la punerea contactului, aceste proceduri nu funcționează. Plasați vehiculul pe un teren orizontal și apelați CITROËN sau la un Service autorizat.</p>
<p>Afișarea mesajului "Defect de frână de staționare" și a marilor următori:</p> <p></p> <p>și eventual</p> <p></p> <p>clipitor</p>	<ul style="list-style-type: none"> - Numai funcțiile de acționare automată la întreruperea motorului și de eliberare automată la accelerare sunt disponibile. - Acționarea/eliberarea manuală a frânei de staționare electrice și frânarea de siguranță sunt indisponibile.
<p>Anomalie baterie:</p> <p></p>	<ul style="list-style-type: none"> - Aprinderea mărtoșului bateriei impune o oprire imediată în funcție de condițiile de circulație. Opriți și imobilizați vehiculul (dacă este necesar, plasați cele două cale sub roți). - Acționați frâna de staționare electrică înainte de oprirea motorului.

Frana de stationare manuala



Actionare

- ☞ Trageți până la capăt de maneta franei de stationare, pentru a imobiliza vehiculul.

Eliberare

- ☞ Trageți ușor maneta franei de stationare, apăsați butonul de deblocare, apoi coborâți maneta până la capăt.



Când vehiculul se află în mișcare, aprinderea acestui martor și a martorului **STOP**, însoțită de un semnal sonor și de un mesaj pe ecranul multifuncțional, indică faptul că frâna este rămasă acționată sau a fost incomplet eliberată.



Când parcați pe o pantă, bracați roțile spre trotuar pentru a le bloca, acționați frana de stationare, cuplați o treapta de viteză și tăiați contactul.

Cutie manuala cu 6 trepte

Cuplarea treptei a 5-a sau a 6-a

- ☞ Deplasați complet schimbătorul spre dreapta, pentru a cupla treapta a 5-a sau a 6-a de viteză.

Cuplarea mersului înapoi



- ☞ Ridicați inelul de sub nuca manetei și deplasați schimbătorul de viteze spre stânga, apoi spre înainte.



Cuplați marșarierul, numai cu vehiculul oprit și motorul la ralanti.



Din motive de siguranță și pentru a ușura pornirea motorului:

- selectați întotdeauna punctul mort,
- apăsați complet pedala de ambreiaj.

Indicator de schimbare a treptei*

Sistem ce permite reducerea consumului de carburant, recomandând schimbarea unei trepte superioare pe vehiculele echipate cu cutie de viteze manuală.

Funcționare

Sistemul nu intervine decât în cadrul unui mod de conducere economic.

În funcție de modul de conducere și de echiparea vehiculului dumneavoastră, sistemul vă poate indica să creșteți una sau mai multe trepte de viteză. Puteți urma această indicație fără a trece prin rapoartele intermediare.

Recomandările de utilizare a treptelor de viteză nu trebuie considerate drept obligatorii. Practic, configurația drumului, densitatea circulației sau siguranța rămân elementele determinante în alegerea raportului optim. Șoferul poartă responsabilitatea de a urma sau nu indicațiile sistemului.

Această funcție nu poate fi dezactivată.

Exemplu:

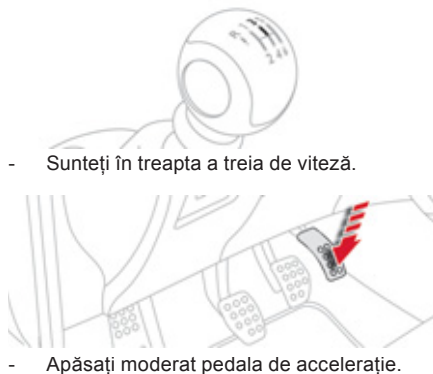

Informația apare pe tabloul de bord, sub forma unei săgeți însoțite de treapta propusă.

i În caz de conducere ce solicită în mod special performanțele motorului (apăsare bruscă pe accelerație, de exemplu, pentru efectuarea unei depășiri...), sistemul nu va recomanda nici o schimbare de treaptă. Sistemul în nici un caz nu vă va propune:

- să cuplați prima treaptă,
- să cuplați marșarierul,
- să retrogradați.

* În funcție de motorizare.

Cutie de viteze manuala pilotata cu 6 trepte

Cutie de viteze manuala, pilotata, cu șase trepte, care oferă, la alegere, confortul automatizării sau plăcerea schimbării manuale a vitezelor.

Vă sunt propuse doua moduri de conducere:

- modul **automatizat**, pentru gestionarea automată a schimbării treptelor, din cutie, fara interventia conducatorului,
- modul **manual**, pentru schimbarea secventiala a treptelor de către conducator, prin utilizarea comenzilor de la volan.

In modul automatizat, este posibila oricand reluarea schimbării manuale a treptelor de viteza.

Maneta de viteze



- R.** Mers inapoi.
 - ☞ Cu piciorul pe frână, impingeti maneta catre inainte.
- N.** Punct mort.
 - ☞ Cu piciorul pe frână, selectați această poziție pentru a porni.
- A.** Mod automatizat.
 - ☞ Deplasați maneta catre inapoi, pentru a selecta acest mod.
- M.** Mod secvential, cu schimbare manuala a vitezelor.
 - ☞ Deplasați maneta catre inapoi, pentru a selecta acest mod, apoi utilizati comenzile din spatele volanului pentru a schimba vitezele.

Comenzi in spatele volanului

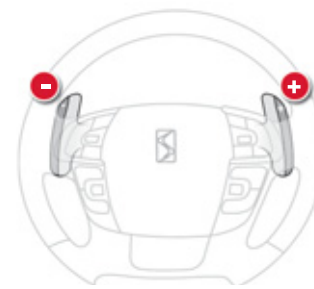

- + . Comandă de cuplare a treptei superioare, situata in dreapta volanului.
 - ☞ Apăsăți pe spatele comenzii "+" din spatele volanului, pentru a cupla treapta superioara.
- . Comandă de cuplare a treptei inferioare, situata in stanga volanului.
 - ☞ Apăsăți pe spatele comenzii "-" din spatele volanului, pentru a cupla treapta inferioara.

i Comenzile din spatele volanului nu permit selectarea punctului mort și cuplarea sau decuplarea mersului inapoi.

Afisare pe tabloul de bord



Pozitiile manetei de viteze

N. Neutru (Punct mort).

R. Reverse (Mers inapoi).

1 2 3 4 5 6. Trepte de viteză în mod secvențial.

AUTO. Se aprinde la selectarea modului automatizat. Se stinge la trecerea în modul secvențial.

Pornirea vehiculului

- ☞ Selectați poziția **N**.
- ☞ Apăsăți pedala de frână.
- ☞ Porniți motorul.



N apare pe afișajul tabloului de bord.

i **N** clipește pe tabloul de bord, însoțit de un semnal sonor și de un mesaj pe ecran, dacă maneta de viteze nu este pe poziția **N** la pornire.



Martorul **Picior pe frana** se aprinde pe tabloul de bord, însoțit de un semnal sonor și de un mesaj pe ecran, dacă pedala de frână nu este apăsată la pornirea motorului.

- ☞ Selectați modul automatizat (poziția **A**), modul secvențial (poziția **M**) sau marșarierul (poziția **R**).
- ☞ Eliberați frâna de staționare, dacă aceasta nu este programată să funcționeze în mod automat.
- ☞ Ridicați progresiv piciorul de pe pedala de frână.
- ☞ Accelerați.



AUTO și **1**, **1** sau **R** apar pe afișajul tabloului de bord.



Apasati obligatoriu pe pedala de frana in timp ce porniti motorul.

Mod automatizat

☞ Selectați poziția **A**.



AUTO și viteza cuplata vor apărea pe afișajul tabloului de bord.

Cutia de viteze va funcționa în mod auto-activ, fără intervenția șoferului. Ea selectează în permanență viteza cea mai bine adaptată la următorii parametri:

- optimizarea consumului,
- stilul de conducere,
- profilul drumului,
- incarcarea vehiculului.

 Pentru a obține o accelerație optimă, de exemplu la depășirea unui alt vehicul, apăsați pedala de accelerație și depășiți punctul de rezistență.

 Când vehiculul este în rulare, nu selectați niciodată punctul mort **N**.

Reluare temporară a controlului manual al vitezelor

Puteti relua temporar controlul manual al schimbarii treptelor de viteza, utilizand comenzile din spatele volanului "+" și "-": dacă turatia motorului o permite, solicitarea de schimbare a treptei este luata in considerare. Aceasta functie permite anticiparea unor situatii cum ar fi depasirea unui alt vehicul sau apropierea unui viraj.

După câteva momente, fără a acționa comenzile, cutia de viteze controlează din nou treptele de viteză automat.

Mod manual

☞ Selectați poziția **M**.

Vitezele cuplate apar succesiv pe afișajul tabloului de bord.





Cereri de schimbare a treptei sunt luate în considerare numai dacă regimul motorului o permite.

Nu este necesară eliberarea accelerației în timpul schimbării vitezei.

În cazul unei frânări sau a unei încetiniți, cutia de viteze trece în mod automat într-o treptă inferioară, pentru a permite relansarea vehiculului cu viteza adecvată.

În caz de accelerare puternică, viteza superioară nu va fi cuplată decât dacă șoferul va acționa schimbătorul de viteze sau comenzile de sub volan.

 Schimbarea modului este posibilă în orice moment, deplasând maneta de viteze din **A** în **M** sau invers.

 Vehiculul fiind în mers, nu trebuie să selectați niciodată punctul mort **N**.

Mers inapoi

Pentru a cupla mersul inapoi, vehiculul trebuie sa fie imobilizat cu piciorul pe frână.

 Selectati pozitia **R**.



La trecerea în marșarier, se aude un semnal sonor.

La viteza redusa, daca este solicitata cuplarea mersului inapoi, matorul **N** se va aprinde intermitent, iar cutia de viteze va trece la punctul mort!. Pentru a cupla mersul inapoi, aduceti maneta in pozitia **N**, apoi in **R**.

Oprirea vehiculului

Înainte de a opri motorul, puteți:

- să treceți maneta în poziția **N** pentru a fi în punctul mort,
- sau,
- să lăsați treapta cuplată; în acest caz vehiculul nu va putea fi deplasat.

În ambele cazuri, **este imperativ sa actionati frana de stationare** pentru a imobiliza vehiculul, dacă aceasta nu este programată să funcționeze în mod automat.



În caz de imobilizare a vehiculului, cu motorul pornit, este imperativ sa aduceti maneta de viteze în punctul mort **N**.

Înainte de orice intervenție în compartimentul motorului, verificați dacă maneta de viteze este în punctul mort **N** și dacă frâna de stationare este actionata.

În toate cazurile de stationare, este imperativ sa actionati frâna de stationare, pentru a imobiliza vehiculul, cu exceptia cazului in care frana este programata in mod automat.

Anomalie de functionare

Contactul fiind pus, clipirea matorului **AUTO**, însoțita de un semnal sonor și de un mesaj pe ecran, indică o disfuncție la cutia de viteze. Verificati in reteaua CITROËN sau la un Service autorizat.

Cutie de viteze automata

Cutie de viteze automată cu șase trepte de viteze care oferă, la alegere, confortul automat integral, îmbogățit cu programe sport și zăpadă, sau schimbarea manuală a vitezelor. Vă sunt propuse patru moduri de conducere:

- funcționarea **automata** pentru controlul electronic al vitezelor de către cutie,
- programul **sport** pentru a vă oferi un stil de condus mai dinamic,
- programul **zapada** pentru a ameliora stilul de condus în cazul unei aderențe scăzute,
- funcționarea **manuala** pentru schimbarea secvențială a vitezelor de către șofer.

Comenzile cutiei de viteze

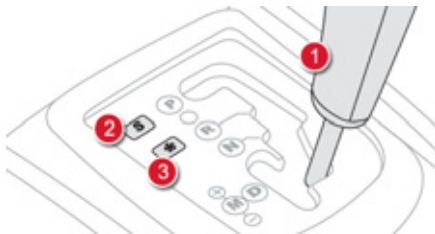

1. Maneta de viteze.
2. Buton "S" (sport).
3. Buton "❄" (zapada).

Maneta de viteze

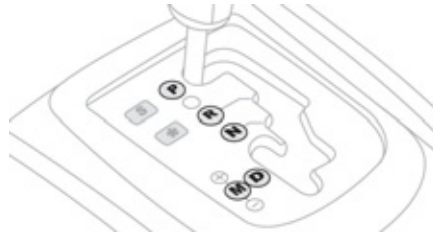

- P.** Staționare.
- Imobilizarea vehiculului, frână de parcare trasă sau eliberată.
 - Demaraj motor.
- R.** Marșarier.
- Manevre de mers înapoi, vehiculul oprit, motorul la ralanti.
- N.** Punctul mort.
- Imobilizare vehicul, frâna de staționare trasă.
 - Demaraj motor.
- D.** Funcționare automată.
- M +/-.** Funcționare manuală cu cuplare secvențială a celor șase viteze.
- ☞ Aplicați un impuls spre înainte, pentru a cupla treapta de viteză superioară.
- sau
- ☞ Aplicați un impuls spre înapoi, pentru a cupla treapta de viteză inferioară.

Afisare pe tabloul de bord



Când deplasați schimbătorul de viteze pe grilă pentru a selecta o poziție, mărtoșul corespunzător se afișează pe tabloul de bord.

- P.** Parking (Staționare).
- R.** Reverse (Mers înapoi).
- N.** Neutral (Punctul mort).
- D.** Drive (Conducere automată).
- S.** Program **sport**.
- ❄. Program **zapada**.
- 1 la 6.** Trepte de viteză cuplate în funcționare manuală.
- . Valoare invalidă în funcționarea manuală.

Pornire vehicul

- ☞ Cu piciorul pe frână, selectați poziția **P** sau **N**.
- ☞ Porniți motorul.

În caz contrar, se aude un semnal sonor, însoțit de un mesaj pe ecranul multifuncțional.

- ☞ Cu motorul pornit, apăsați pedala de frână.
- ☞ Eliberați frâna de staționare dacă aceasta nu este programată în mod automat.
- ☞ Selectați poziția **R**, **D** sau **M**,
- ☞ Eliberați progresiv pedala de frână.

Vehiculul începe să se deplaseze imediat.



Dacă în timpul mersului, din neatenție cuplați schimbătorul în poziția **N**, lăsați motorul la ralanti, apoi cuplați în poziția **D** pentru a accelera.



Când motorul funcționează la ralanti, frânele fiind eliberate, dacă este selectată poziția **R**, **D** sau **M**, vehiculul se deplasează chiar fără a interveni asupra accelerației.

Când motorul este pornit, nu lăsați niciodată copiii nesupravegheați în interiorul vehiculului.

În cazul efectuării unor operații de întreținere, motorul fiind pornit, trageți frâna de parcare și selectați poziția **P**.

Funcționare automată

- ☞ Selectați poziția **D** pentru schimbarea **automata** a celor șase trepte.

Cutia de viteze funcționează în acest caz în modul auto-adaptant, fără intervenție din partea șoferului. Ea selecționează în permanență raportul de viteză cel mai bine adaptat la stilul de condus, la configurația drumului și la sarcina vehiculului.

Pentru a obține o accelerație maximă fără a atinge schimbătorul, apăsați până la capăt pedala de accelerație (kick down). Cutia de viteze retrogradează automat sau menține treapta selectată până la regimul maxim al motorului.

În momentul frânării, cutia de viteze retrogradează automat pentru a oferi o frânare eficientă a motorului.

Când ridicați brusc piciorul de pe accelerație, cutia de viteze nu va trece într-o viteză superioară, și asta pentru a ameliora siguranța.



Nu selectați niciodată poziția **N** când vehiculul este în mișcare.

Nu selectați niciodată pozițiile **P** sau **R**, atâta timp cât vehiculul nu este imobilizat complet.

Programe sport si zăpada

Aceste două programe specifice completează funcția automată în cazul utilizării în condiții speciale.

Programul sport "S"

- ☞ Apăsați butonul "S", după ce ați pornit motorul.

Cutia de viteze facilitează automat un stil de conducere dinamic.



S apare pe tabloul de bord.

Programul zăpadă "❄"

- ☞ Apăsați butonul "❄", după ce ați pornit motorul.

Cutia de viteze se adaptează la conducere pe drumuri alunecoase.

Acest program ușurează demarajele și îmbunătățește motricitatea când condițiile de aderență sunt scăzute.



❄ apare pe tabloul de bord.

Revenire la funcționarea automată

- ☞ Oricând puteți apăsa din nou butonul selectat pentru a ieși din programul angajat și pentru a reveni în modul autoadaptiv.

Funcționare manuală

- ☞ Selectați poziția **M** pentru schimbarea **secvențială** a celor șase trepte.
- ☞ Împingeți maneta spre semnul **+** pentru a trece într-o viteză superioară.
- ☞ Trageți maneta spre semnul **-** pentru a trece într-o viteză inferioară.

Trecerea de la o viteză la alta se face numai când condițiile de viteză ale vehiculului și regimul motorului o permit; în caz contrar, momentan, vor fi impuse regulile de funcționare automată.



D dispare și vitezele cuplate apar succesiv pe tabloul de bord.

În sub regim sau supra regim, viteza selectată clipește timp de câteva secunde, apoi viteza efectiv cuplată se afișează.

Trecerea de la poziția **D** (automată) la poziția **M** (manuală) se poate face în orice moment.

La oprire sau în cazul unei viteze foarte scăzute, cutia de viteze selectează automat viteza **M1**.

În funcționare manuală, programele sport și zăpadă sunt inoperante.

Valoare invalida in functionarea manuala



Acest simbol se afișează dacă o viteză a fost incorect angajată (selectorul se află între două poziții).

Oprirea vehiculului

Înainte de a opri motorul, puteți trece în poziția **P** sau **N** pentru a fi la punctul mort. În ambele cazuri, trageți frâna de mână pentru a imobiliza vehiculul dacă aceasta nu este programată în mod automat.



Dacă maneta nu este în poziția **P**, la deschiderea ușii șoferului sau timp de aproximativ 45 de secunde după întreruperea contactului, se aude un semnal sonor și apare un mesaj pe ecranul multifuncție.

☞ Reașezați schimbătorul de viteze în poziția **P**; semnalul sonor se întrerupe și mesajul dispare.

Anomalie de functionare

Contactul fiind pus, aprinderea acestui maror, însoțită de un semnal sonor și de un mesaj pe ecranul multifuncție, indică o defecțiune a cutiei de viteze.

În acest caz, aceasta trece în modul de funcționare de urgență, blocându-se în viteza a III-a. Puteți simți un șoc puternic trecând de la **P** la **R** și de la **N** la **R**. Acest șoc nu prezintă niciun risc de deteriorare pentru cutia de viteze. Nu depășiți viteza de 100 km/h în limitele reglementărilor locale.

Verificati in reteaua CITROËN sau la un Service autorizat.

Acest maror poate de asemenea să se aprindă în cazul deschiderii unei usi.



Riscați deteriorarea cutiei de viteze:

- dacă apăsați în același timp pe pedalele de accelerație și de frână,
- dacă forțați, în caz de pană a bateriei, trecerea din poziția **P** în oricare alta.



Pentru a limita consumul de carburant pe timpul unei staționări prelungite (ambuteiaj...), poziționați schimbătorul de viteze pe **N** și trageți frâna de mână, cu excepția cazului în care aceasta este programată în mod automat.

Asistare la pornirea în pantă

Sistemul menține vehiculul imobilizat un interval scurt de timp (aproximativ 2 secunde) la pornirea în pantă, pentru a vă oferi timpul necesar să mutați piciorul de pe pedala de frână pe cea de accelerație.

Această funcție nu este activă decât dacă:

- vehiculul a fost complet imobilizat cu piciorul pe pedala de frână,
- când sunt reunite unele condiții de pantă,
- ușa șoferului este închisă.

Asistarea la pornirea în pantă nu poate fi dezactivată.

Funcționare

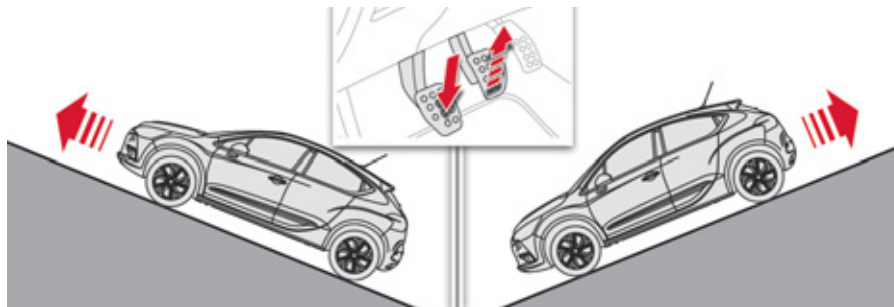

În pantă ascendentă, când vehiculul este oprit, vehiculul este menținut scurt timp imediat ce eliberați pedala de frână:

- dacă este cuplată treapta I-a, sau pentru punctul mort la o cutie de viteze manuală,
- dacă maneta de viteze este în poziția **A** sau **M**, în cazul cutiei de viteze manuale pilotate,
- dacă maneta de viteze este în poziția **D** sau **M**, în cazul cutiei de viteze automate.

În pantă descendentă, vehiculul fiind oprit și marșarierul cuplat, vehiculul este menținut scurt timp imediat ce eliberați pedala de frână.

Anomalie de funcționare



SERVICE

În caz de disfuncție a sistemului, acești martorii se aprind. Consultați rețeaua CITROËN sau un Service autorizat pentru a verifica sistemul.

! Nu ieșiți din vehicul în timpul unei faze de menținere temporară asigurată de sistemul de asistare la pornirea în pantă. Dacă trebuie să părăsiți vehiculul, motorul fiind pornit, acționați manual frâna de staționare. Apoi verificați ca martorii de frana de staționare să fie aprinși continuu pe tabloul de bord combinat.

Stop & Start

Sistemul Stop & Start trece motorul momentan in stare de veghe - mod STOP - pe durata fazelor de oprire din circulatie (semafoare, ambuteiaje, altele...). Motorul porneste din nou automat - mod START - imediat ce doriti sa reporniti. Repornirea se efectueaza instantaneu, rapid si in liniste. Perfect adaptat pentru utilizare urbana, sistemul Stop & Start permite reducerea consumului de carburant, a emisiilor de gaze poluante si a nivelului sonor la oprire.

Functionare

Trecerea motorului in mod STOP

 Martorul "ECO" se aprinde pe tabloul de bord combinat si motorul trece automat in stare de veghe:

- **in cazul unei cutii de viteze manuale**, la o viteza mai mica de 20 km/h, cand aduceti maneta de viteze la punctul mort si cand eliberati pedala de ambreiaj,
- **in cazul unei cutii de viteze manuale pilotate cu 6 trepte**, la o viteza mai mica de 8 km/h, cand apasati pedala de frana sau aduceti maneta de viteze in pozitia **N**.



Daca vehiculul este echipat, un contor de timp cumuleaza timpul de trecere in modul STOP pe durata parcurgerii unui traseu. El se reseteaza (readucere la zero) la fiecare punerea a contactului cu cheia.

 Pentru o cutie manuala pilotata cu 6 trepte, pentru confortul dumneavoastra, in timpul unei manevre de parcare, modul STOP este indisponibil timp de cateva secunde dupa decuplarea mersului inapoi. Modul STOP nu modifica functiile vehiculului, cum ar fi franarea, asistarea directiei...

 Nu alimentati cu carburant cand motorul este in mod STOP; este imperativa taierea contactului cu cheia.

Cazuri particulare: mod STOP indisponibil

Modul STOP nu se activeaza cand:

- usa conducatorului este deschisa,
- centura de siguranta a conducatorului este decuplata,
- viteza vehiculului nu a depasit 10 km/h de la ultima pornire cu cheia,
- frana de stationare electrica este actionata sau in curs de actionare,
- mentinerea confortului termic in habitacul o necesita,
- dezaburirea este activa,
- unele conditii punctuale (incarcarea bateriei, temperatura motorului, asistarea la franare, temperatura exterioara...) o necesita, pentru asigurarea controlului sistemului.

 In acest caz, martorul luminos "ECO" se aprinde intermitent cateva secunde, apoi se stinge.

Aceasta functionare este perfect normala.

Trecerea motorului in mod START



Martorul "ECO" se stinge si motorul porneste automat din nou:

- in cazul unei cutii de viteze manuale, cand apasati **complet** pedala de ambreiaj,
- in cazul unei cutii de viteze manuale pilotate cu 6 trepte:
 - cu maneta de viteze in pozitia **A** sau **M**, cand eliberati pedala de frana,
 - sau cu maneta de viteze in pozitia **N** si pedala de frana eliberata, cand treceti maneta de viteze in pozitia **A** sau **M**,
 - sau la cuplarea mersului inapoi.



Cu o cutie de viteze manuala, in mod STOP, in caz de cuplare a unei trepte fara a debreia complet, un martor luminos se aprinde sau un mesaj de avertizare se afiseaza pentru a va atentiona sa apasati pedala de ambreiaj in vederea asigurarii repornirii motorului.

Cazuri particulare: declansare automata a modului START

Din motive de siguranta sau de confort, modul START se declanseaza automat cand:

- se deschide usa conducatorului,
- se decupleaza centura de siguranta a conducatorului,
- viteza vehiculului depaseste 25 km/h cu o cutie de viteze manuala, sau 11 km/h cu o cutie de viteze pilotata cu 6 trepte,
- frana de stationare electrica este in curs de actionare,
- unele conditii punctuale (incarcarea bateriei, temperatura motorului, asistarea la franare, temperatura exterioara...) o necesita, pentru asigurarea controlului sistemului sau al vehiculului.



In acest caz, martorul luminos "ECO" se aprinde intermitent cateva secunde, apoi se stinge.

Aceasta functionare este perfect normala.

Neutralizare



In orice moment, apasati pe comanda "ECO OFF", pentru a neutraliza sistemul. Aceasta este semnalata prin aprinderea unui martor pe comanda, insotita de afisarea unui mesaj.



Daca neutralizarea a fost efectuata in modul STOP, motorul porneste imediat.

Reactivare

Apasati din nou pe comanda **"ECO OFF"**. Sistemul este din nou activ; aceasta este semnalata prin stingerea matorului de pe comanda si prin afisarea unui mesaj.

 Sistemul se reactiveaza automat, la fiecare noua pornire cu cheia.

Anomalie de functionare



In caz de disfunctie a sistemului, matorul de pe comanda **"ECO OFF"** se aprinde intermitent, apoi ramane aprins continuu. Verificati la un reparator agreat CITROËN sau la un Service autorizat.

 In caz de anomalie in mod STOP, este posibil ca motorul sa se opreasca. Toti matorii de pe tabloul de bord se aprind. In functie de versiune, se mai poate afisa un mesaj de avertizare, pentru a va solicita pozitionarea manetei de viteze in **N** si apasarea pedalei de frana. In acest caz, este necesara taierea contactului si apoi pornirea motorului cu cheia.

Intretinere

 Inainte de orice interventie sub capota, neutralizati sistemul Stop & Start, pentru a evita orice risc de ranire legat de o declansare automata a modului START.

Acest sistem necesita o baterie de tehnologie si de caracteristici specifice (repere disponibile in reteaua CITROËN sau la un Service autorizat). Montarea unei baterii neavand reper CITROËN antreneaza riscuri de disfunctiuni ale sistemului.

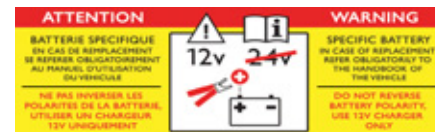

 Sistemul Stop & Start se bazeaza pe o tehnologie avansata. Orice interventie la acest tip de baterie trebuie realizata in reteaua CITROËN sau la un Service autorizat.

Alerta de depasire involuntara a marcajului rutier

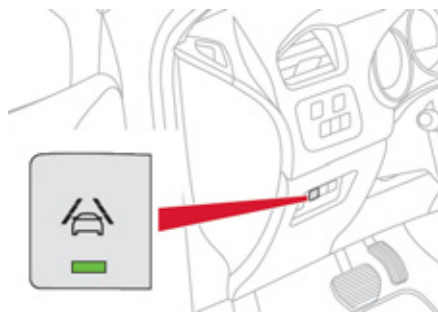

Sistem care detectează depășirea involuntară a unui marcaj longitudinal de pe șosele (linie continuă sau întreruptă).

Senzorii, montați pe bara de șoc din față, declanșează o avertizare în cazul în care vehiculul tinde să părăsească banda de rulare (la viteză mai mare de 80 km/h).

Folosirea acestui sistem este optimă mai ales pe autostrăzi și pe cai de mare viteză.

! Sistemul de alertă la depășirea involuntară a liniilor de marcaj nu poate, în niciun caz, să înlocuiască vigilența și răspunderea șoferului.

Activare

- ☞ Apăsăți pe acest buton, matorul se aprinde.

Dezactivare

- ☞ Apăsăți din nou acest buton, matorul se stinge.

Starea sistemului rămâne în memorie la întreruperea contactului.

Detectare

Sunteți avertizat prin vibrația pernei de șezut a scaunului șoferului:

- în partea dreaptă, dacă marcajul de pe șosea a fost depășit pe dreapta,
- în partea stângă, dacă marcajul de pe șosea a fost depășit pe stânga.

Nicio alertă nu este transmisă atâta timp cât semnalizatoarele de direcție sunt activate și timp de încă 20 secunde după stingerea semnalizatoarelor de direcție.

Poate să se declanșeze un semnal de alertă și la trecerea peste un marcaj de direcție (săgeată) sau peste un alt gen de marcaj normalizat (grafitti).

Anomalie de functionare

SERVICE

În caz de disfuncție, matorul de service se aprinde fiind însoțit de un semnal sonor și un mesaj aparut pe ecran.

Consultați rețeaua CITROËN sau un Service autorizat.

- i** Detectarea poate fi perturbată:
- dacă senzorii sunt murdari (noroi, zăpadă, ...),
 - dacă marcajele de pe șosea sunt uzate,
 - dacă între marcajele de pe șosea și suprafața șoselei există un contrast foarte mic.

Supravegherea unghiurilor moarte

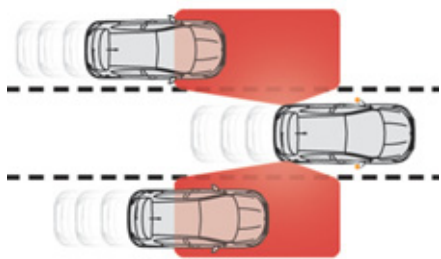

Acest sistem de asistare a conducerii avertizeaza conducatorul de prezenta unui alt vehicul in zonele de unghi mort ale propriului vehicul (zone mascate din campul de vizibilitate al conducatorului), imediat ce acesta prezinta un potential pericol.



Un martor luminos se aprinde continuu in retrovizorul de pe partea in cauza:

- imediat, in cazul in care propriul vehicul este dublat,
- dupa aproximativ o secunda, la depasirea lenta a unui vehicul.

Functionare

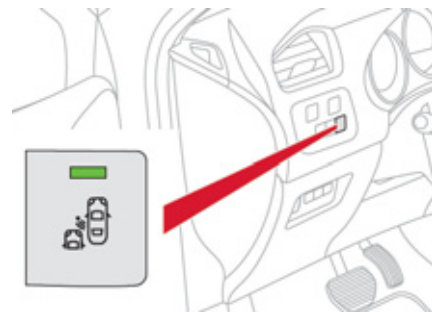

- ☞ La punerea contactului sau cu motorul pornit, apasati pe acest buton pentru a activa functia; martorul luminos se aprinde. Senzori montati in barele de protectie fata si spate supravegheaza zonele de unghi mort.



Acest sistem este conceput pentru a imbunatati siguranta in conducere si nu se substituie in niciun caz utilizarii retrovizoarelor exterioare si interior. Ramane in responsabilitatea conducatorului sa supravegheze in permanenta starea circulatiei, sa evalueze distanta si viteza relativa la celelalte vehicule, sa anticipeze manevrele inainte de a decide sa schimbe banda de rulare.

Sistemul de supraveghere a unghiurilor moarte nu trebuie in niciun caz sa inlocuiasca atentia si responsabilitatea conducatorului.

Avertizarea este data de un martor luminos care se aprinde in retrovizorul de pe partea vizata, imediat ce un vehicul - automobil, camion, motocicletă - este detectat si daca aceste conditii sunt indeplinite:

- toate vehiculele trebuie sa ruleze in aceeasi sens de circulatie,
- viteza vehiculului propriu este cuprinsa intre 12 km/h si 140 km/h,
- ecartul de viteza dintre vehiculul propriu si celelalte vehicule trebuie sa fie mai mic de 10 km/h,
- fluxul de circulatie trebuie sa fie fluid,
- in cazul unei manevre de depasire, daca aceasta se prelungeste si vehiculul depasit stagneaza in zona de unghi mort,
- circulati in linie dreapta sau intr-o curba usoara,
- vehiculul propriu nu tracteaza remorca, rulota...

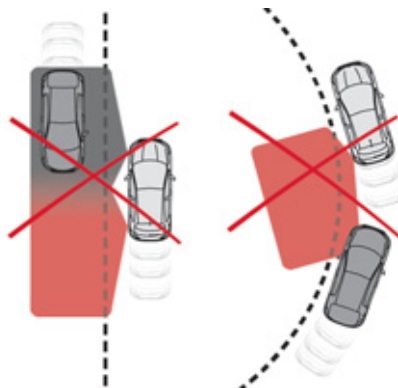

Nu va fi emisa nicio avertizare in conditiile mentionate mai jos:

- in prezenta unor obiecte stationare (vehicule, glisiere de siguranta, lampadare, panouri...),
- vehicule circuland in sens opus,
- conducere pe drumuri sinuoase sau cu viraje stranse,

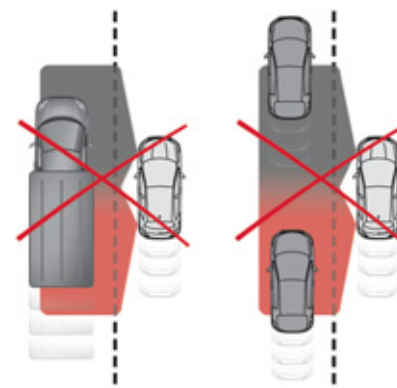

- in cazul depasirii unui (sau de un) vehicul foarte lung (camion, autocar...) care este detectat in acelasi timp intr-o zona de camp mort din spate si este prezent in campul vizual al conducatorului la partea din fata,
- in cazul circulatiei foarte dense: vehiculele detectate in fata sau in spate sunt confundate cu un camion sau un obiect fix,
- manevra de depasire rapida.

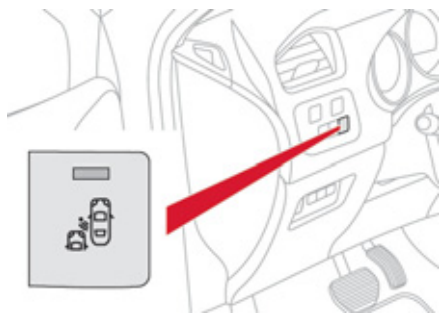

☞ Pentru neutralizarea funcției, apăsați din nou pe buton; mărtoșul luminos se stinge. Starea sistemului rămâne în memorie la tăierea contactului.

i Sistemul va fi neutralizat automat în cazul remorcării cu un dispozitiv de remorcare omologat de CITROËN.

Anomalie de funcționare

În cazul unei disfuncții, mărtoșul luminos al butonului se aprinde intermitent câteva secunde, apoi se stinge.

Consultați rețeaua de reparatori agreați CITROËN sau un Service autorizat.

i Sistemul poate fi perturbat trecător de unele condiții climatice (ploaie, grindină...). În particular, rularea pe un drum ud sau trecerea de pe un drum uscat pe unul ud poate genera alerte false (de exemplu, prezența stropilor de apă în zona unghiului mort interpretată ca fiind un vehicul). Pe timp nefavorabil sau iarna, asigurați-vă că senzorii nu sunt acoperiți cu noroi, gheață sau zăpadă. Nu mascați zona de avertizare situată pe retrovizoarele exterioare, ca și zonele de detectare, situate pe barele de protecție față și spate, prin lipire de autocolante sau alte obiecte; acestea risca să afecteze buna funcționare a sistemului.

Memorizarea vitezelor

Memorizarea vitezelor se aplica atat modului limitator de viteza, cat si modului regulator de viteza.

Exista posibilitatea de a memoriza pana la cinci viteze in sistem. Din setare initiala sunt deja memorate cateva viteze.

Cu Autoradio



- ☞ Accesati general, apasand tasta **"MENU"** (Meniu):
- ☞ Selectati meniul "Personalisation-configuration" (Personalizare-configurare) si validati.
- ☞ Selectati meniul "Vehicle parameters" (Parametri vehicul) si validati.
- ☞ Selectati randul "Driving assistance" (Asistare la conducere) si validati.
- ☞ Selectati randul "Speeds memorised" (Viteze memorate) si validati.
- ☞ Modificati viteza.
- ☞ Selectati **"OK"** si validati pentru inregistrarea modificarilor.

Cu sistemul de navigatie eMyWay

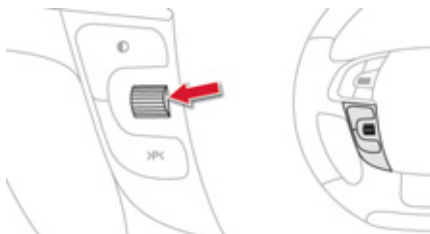

- ☞ Selectati meniul general, apasand pe rola din partea stanga-jos a volanului.
- ☞ Selectati meniul "Vehicle parameters" (Parametri vehicul) si validati.
- ☞ Selectati randul "Driving assistance" (Asistare la conducere) si validati.
- ☞ Selectati randul "Speeds memorised" (Viteze memorate) si validati.
- ☞ Modificati viteza.
- ☞ Selectati **"OK"** si validati pentru inregistrarea modificarilor.

Acces

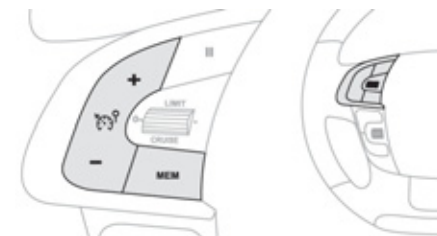

- ☞ Apasati pe tasta **"MEM"** pentru afisarea listei vitezelor memorate.

Selectare

Pentru a selecta o viteza memorizata:

- ☞ apasati pe tasta **"+"** sau **"-"** si mentineti-o apasata; sistemul se va opri pe viteza memorizata cea mai apropiata,
- ☞ apasati din nou pe tasta **"+"** sau **"-"** si mentineti-o apasata, pentru a selecta o alta viteza memorizata.

Pe tabloul de bord se afiseaza viteza si starea sistemului (activ/inactiv).

 Din motive de siguranta, conducatorul trebuie sa efectueze aceste operatii imperativ cu vehiculul oprit.

 Aceste operatii sunt posibile numai cu vehiculul oprit si cu acest sistem de navigatie.

Limitator de viteza

Sistem care ajută șoferul să nu depășească viteza vehiculului pe care el a programat-o. Dacă viteza limită este atinsă, apăsarea pedalei de accelerație nu mai produce nici un efect.

Funcționare

Punerea în funcțiune a limitatorului este manuală: aceasta necesită o viteză de deplasare mai mare de 30 km/h.

Oprirea funcționării limitatorului este obținută prin acționare manuală a comenzii.

O apăsare puternică pe pedala de accelerație, dincolo de punctul de rezistență, face ca vehiculul să depășească viteza programată. Pentru a reveni la viteza programată, este suficientă eliberarea pedalei de accelerație. Valoarea vitezei programate rămâne în memorie la taierea contactului.



Limitatorul nu poate în nici un caz să înlocuiască respectarea regulilor de limitare a vitezei, nici atenția sau responsabilitatea șoferului.

Comanda la volan

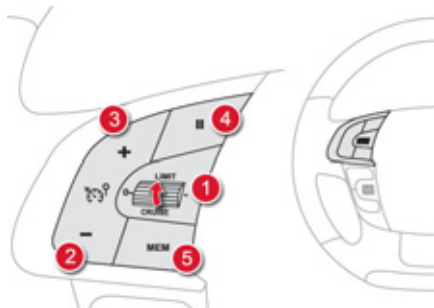

Funcționalitățile acestui sistem sunt grupate pe comanda de la volan.

1. Rolă pentru selecția modului limitator.
2. Tastă de reducere a valorii programate.
3. Tastă de creștere a valorii programate.
4. Tastă pentru pornirea/oprirea limitării.
5. Tasta de afisare a listei de viteze memorizate.
(vezi paragraful "Memorizarea vitezelor")

Afisare pe tabloul de bord

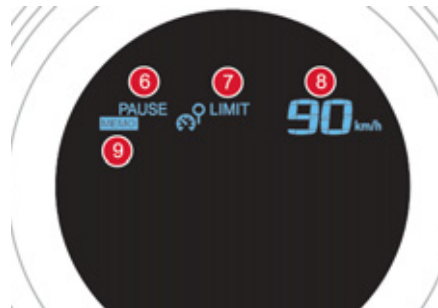

Informațiile programate sunt grupate pe afișajul tabloului de bord.

6. Informație de pornirea/oprirea limitării.
7. Indicație privind selectarea modului limitator.
8. Valoarea vitezei programate.
9. Selectarea unei viteze memorizate.
(vezi paragraful "Memorizarea vitezelor")

Programare



- ☞ Mutați rola 1 în poziția "LIMIT": selectarea modului limitator este realizată fără ca el să fie pus în funcțiune (Pauza). Nu este necesar să se pună limitatorul în funcțiune pentru a regla viteza.
- ☞ Reglați valoarea vitezei prin apăsarea tastelor 2 sau 3 (ex: 90 km/h).

Puteți regla viteza programată utilizând tastele 2 și 3 în felul următor:

- cu + sau - 1 km/h = apăsare scurtă,
- cu pasi de + sau - 5 km/h = apăsare continuă.

Daca memorizarea vitezei este disponibilă și activată pe vehicul, viteza programată se va opri pe viteza memorizată cea mai apropiată; consultați paragraful corespunzător.

- ☞ Porniți limitatorul prin apăsarea tastei 4.
- ☞ Opriți limitatorul prin apăsarea tastei 4: afișajul confirmă oprirea (Pauza).
- ☞ Reporniți limitatorul printr-o nouă apăsare pe tasta 4.

Depășirea vitezei programate

O apăsare pe pedala de accelerație pentru depășirea vitezei programate nu va avea efect, cu excepția cazului în care **apăsați foarte tare** pedala de accelerație, depășind **punctul de rezistență**.

Limitatorul se dezactivează momentan și viteza programată, care ramane afișată, clipește.

Revenirea la viteza programată, prin decelerare voluntară sau nu a vehiculului, anulează automat clipeirea.



Închiderea din modul limitator

- ☞ Plasați rola 1 în poziția "0"; modul limitator este anulat. Acesta dispare de pe afișaj.

Anomalie de funcționare

În caz de disfuncție a limitatorului, viteza programată se șterge, antrenând pălpăirea liniuțelor.

Verificați la un reparator agreat CITROËN sau un Service autorizat.

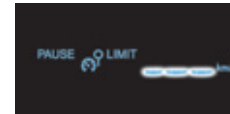

În caz de coborâre abruptă, sau de accelerare puternică, limitatorul de viteză nu va putea împiedica vehiculul să depășească viteza programată.

Pentru a evita orice risc de blocare a pedalelor:

- asigurați-va de corectă poziționare a covorașului de podea,
- nu suprapuneți niciodată mai multe covorașe de podea.

Regulator de viteza

Sistem care menține automat viteza vehiculului la valoarea programată de către șofer, fără acționarea pedalei de accelerație.

Functionare

Punerea în funcțiune a regulatorului este manuală: aceasta necesită o viteză de deplasare mai mare de 40 km/h, cât și cuplarea:

- treptei a IV-a de viteză pentru vehiculele echipate cu cutie de viteze manuală,
- în conducere secvențială, a treptei a II-a de viteză la cutia de viteze manuala pilotata sau automata,
- poziției **A** la cutia de viteze manuala pilotata sau **D** la cutia de viteze automata.

Oprirea regulatorului este obținută printr-o apăsare manuală sau prin acționarea pedalei de frână sau ambreiaj sau în cazul declanșării sistemului ESP din motive de siguranță.

Apăsând pe accelerație este posibil să se depășească momentan viteza programată. Când pedala de accelerație este eliberată, vehiculul se va întoarce la viteza memorată. Taierea contactului anulează toate valorile vitezelor programate.

Comanda la volan

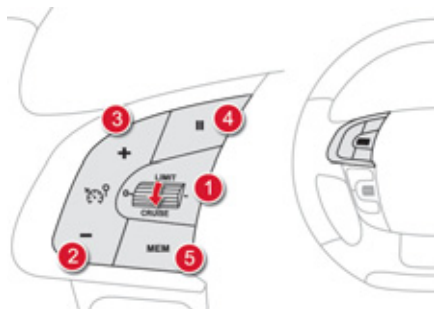

Funcționalitățile acestui sistem sunt grupate pe pe comanda de la volan.

1. Rolă pentru selecția modului de funcționare a regulatorului.
2. Tastă de programare a unei viteze/de reducere a valorii.
3. Tastă de programare a unei viteze/de creștere a valorii.
4. Tastă oprire/reluare reglare.
5. Tasta de afisarea a listei de viteze memorate.
(vezi paragraful "Memorizare viteze")

Afisașe pe tabloul de bord

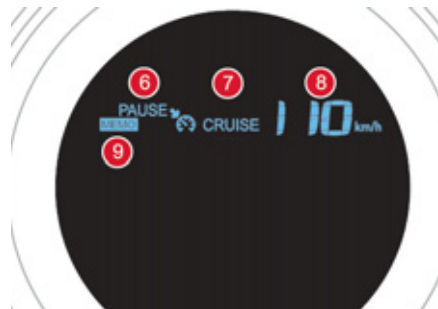

Informațiile acestei funcții sunt grupate pe acest afișaj al tabloului de bord.

6. Informație privind oprirea/reluarea funcției regulatorului.
7. Indicație privind selectarea funcției regulator.
8. Valoarea vitezei programate.
9. Selectarea unei viteze memorate.
(vezi paragraful "Memorizare viteze")

i Regulatorul nu poate în nici-un caz să înlocuiască respectarea regulilor de limitare a vitezei, nici atenția, nici răspunderea șoferului. Este recomandat ca întotdeauna să vă păstrați picioarele în apropierea pedalelor.

Programare



- ☞ Rotiti rola **1** în poziția "**CRUISE**": selectarea modului regulator este activată, fără ca el să fie în funcțiune (Pauza).
- ☞ Reglați viteza programată accelerând până la viteza dorită, apoi apăsați tasta **2** sau **3** (ex.: 110 km/h); regulatorul este activat (ON).

Puteți regla apoi viteza programata, apăsând tastele **2** și **3** în felul următor:

- pe + sau - 1 km/h = apăsare scurtă,
- în pași de + sau - 5 km/h = apăsare continuă.

Daca memorizarea vitezei este disponibila si activata pe vehicul, viteza programata se va opri pe viteza memorata cea mai apropiata; consultati paragraful corespunzator.

- ☞ Opriti regulatorul, apasand tasta **4**: afisajul confirma oprirea (Pauza).
- ☞ Repuneti in functiune ragulatorul, apasand din nou tasta **4**.

Depasirea vitezei programate

Depășirea voluntară sau nu a vitezei programate antrenează clipirea sa pe afișaj.

Revenirea la viteza programată, prin decelerare voluntară sau nu a vehiculului, anulează automat clipirea.

Iesire din modul regulator

- ☞ Plasați roțița **1** în poziția "**0**": modul regulator este deselectat. Acesta dispăre de pe afișaj.

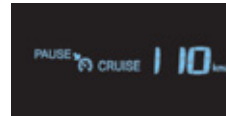

Anomalie de functionare

În caz de disfuncție a regulatorului, viteza programată este ștersă, liniuțele clipesc timp de câteva secunde. Verificati in rețeaua CITROËN sau la un Service autorizat.



- ⚠ Când regulatorul este în funcțiune, fiți atenți dacă mențineți apăsată una dintre tastele de modificare a vitezei programate: aceasta poate provoca o schimbare rapidă a vitezei vehiculului dumneavoastră.

Nu folosiți regulatorul de viteză pe carosabil alunecos, sau când traficul este intens. La coborâre abruptă, regulatorul de viteză nu va putea împiedica vehiculul să depășească viteza programată. În cazul urcării unei rampe accentuate sau la tractarea unei remorci, este posibil ca viteza programata sa nu poata fi atinsa sau mentinuta. Pentru a evita orice risc de blocare a pedalelor:

- aveți grijă să așezați și să fixați corect covorașul de podea,
- nu suprapuneți niciodată mai multe covorașe de podea.

Masurarea spatiului disponibil

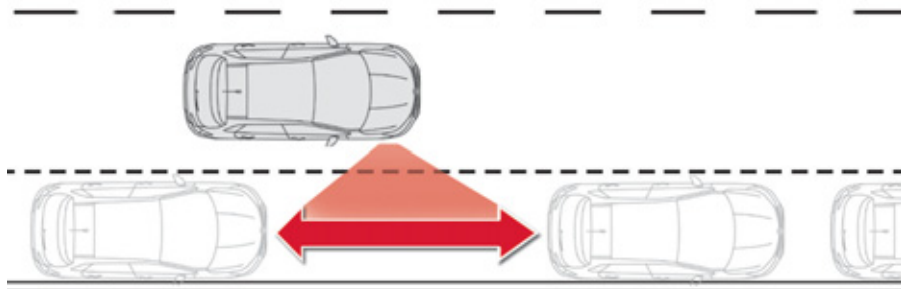

Sistemul masoara locul disponibil intre doua obstacole sau vehicule. Aceasta functie asigura masurarea spatiului si ofera informatii despre:

- posibilitatea de a parca intr-un loc liber, in functie de gabaritul vehiculului si distantele necesare pentru efectuarea manevrelor,
- nivelul de dificultate al manevrei care urmeaza a fi efectuate.

Sistemul nu masoara spatiile care difera mult de dimensiunea de gabarit a vehiculului.

Afisare pe tabloul de bord combinat



Martorul luminos de masurare a spatiului disponibil poate prezenta doua stari diferite:

- **apris continuu:** functia este selectata printr-o apasare pe comanda **A**.
- **stins:** functia nu este selectata.

Functionare



Ati identificat un loc disponibil:

- ☞ Apasati comanda **A** pentru a selecta functia.
- ☞ Activati indicatorul de directie de pe latura locului ce urmeaza a fi masurat; un mesaj ce se afiseaza confirma ca masurarea este in curs.
- ☞ In timpul masurarii, avansati de-a lungul locului cu o viteza mai mica de 20 km/h, pentru a va pregati de efectuarea manevrei.
- ☞ Odata masurarea terminata, sistemul va indica nivelul de dificultate al manevrei printr-un mesaj de pe afisajul multifunctional, insotit de un semnal sonor.



Funcția afișează următoarele mesaje:

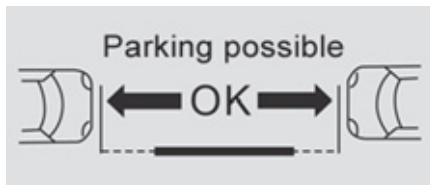

Parcare posibilă



Parcare dificilă



Parcare nerecomandată

Funcția se dezactivează automat:

- la cuplarea mersului înapoi,
- la tăierea contactului,
- dacă nu se solicită nici o măsurare,
- în următoarele cinci minute de la selectarea funcției,
- dacă viteza vehiculului depășește pragul de 70 km/h timp de un minut.

Dacă distanța laterală dintre vehicul și loc este prea mare, există riscul ca sistemul să nu măsoare spațiul.

Funcția rămâne disponibilă după o măsurare și se pot măsura astfel mai multe spații pe rând. Pe timp nefavorabil sau iarnă, asigurați-vă ca senzorii nu sunt murdări, acoperiți cu zăpadă sau gheață. Funcția de măsurare a spațiului disponibil dezactivează asistarea la parcare cu față, în fața de măsurare în mers înainte.



În caz de funcționare anormală, sistemul trebuie verificat de un reparator agreat CITROËN sau un Service autorizat.

Asistență la parcare

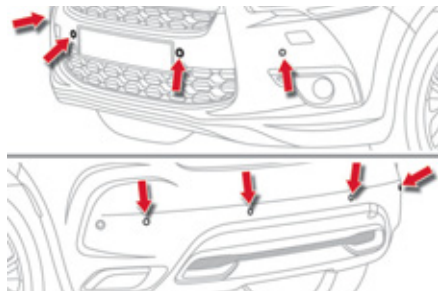

Cu ajutorul senzorilor aflați în bara de protecție, această funcție vă semnalează apropierea de orice obstacol (persoane, vehicule, arbori, bariere...) ce intră în zona de detecție. Anumite obstacole (țăruș, baliză de șantier...) detectate la început, nu mai sunt vizibile la sfârșitul manevrei datorită prezenței zonelor moarte.



Această funcție nu poate, în nici un caz, înlocui vigilența și responsabilitatea șoferului.

Asistența la parcare cu spatele

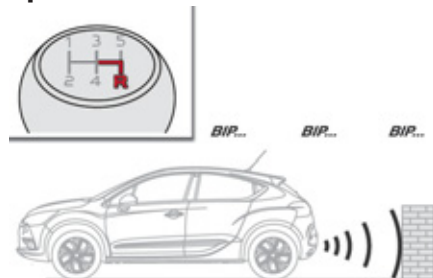

Activarea se face prin cuplarea marșarierului. Este însoțită de un semnal sonor. Oprirea se face prin decuplarea marșarierului.

Asistență sonoră

Informația de apropiere este dată de un semnal intermitent, cu frecvență din ce în ce mai rapidă pe măsură ce vă apropiați de obstacol. Sunetul emis prin difuzor (stânga sau dreapta) permite identificarea direcției în care se află obstacolul. Dacă distanța "vehicul/obstacol" ajunge sub treizeci centimetri, semnalul sonor devine continuu.

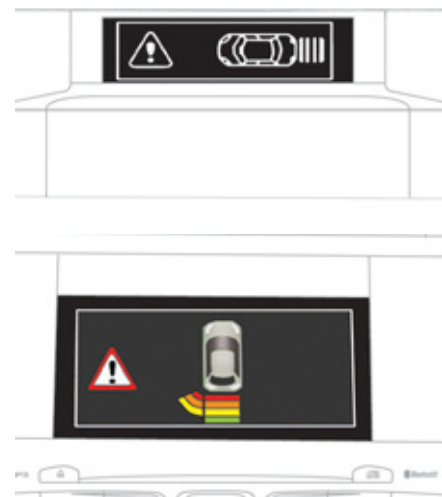

Asistență grafică

Ea completează semnalul sonor prin afișarea pe ecranul multifuncție a segmentelor, pe măsura apropierii de vehicul. Dacă vă apropiați prea mult de un obstacol, simbolul "Pericol" este afișat pe ecran.

Asistare la parcare cu fata

Suplimentar, pe lângă asistarea la parcare cu spatele, asistarea la parcare cu fața se declanșează imediat ce un obstacol este detectat, iar viteza vehiculului este sub 10 km/h. Asistarea la parcare se întrerupe dacă vehiculul se oprește mai mult de 3 secunde din mersul înainte, dacă obstacolul detectat nu mai există, sau viteza vehiculului depășește 10 km/h.

i Sunetul emis prin difuzor (spate sau fata) permite localizarea obstacolului în față sau în spate.

Neutralizarea/Activarea asistării la parcare cu fata si cu spatele

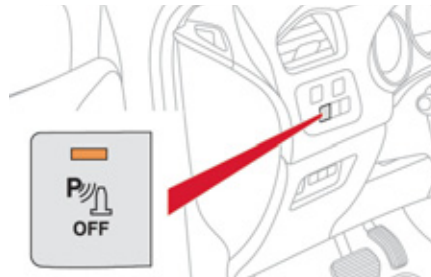

Neutralizarea funcției se efectuează prin apăsarea acestui buton. Martorul de pe buton se aprinde.

O nouă apăsare pe acest buton reactivează funcția. Martorul de pe buton se stinge.

i Funcția va fi neutralizată automat în caz de tractare a unei remorci sau de montare a unui suport pentru biciclete (vehicul echipat cu un suport pentru biciclete recomandat de CITROËN).

Anomalie de functionare

SERVICE În caz de disfuncție a sistemului, la trecerea în marșarier, acest martor se aprinde pe tabloul de bord și/sau un mesaj apare pe ecran, însoțit de un semnal sonor (bip scurt). Consultați rețeaua CITROËN sau un service autorizat.

i Pe vreme rea sau pe timp de iarnă, asigurați-vă că senzorii nu sunt acoperiți cu noroi, gheață sau zăpadă. La trecerea în marșarier, un semnal sonor (bip lung) vă indică faptul că senzorii ar putea fi acoperiți. Dacă vehiculul rulează cu o viteză mai mică de 10 km/h, anumite surse sonore (motocicletă, camion, pick hamper...) pot declanșa semnale sonore de asistență la parcare.

010

Verificari

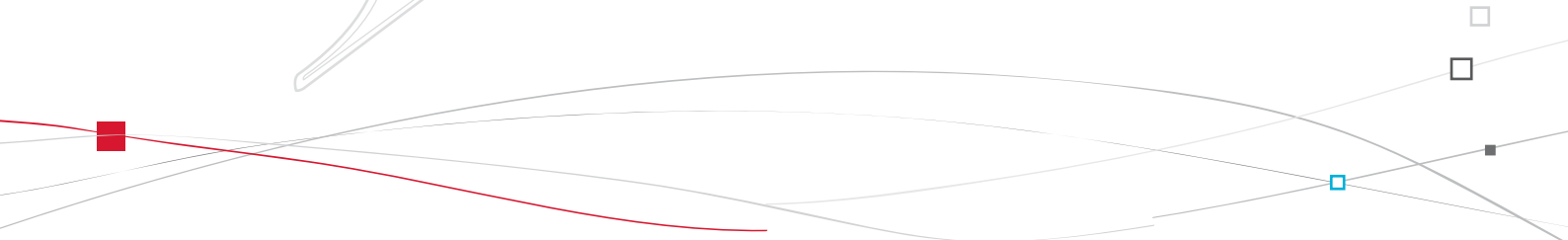
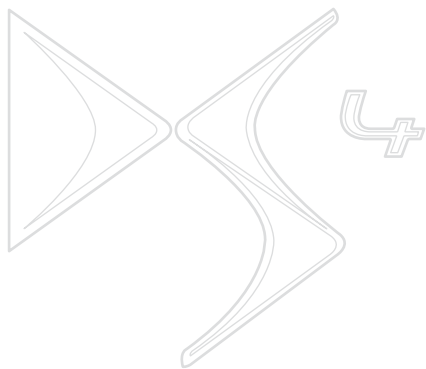



TOTAL & CITROËN

Parteneri pentru performanta si respect pentru mediu

Inovatia in serviciul performantei

De mai mult de 40 de ani, echipele de Cercetare și Dezvoltare TOTAL elaborează pentru CITROËN lubrifianti ce raspund ultimelor inovatii tehnice ale vehiculelor CITROËN, în competiție și în viața de zi cu zi.

Este pentru dumneavoastră asigurarea obținerii celor mai bune performanțe ale motorului.

O protectie optima a motorului

Efectuând întreținerea vehiculului dumneavoastră CITROËN cu lubrifiantii TOTAL, contribuiți la ameliorarea longevității și performanțelor motorului, respectând în același timp mediul.



CITROËN prefera TOTAL



Capota

Deschidere

- ⚠ Înainte de orice intervenție sub capota motorului, neutralizați sistemul Stop & Start, pentru a evita orice risc de rănire generat de o declanșare automată a modului START.



- ☞ Deschideți ușa față stânga.
- ☞ Trageți de comanda interioară **A**, amplasată în partea inferioară a ramei ușii.

- i** Amplasarea comenzii în interiorul vehiculului împiedică orice deschidere a capotei cât timp ușa din față stânga este închisă.



- ☞ Împingeți către stânga comanda **B** și ridicați capota.

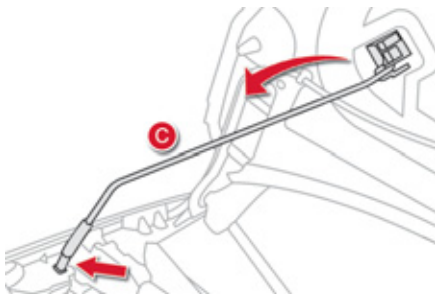

- ☞ Declipsați tija de susținere a capotei **C** din locul său, amplasat pe fața interioară a capotei.
- ☞ Fixați tija de susținere a capotei în degajarea executată pentru a ține capota deschisă.

Închidere

- ☞ Scoateți tija de susținere din locul de fixare.
- ☞ Clipsați susținătorul de capotă în locul său, amplasat pe fața interioară a capotei.
- ☞ Coborâți capota și dați-i drumul când ajunge la sfârșitul cursei.
- ☞ Trageți de capotă pentru a verifica dacă este blocată corect.

- ⚠ Nu deschideți capota motorului în caz de vant puternic. Dacă motorul este cald, manipulați cu grijă comanda exterioră și tija capotei (risc de arsuri).

Pana de carburant (Diesel)

Pentru vehiculele echipate cu motor HDi, în caz de pană de carburant, este necesară reamorsarea circuitului de carburant; consultați desenul reprezentând compartimentul motorului din paragraful "Motoare Diesel".

 În cazul în care gura de alimentare a rezervorului este prevăzută cu un selector de carburant, consultați capitolul "Deschideri - § Selector de carburant (Diesel)".

 Dacă motorul nu pornește la prima încercare, nu insistați în acționarea demarorului; reluați procedura.

Motor 1,6 litri HDi

- ☞ Adaugați în rezervorul de carburant cel puțin 5 litri de motorină.
- ☞ Deschideți capota motorului.
- ☞ Dacă este necesar, declipsați apărătoarea pentru a accede la pompa de amorsare.
- ☞ Acționați pompa de reamorsare până la întărirea acesteia (prima apăsare poate fi dură).
- ☞ Acționați demarorul până la punerea în funcțiune a motorului (dacă motorul nu pornește la prima solicitare, așteptați aproximativ 15 secunde, apoi reluați).
- ☞ Fără rezultat după câteva tentative, acționați din nou pompa de reamorsare apoi demarorul.
- ☞ Puneți la loc și clipsați apărătoarea.
- ☞ Închideți capota motorului.

Motor 2 litri HDi

- ☞ Alimentați rezervorul de carburant cu cel puțin 5 litri de motorină.
- ☞ Deschideți capota motorului.
- ☞ Dacă este necesar, desprindeți masca decorativă, pentru a ajunge la pompa de reamorsare.
- ☞ Desurubați surubul de purjare.
- ☞ Acționați pompa de reamorsare până la apariția carburantului pe conducta transparentă.
- ☞ Strangeti surubul de purjare.
- ☞ Acționați demarorul până la pornirea motorului (în cazul în care motorul nu pornește de la prima încercare, așteptați aproximativ 15 secunde, apoi reluați operația).
- ☞ Dacă după câteva tentative nu obțineți niciun rezultat, acționați din nou pompa de reamorsare și apoi demarorul.
- ☞ Puneți la loc și fixați masca decorativă și asigurați-vă de corectă ei fixare.
- ☞ Închideți capota motorului.

Motoare pe benzina

Acestea vă permit accesul la verificarea nivelului diferitelor tipuri de lichide și la înlocuirea anumitor elemente.

1. Rezervor direcție asistată.
2. Rezervor sistem spălare geamuri și faruri.
3. Rezervor lichid de răcire.
4. Rezervor lichid de frână.
5. Baterie/Siguranțe.
6. Cutie cu siguranțe.
7. Filtru de aer.
8. Joă ulei motor.
9. Completare ulei motor.

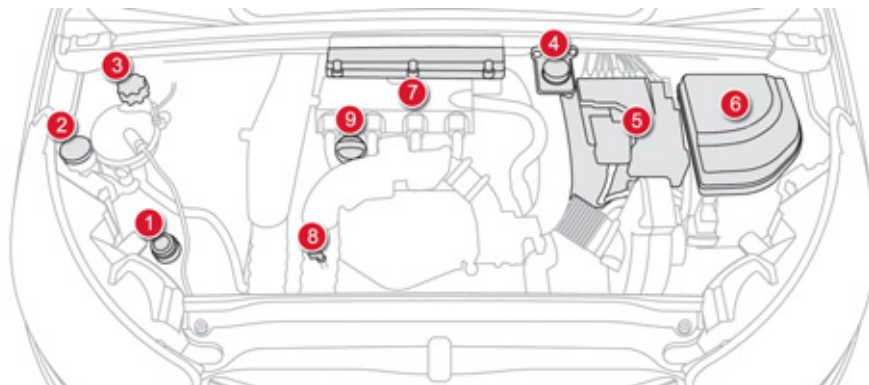

Motoare Diesel

Ele vă permit accesul la verificarea nivelului diferitelor lichide, la înlocuirea anumitor elemente și la reamorsarea pompei de carburant.

1. Rezervor de lichid de direcție asistată.
2. Rezervor de instalatie de spălare geamuri și faruri.
3. Rezervor de lichid de răcire.
4. Rezervor de lichid de frână.
5. Baterie/Siguranțe.
6. Cutie cu siguranțe.
7. Filtru de aer.
8. Jojă ulei motor.
9. Completare cu ulei motor.
10. Pompă de reamorsare*.
11. Șurub de purjare*.

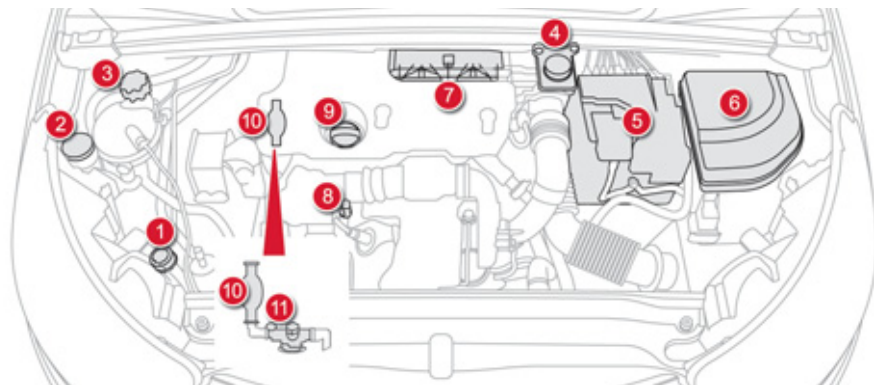

* În funcție de motorizare.



Verificarea nivelurilor

Verificați în mod regulat nivelul diferitelor lichide și faceți completări dacă e cazul.

În cazul unor pierderi importante de lichid, verificați circuitul corespunzător la rețeaua CITROËN sau la un Service autorizat.

 La o intervenție sub capotă, aveți mare atenție, deoarece anumite zone ale motorului pot fi extrem de calde (risc de arsuri).

Nivelul de ulei



Verificarea se face numai cu vehiculul în poziție orizontală, cu motorul oprit de cel puțin 30 minute.

Verificarea se face fie la punerea contactului, cu indicatorul de nivel al uleiului din bord, fie cu joja manuală.

 Completarea nivelului de ulei între două revizii este normală. CITROËN va recomanda să controlați nivelul de ulei la fiecare 5 000 km și să faceți completări, dacă este necesar.

Schimb de ulei

Citiți indicațiile din cartea de întreținere pentru a cunoaște periodicitatea acestei operațiuni. Pentru a păstra fiabilitatea motorului și a dispozitivului de antipoluare, nu este recomandată folosirea aditivilor în uleiul de motor.

Caracteristicile uleiului

Uleiul trebuie să corespundă motorizării dumneavoastră și să fie conform exigențelor constructorului.

Nivelul lichidului de frana



Nivelul acestui lichid trebuie să se situeze în apropierea nivelului "MAXI". În caz contrar trebuie verificată uzura plăcuțelor de frână.

Schimbul lichidului de frana

Citiți indicațiile din cartea de întreținere pentru a cunoaște periodicitatea acestei operațiuni.

Caracteristicile lichidului de frana

Acest lichid trebuie să fie conform recomandărilor constructorului și să corespundă normelor DOT4.

Nivelul lichidului de direcție asistată



Nivelul acestui lichid trebuie să fie în apropierea reperului "MAXI". Deșurubați dopul, cu motorul rece, pentru a verifica nivelul.

Nivelul lichidului de răcire



Nivelul acestui lichid trebuie să se situeze în apropierea nivelului "MAXI" fără să-l depășească. Când motorul este cald,

temperatura lichidului de răcire este reglată de electroventilator. Acesta poate funcționa și cu cheia scoasă din contact.

Pentru vehiculele dotate cu filtre cu particule, electroventilatorul poate funcționa după oprirea vehiculului, chiar și cu motorul rece.

Mai mult, circuitul de răcire, fiind sub presiune, așteptați cel puțin o oră după oprirea motorului pentru a interveni.

Pentru a evita orice risc de ardere, deșurubați bușonul cu două ture pentru a reduce presiunea. Când presiunea a scăzut, scoateți bușonul și completați nivelul.

Schimbul lichidului de răcire

Lichidul de răcire nu trebuie schimbat.

Caracteristicile lichidului de răcire

Acest lichid trebuie să fie conform recomandărilor constructorului.

Nivel de lichid de spalare geamuri/ lichid de spalare proiectoare



Pentru a controla nivelul sau pentru a face completari cu acest lichid, la vehiculele echipate cu spalator de faruri, imobilizați vehiculul și opriți motorul.

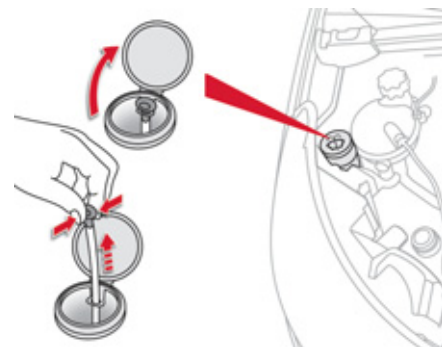



- ☞ Deschideti capota si fixati-o in pozitie deschisa, utilizand tija-suport.
- ☞ Deschideti dopul rezervorului de lichid de spalare geamuri.
- ☞ Prindeti si strangulati joja de nivel, pentru a obtura orificiul de aerisire.
- ☞ Retragereti complet joja din rezervor, pentru a citi nivelul prin transparenta.
- ☞ Faceti completari daca este necesar.
- ☞ Remontati dopul pe rezervor si inchideti capota.

Caracteristicile lichidului

Pentru a asigura o curatare optima si a evita inghetul, completarea sau inlocuirea acestui lichid nu trebuie facuta cu apa.

Nivel de aditiv (Diesel cu filtru de particule)

In functie de versiunea tabloului de bord combinat, nivelul minim al aditivului din rezervor este indicat prin:



- aprinderea continua a matorului filtrului de particule, insotit de un semnal sonor si un mesaj de nivel redus de aditiv de filtru de particule,

sau

SERVICE

- aprinderea continua a matorului de service, insotit de un semnal sonor si un mesaj de nivel redus de aditiv de filtru de particule.

Completare

Completarea aditivului trebuie executata imperativ si urgent, la un reparator agreat CITROËN sau la un Service autorizat.

Produse uzate



Evitați orice contact prelungit al uleiului și al lichidelor uzate cu pielea. Majoritatea acestor lichide sunt nocive pentru sănătate, adică foarte corozive.



Nu aruncați uleiul și lichidele în sistemul de canalizare sau pe pământ. Goliți uleiurile uzate în containerele dedicate din rețeaua CITROËN sau la un Service autorizat.

Controale

Dacă nu exista indicații contrare, controlați aceste elemente, conform carnetului de întreținere și în funcție de tipul de motorizare al vehiculului dumneavoastră.

În caz contrar, controlați-le în rețeaua CITROËN sau la un Service autorizat.

Baterie



Bateria nu necesită întreținere.

Totuși, verificați starea de curățenie a bornelor, mai ales în perioada de vară și de iarnă.

În caz că trebuie să efectuați operațiuni la baterie, consultați capitolul "Informații practice" pentru a cunoaște măsurile de prevedere pe care trebuie să le luați înainte de debransarea și după rebransarea bateriei.

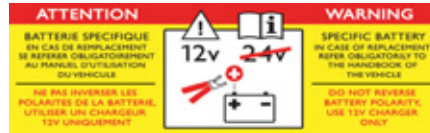

Prezența acestei etichete, în special pe vehiculele echipate cu Stop & Start, indică utilizarea unei baterii cu plumb, de 12 V, de tehnologie și cu caracteristici specifice, care necesită, în caz de înlocuire sau debransare, o intervenție exclusivă în rețeaua CITROËN sau la un service autorizat.

Filtru de aer si filtru de habitacul



Consultați carnetul de întreținere pentru a cunoaște periodicitatea înlocuirii acestor elemente.

În funcție de mediu (atmosfera cu praf...) și de utilizare a vehiculului (conducere în mediu urban...), **schimbați-le, dacă este necesar, de două ori mai des** (vezi paragraful "Motoare").

Un filtru de habitacul îmbăscit poate deteriora performanțele sistemului de aer condiționat și poate genera mirosuri neplăcute.

Filtru de ulei



Schimbați filtrul de ulei la fiecare schimb de ulei motor.

Consultați carnetul de întreținere, pentru a cunoaște periodicitatea de înlocuire a acestui element.

Filtru de particule (Diesel)

În funcție de versiunea tabloului de bord, începutul saturării filtrului de particule este indicat prin:



- aprinderea continuă a matorului filtrului de particule, însoțită de un semnal sonor și de un mesaj de risc de colmatare a filtrului de particule,

sau

SERVICE

- aprinderea temporară a matorului de service, însoțită de un semnal sonor și de un mesaj de risc de colmatare a filtrului de particule.

Imediat ce condițiile de circulație vă permit, regenerați filtrul rulând cu o viteză de cel puțin 60 km/h, până la stingerea matorului. Dacă matorul rămâne afișat, consultați paragraful "Nivel de aditiv".



Pe un vehicul nou, primele operații de regenerare a filtrului de particule pot fi însoțite de miros de ars, ceea ce este perfect normal. După o funcționare prelungită a vehiculului la viteză redusă sau la ralanti, puteți constata emisii de vapori de apă pe eșapament, când accelerați. Acești aburi nu au consecințe asupra comportamentului vehiculului și nici asupra mediului.

Cutie de viteze manuală



Cutie de viteze manuală nu necesită întreținere (nu trebuie schimbat uleiul). Consultați carnetul de întreținere pentru a cunoaște periodicitatea controlului de nivel la acest element.

Cutie manuala pilotata cu 6 trepte



Cutie de viteze nu necesită operații de întreținere (uleiul nu trebuie schimbat). Consultați carnetul de întreținere pentru a cunoaște periodicitatea controlului acestui element.

Cutie de viteze automată



Cutie de viteze nu necesită operațiuni de întreținere (nu trebuie schimbat uleiul). Consultați carnetul de întreținere pentru a cunoaște periodicitatea controlului acestui element.

Placuțe de frână



Uzura frânelor depinde de stilul de condus, mai ales pentru vehiculele folosite în orașe, pe distanțe scurte.

Poate fi necesar în acest caz

controlarea stării frânelor, chiar și între reviziile prestabilite.

În afara cazului în care au loc scurgeri de lichid de frână, scăderea nivelului acestuia indică o uzură a plăcuțelor de frână.

Starea de uzură a discurilor de frână



Pentru orice informație referitoare la verificarea stării de uzură a discurilor de frână, consultați rețeaua CITROËN sau un service autorizat.

Frâna de staționare manuală



O prea mare cursă a frânei de parcare sau constatarea unei pierderi de eficiență a acestui sistem impune o reglare chiar între două revizii.

Controlul acestui sistem se va face numai în rețeaua CITROËN sau la un service autorizat.

Frâna de staționare electrică



Acest sistem nu necesită niciun control deosebit. Totuși, în caz de probleme, nu ezitați să verificați sistemul în rețeaua CITROËN sau la un service autorizat.

Pentru mai multe informații, consultați capitolul "Conducere - Frână de staționare electrică - § Anomaliile de funcționare".



Nu folosiți decât produse recomandate de CITROËN sau produse având calitatea și caracteristicile echivalente cu acestea.

În scopul optimizării funcționării subansamblelor la fel de importante ca și circuitul de frânare, CITROËN selectează și propune produse cu totul specifice.

Pentru a nu deteriora circuitele electrice, este absolut **interzisă** spălarea cu apa la înalta presiune a compartimentului motorului.

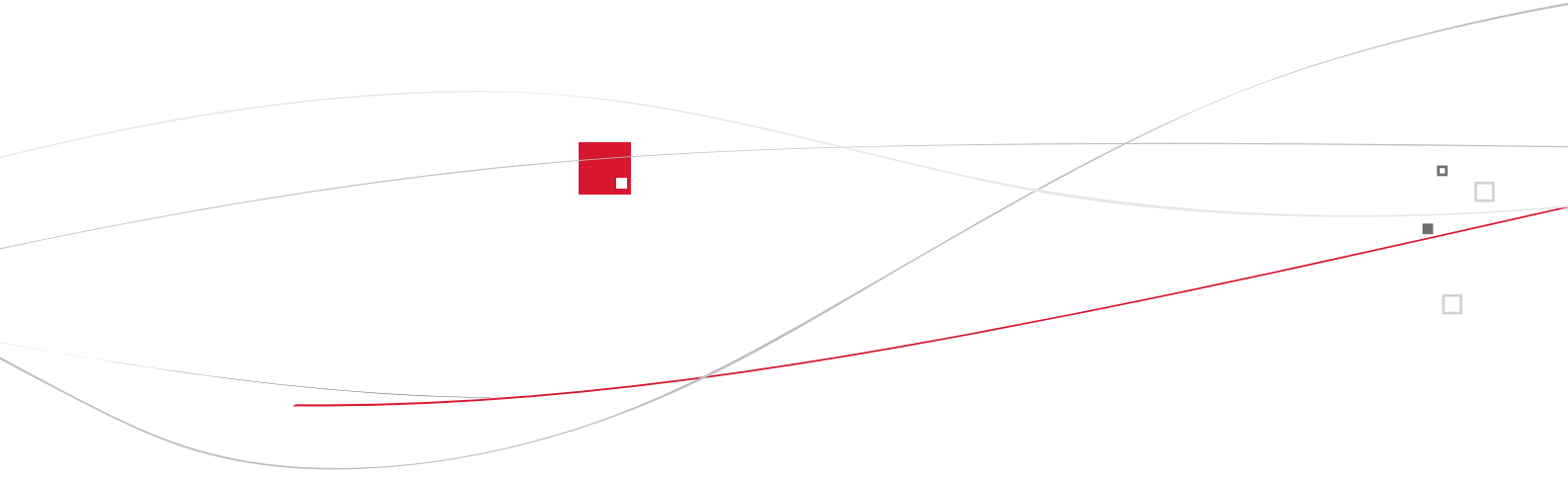

011

Informatii practice

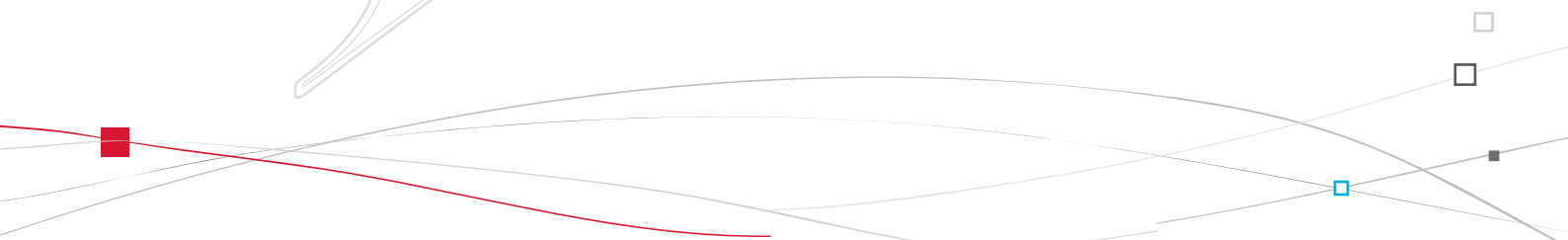



Kit de reparatie provizorie a pneurilor

Este un sistem complet ce conține un compresor și un cartuș cu produs de colmatare, care vă permite o **reparare temporară** a pneului, pentru a putea ajunge la cel mai apropiat atelier auto. Este conceput pentru a repara majoritatea fisurilor ce pot afecta pneul, situate pe banda de rulare sau pe talonul pneului.

Acces la kit



Acest kit este instalat în cutia de depozitare, sub planșeul portbagajului.

Descrierea kitului



- A. Selector de poziție "Reparare" sau "Umflare".
- B. Întrerupător pornit "I"/oprit "O".
- C. Buton de dezumflare.
- D. Manometru (în bari sau p.s.i.).
- E. Compartiment ce conține:
 - un cablu cu adaptor pentru priza 12 V,
 - diverse capete de umflare pentru accesorii, cum ar fi mingi, roți de bicicletă...



- F. Cartuș cu produs de colmatare.
- G. Tub alb cu bușon pentru reparare.
- H. Tub negru pentru umflare.
- I. Autocolant de limitare a vitezei.

i Autocolantul de limitare a vitezei I trebuie lipit pe volanul vehiculului, pentru a vă aduce aminte că o roată este de utilizare temporară. Nu depășiți viteza de 80 km/h în timpul rulării cu un pneu reparat prin folosirea acestui tip de kit.

Procedura de reparare

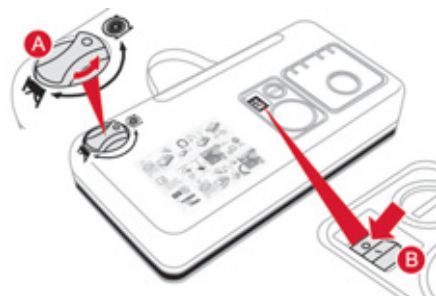

1. Colmatare

- ☞ Taiati contactul.
- ☞ Rotiți selectorul **A** pe poziția "Reparare".
- ☞ Verificați că întrerupătorul **B** este în poziția "O".



i Evitați îndepărtarea oricărui corp străin ce a penetrat pneul.



- ☞ Derulați complet tubul alb **G**.
- ☞ Deșurubați bușonul tubului alb.
- ☞ Racordați tubul alb la valva pneului ce trebuie reparat.

! Fiți atenți, acest produs este nociv (ex. etilen-glicol, colofoni...) în caz de ingerare și iritant pentru ochi. Păstrați acest produs departe de copii.

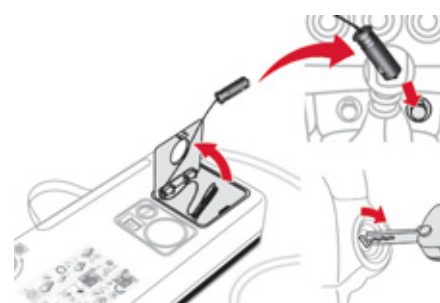

- ☞ Conectați alimentarea electrică a compresorului la una din prizele de 12 V ale vehiculului.
- ☞ Porniți motorul și lăsați-l să funcționeze.

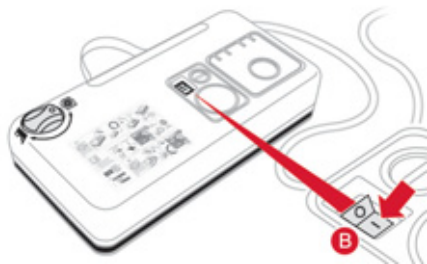

- ☞ Puneți în funcție compresorul, trecând butonul **B** în poziția "I", până ce presiunea pneului ajunge la 2,0 bari. Produsul de colmatare este injectat în pneu; nu îndepărtați tubul de la valvă în timpul acestei operații (risc de colmatare a valvei).

i Detectare presiune scăzută în pneuri

Dacă vehiculul este echipat cu sistem de detectare a presiunii scăzute, matorul de presiune scăzută în pneuri va rămâne aprins după repararea roții până la reinițializarea sistemului în cadrul rețelei CITROËN sau la un service autorizat.

- i** Nu porniți compresorul înainte de a racorda conducta alba la valva pneului: produsul de colmatare se va răspândi la exterior.

- i** Dacă după șapte minute presiunea nu atinge valoarea prescrisă, pneul nu mai poate fi reparat; consultați rețeaua CITROËN sau un Service autorizat pentru depanarea vehiculului.

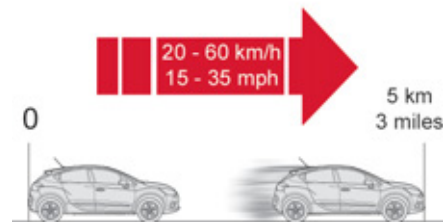

- ☞ Îndepărtați kitul și înfiletați dopul tubului alb. Manipulați-l cu atenție pentru a nu păta vehiculul cu lichid. Păstrați kitul la îndemână.
- ☞ Rulați imediat, aproximativ cinci kilometri, cu viteză redusă (între 20 și 60 km/h), pentru a colmata fisura.
- ☞ Opriți-vă pentru a verifica reparația și presiunea, utilizând kitul.

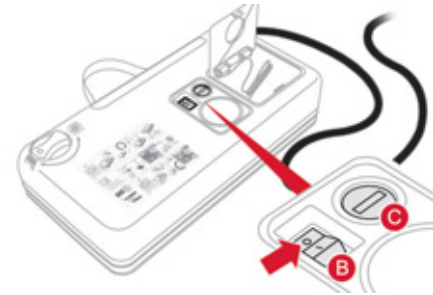
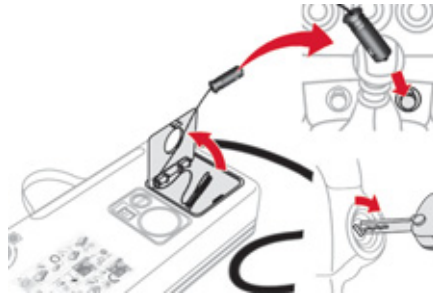
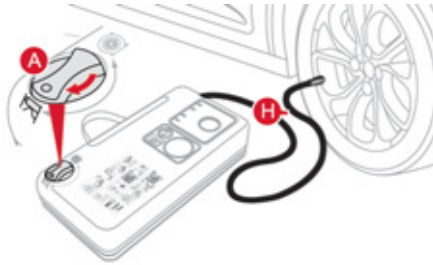

2. Umflare

- ☞ Rotiți selectorul **A** pe poziția "Umflare".
- ☞ Derulați complet tubul negru **H**.
- ☞ Racordați direct tubul negru la valva roții reparate.



- ☞ Conectați din nou fișa electrică a compresorului la priza 12 V a vehiculului.
- ☞ Porniți din nou motorul și lăsați-l să funcționeze.



☞ Vizitați cât mai curând posibil rețeaua CITROËN sau un Service autorizat.
Este imperativ să informați tehnicianul că ați utilizat acest kit. După diagnosticare, tehnicianul vă va informa dacă pneul poate fi reparat sau va trebui înlocuit.

- ☞ Ajustați presiunea cu ajutorul compresorului (pentru umflare: întrerupătorul **B** în poziția "I"; pentru dezumflare: întrerupătorul **B** în poziția "O" și apăsați pe butonul **C**), conform etichetei de presiune a pneurilor vehiculului, situată la nivelul ușii conducătorului.
O pierdere ulterioară de presiune indică faptul că fisura din pneu nu a fost colmatată, consultați rețeaua CITROËN sau un Service autorizat pentru depanarea vehiculului.
- ☞ Îndepărtați, apoi depozitați kitul complet.
- ☞ Rulați cu viteză redusă (maxim 80 km/h) limitând la 200 km distanța parcursă.

Indepartarea cartusului



- ☞ Depozitați tubul negru.
- ☞ Degajați baza cu cot a tubului alb.
- ☞ Mențineți compresorul vertical.
- ☞ Desurubați cartușul pe la partea inferioară.



Fiți atenți la eventualele scurgeri de lichid.

Data limită de utilizare a lichidului este înscrisă pe cartuș.

Flaconul este de uz unic; chiar dacă nu a fost consumat în totalitate, acesta trebuie înlocuit.

După utilizare, nu aruncați cartușul, ci predați-l în rețeaua CITROËN, sau la o societate abilitată pentru recuperarea acestuia.

Nu uitați să vă procurați un nou cartuș, care este disponibil în cadrul rețelei CITROËN sau un Service autorizat.

Control de presiune/ Umflare ocazionala

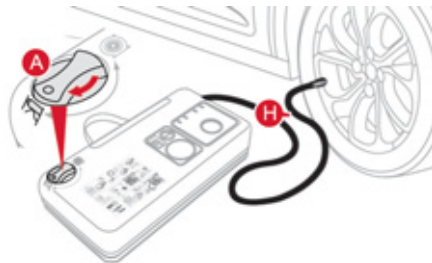

Puteți de asemenea utiliza compresorul, fără injecție de produs, pentru a:

- controla sau umfla ocazional pneurile,
- umfla alte accesorii (mingi, roți de bicicletă...).

- ☞ Rotiți selectorul **A** pe poziția "Umflare".
- ☞ Derulați complet tubul negru **H**.
- ☞ Racordați tubul negru la valva roții sau accesoriiului.

Dacă este necesar, montați în prealabil unul dintre capurile furnizate împreună cu kitul.

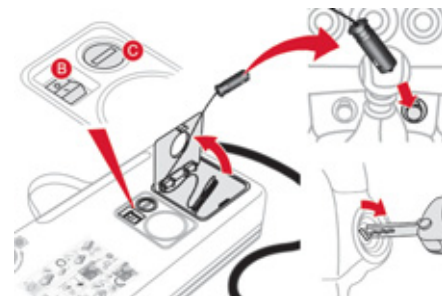

- ☞ Conectați fișa compresorului la priza 12 V a vehiculului.
- ☞ Porniți vehiculul și lăsați motorul să funcționeze.
- ☞ Ajustați presiunea folosind compresorul (pentru umflare: interupătorul **B** în poziția "I"; pentru dezumflare: interupătorul **B** în poziția "O" și apăsați pe butonul **C**), conform etichetei de presiune a pneurilor vehiculului sau a accesoriiului.
- ☞ Îndepărtați și depozitați kitul.

Inlocuirea unei roți

Metoda de schimbare a unei roți cu pană cu una de rezervă, având la dispoziție echipamentele cu care este dotat autoturismul dumneavoastră.

Acces la scule

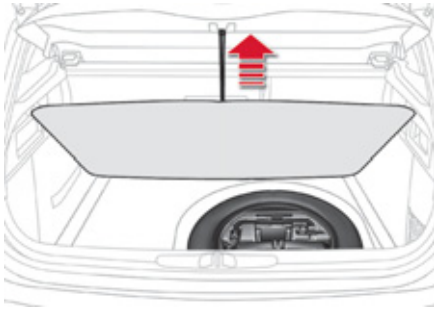

Sculele sunt situate în portbagaj sub podeaua portbagajului.

Pentru acces:

- ☞ deschideți portbagajul,
- ☞ ridicați podeaua portbagajului,
- ☞ imobilizați-o agățând cordonul de cârligul suportului tablei,
- ☞ în cazul unei roți de rezervă de același tip cu roțile montate: desprindeți și scoateți trusa de scule situată în partea centrală a roții, sau
- ☞ în cazul unei roți de rezervă de tip "galeț": ridicați roata prinzând de partea din spate și trageți-o spre dumneavoastră, pentru acces la trusa de scule.

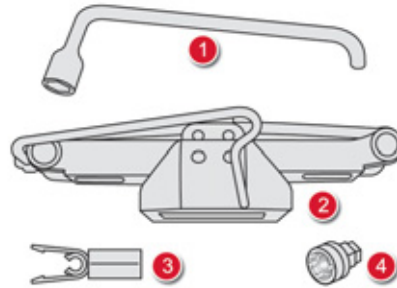

Lista sculelor

Toate aceste unelte sunt specifice vehiculului dumneavoastră. Nu le utilizați în alt scop.

1. Cheia pentru demontare roți.
Se folosește la defilețarea și înfilețarea prezoanelor.
2. Cric cu manivelă.
Se folosește la ridicarea mașinii.
3. Unealtă pentru capacele de protecție a șuruburilor.
Permite demontarea protecțiilor șuruburilor de pe roțile din aluminiu.
4. Adaptor pentru șurubul antifurt (aflat în torpedou).
Permite adaptarea cheii de demontare roată la șuruburile speciale "antifurt".

i Roata cu capac

La demontarea unei roți, scoateți în prealabil capacul pentru jeții cu ajutorul cheii de demontare roți **1** trăgând de la nivelul trecerii valvei.

La montarea unei roți, puneți capacul pentru jeții la loc, având grijă să poziționați cretătura la nivelul trecerii valvei, printr-o apăsare cu palma mâinii.

Acces la roata de rezervă

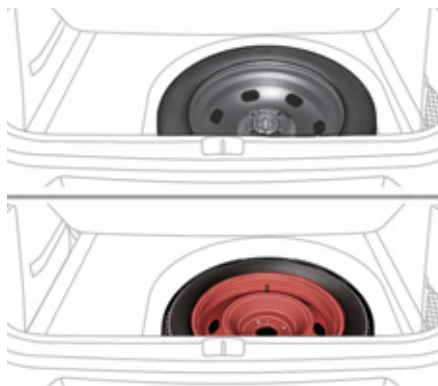

Roata de rezervă este situată în portbagaj sub podea.

În funcție de versiune, roata de rezervă este de același tip cu cele montate, din tablă sau din aluminiu; unele versiuni sunt echipate cu roata de rezerva de tip "galeț".



Pentru acces la roata de rezerva, citiți paragraful "Acces la unelte" de la pagina precedentă.

Detectarea pneului dezumflat

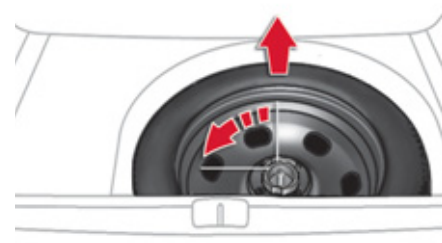
Roata de rezervă nu are senzor de presiune. Repararea roții sparte trebuie făcută în rețeaua CITROËN sau la un Service autorizat.



Scoaterea rotii de același tip cu cele montate pe vehicul

-  Deșurubați șurubul central de culoare galbena.
-  Ridicați roata de rezervă tragând spre înapoi.
-  Scoateți roata din portbagaj.

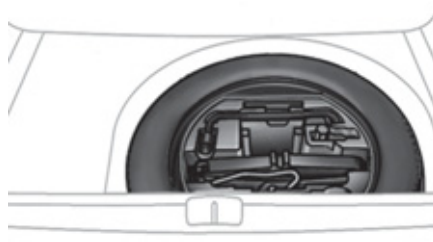
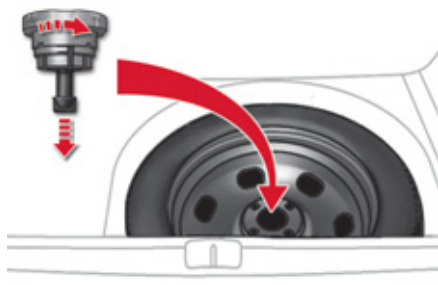

Introducerea rotii de același tip cu cele montate pe vehicul

- ☞ Așezați roata în locașul său.
- ☞ Rotiți câteva ture partea centrală a șurubului central galben apoi reasezați-l în centrul roții.
- ☞ Înșurubați până la capătul cursei (se va auzi un clic).
- ☞ Reasezați suportul pentru unelte în mijlocul roții și puneți clemele de prindere.

Demontarea rotii



! Stationarea vehiculului

Opriți într-un loc unde nu deranjați circulația: terenul trebuie să fie orizontal, stabil și nealunecos. Trageți frâna de parcare dacă aceasta nu este programată în mod automat, scoateți cheia din contact și cuplați treapta I-a* pentru a bloca roțile. Verificați aprinderea continuă a matorului franei de stationare pe tabloul de bord combinat.

Asigurați-vă, în mod obligatoriu, că ocupanții au coborât din vehicul și se află într-o zonă care le garantează siguranța.

Blocați roata diametral opusă cu cea pe care doriți să o înlocuiți cu ajutorul unui obiect dacă e necesar.

Niciodată să nu vă băgați sub un vehicul ridicat pe cric, folosiți în acest scop o proptea.

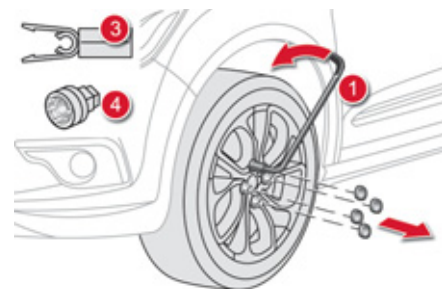

Lista operatiilor

- ☞ Scoateți capacul cromat desfăcând șuruburile cu ajutorul sculei 3 (în funcție de echipare).
- ☞ Montați adaptorul antifurt 4 pe cheia de demontare a roții 1, pentru deblocarea șurubului antifurt.
- ☞ Deșurubați restul suruburilor cu ajutorul cheii 1.

* poziția **R** în cazul cutiei de viteze manuale pilotate; **P** pentru cutia de viteze automata.

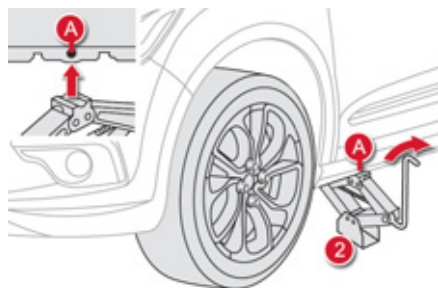

- ☞ Plasați cricul **2** într-unul dintre cele două locașuri **A** în față sau **B** în spate prevăzute sub mașină cel mai aproape de roata de schimbat.
- ☞ Coborâți cricul **2** până ce talpa sa este în contact cu solul. Asigurați-vă că axa tâlpii cricului este la verticala locașului **A** sau **B** utilizat.
- ☞ Ridicați vehiculul până când se creează un spațiu suficient între roată și sol, astfel încât să se poată pune cu ușurință roata de rezervă (cea bună).

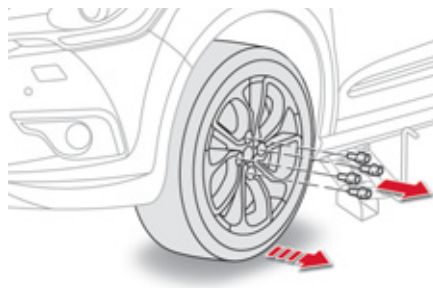

- ☞ Scoateți suruburile și păstrați-le într-un loc curat.
- ☞ Scoateți roata.

Montarea rotii



i Fixarea rotii de rezerva cu janta din tabla sau de tip "galeț"

Dacă vehiculul dumneavoastră este echipat cu roți din aluminiu, este normal să constatați, la strângerea șuruburilor, că rondellele nu vin în contact direct cu roata de rezervă cu janta din tabla sau de tip "galeț". Fixarea roții se face prin suprafața conică a fiecărui șurub.

i După o înlocuire de roata

Pentru a așeza corect roata defectă în portbagaj, ridicați în prealabil masca centrală a roții de rezervă.

Utilizând roata de rezervă de tip "galeț" nu trebuie să depășiți viteza de 80 km/h.

Verificați de urgență dacă șuruburile sunt bine strânse, precum și presiunea roții de rezervă în rețeaua CITROËN sau la un Service autorizat.

Reparați roata cu pana și repuneți-o la loc pe mașină cât de curând.

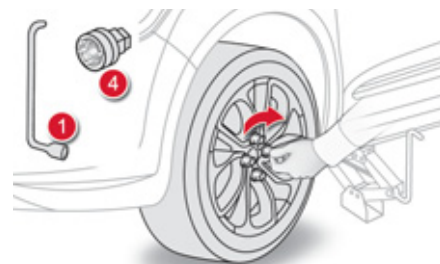

Lista operatiilor

- ☞ Puneți roata la loc pe butuc.
- ☞ Înșurubați șuruburile cu mâna, pana la capăt.
- ☞ Efectuați o strângere prealabilă a șurubului antifurt cu cheia 1, echipată cu adaptorul antifurt 4.
- ☞ Efectuați o strângere prealabilă numai cu cheia 1, la toate șuruburile celelalte.

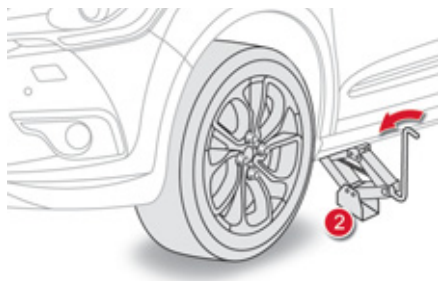

- ☞ Coborâți mașina pe sol.
- ☞ Pliati cricul **2** și scoateți-l.

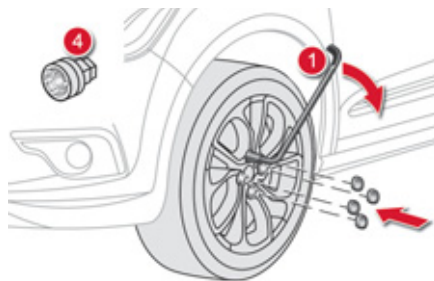

- ☞ Blocați șurubul antifurt cu cheia **1**, echipată cu adaptorul antifurt **4**.
- ☞ Blocați celelalte șuruburi cu cheia **1**.
- ☞ Puneți la loc capacele cromate pe fiecare șurub (în funcție de echipare).
- ☞ Depozitați sculele în portbagaj.

Inlocuirea unei lămpi

- ❗ Proiectoarele sunt dotate cu geamuri din policarbonat, acoperite cu lac de protecție:
 - ☞ **nu trebuie curățate cu materiale textile uscate sau abrazive, nici cu produse pe bază de detergenți sau solvenți,**
 - ☞ utilizați un burete și soluție de apă cu săpun,
 - ☞ utilizând sistemul de spălare de înaltă presiune pentru a curăța petele persistente, nu îndreptați mult timp pistolul spre proiectoare, farurilor sau contururilor acestora pentru a evita deteriorarea lacului de protecție și a garniturii de etanșare.

- ❗ ☞ Nu atingeți direct lampa cu degetele, utilizați un material textil care nu lasă scame.
Înlocuirea unei lămpi trebuie efectuată cu farul stins de câteva minute (risc de arsură gravă).
Este absolut necesară utilizarea exclusivă a lămpilor anti-ultraviolet (UV), pentru a nu deteriora proiectorul.
Înlocuiți întotdeauna o lampă defectă cu alta nouă având același reper și aceleași caracteristici.

❗ Risc de electrocutare

Înlocuirea unui bec cu xenon (D1S-35W) trebuie efectuată în rețeaua CITROËN sau la un Service autorizat.

- ℹ La becurile cu proeminente, de tip H1, H7... respectați poziționarea corectă, pentru a obține cea mai bună calitate a iluminatului.

Lumini față

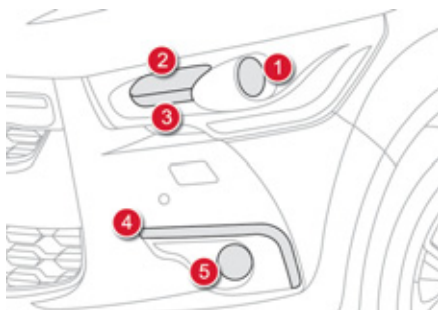

Model cu faruri cu xenon si proiectoare directionale

1. Fază scurtă/fază lungă directionale (D1S-35W).
2. Semnalizatoare de direcție (PY21W ambre).
3. Lumini de zi (P21/5W XL).
4. Lumini de pozitie (diode).
5. Proiectoare anticeata (H11-55W).

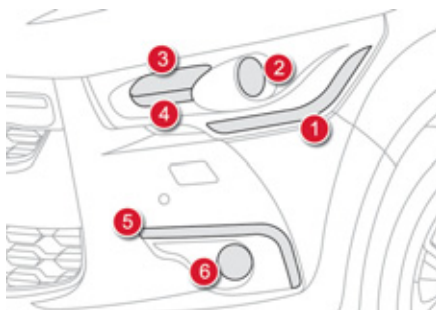

Model cu faruri cu halogen

1. Indicatoare de direcție (H21 alb).
2. Fază scurtă (H7-55W).
3. Fază lungă (H1-55W).
4. Faruri de zi (P21/5W XL).
5. Lumini de pozitie (diode).
6. Proiectoare anticeata (H11-55W).

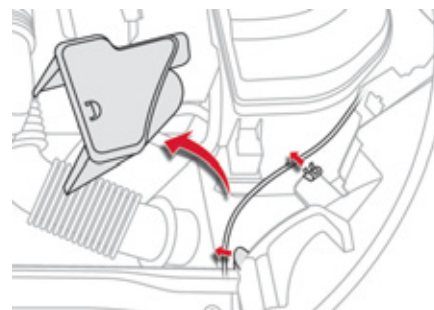

Acces la becuri

În funcție de motorizare și numai pe partea stângă, pentru a avea acces la capacele de protecție a becurilor, va trebui să realizați operațiile următoare.

- ☞ Îndepărtați deflectorul de aer, desprinzându-l la nivelul celor trei puncte de sprijin.
- ☞ Desprindeți cablul de comandă de deschidere a capotei motorului, la nivelul celor două puncte de fixare.
- ☞ Deplasați cablul în jos.

După înlocuirea becului vizat, nu uitați să remontați piesele (cablu și deflector de aer).

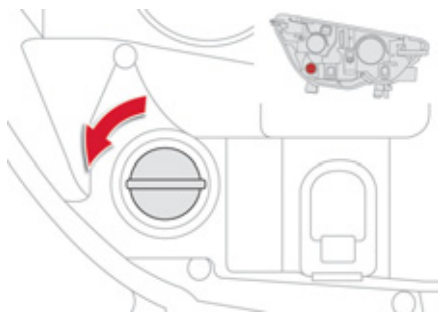

Inlocuirea becurilor la luminile semnalizatoare de directie

i O aprindere intermitenta mai rapida a matorului de semnalizare de directie (dreapta sau stanga) indica defectarea unui bec de pe partea respectiva.

Model cu faruri cu halogen

- ☞ Rotiți cu un sferț de tură suportul becului și scoateți-l.
 - ☞ Scoateți becul și înlocuiți-l.
- Pentru remontare, efectuați aceste operații în sens invers.

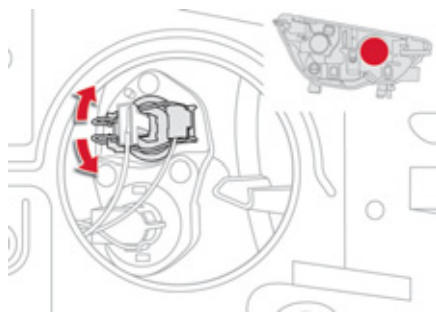

Model cu faruri cu xenon

- ☞ Îndepartați capacul de protecție tragând de ureche.
- ☞ Deconectați conectorul becului.
- ☞ Depărtați arcurile pentru a elibera becul.
- ☞ Extrageți becul și înlocuiți-l.

Pentru remontare, executați aceste operații în ordine inversă.

i Becurile de culoarea chihlimbarului, cum sunt cele de la semnalizatoarele de direcție, trebuie înlocuite cu becuri având caracteristicile și culoarea identică.

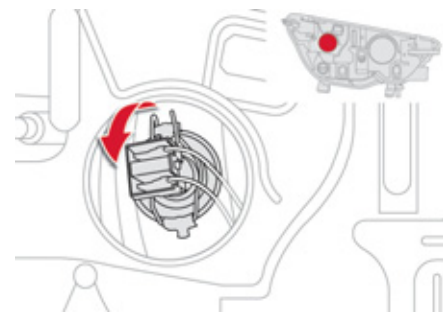

Inlocuirea becurilor la luminile de intalnire (numai la modelele cu becuri cu halogen)

- ☞ Scoateți capacul de protecție, trăgând de ureche.
- ☞ Debransați conectorul becului.
- ☞ Depărtați arcurile pentru a elibera becul.
- ☞ Scoateți becul și înlocuiți-l.

Pentru remontare, efectuați aceste operații în ordine inversă.

! La remontare, închideți cu grijă capacul de protecție, pentru a asigura etanșeitatea.

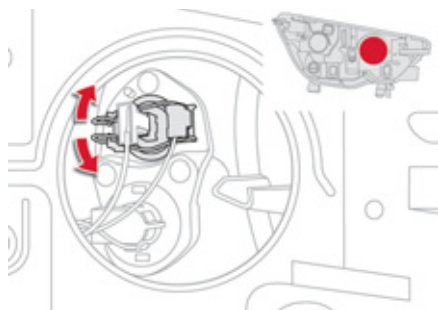

Inlocuirea becurilor la luminile de drum (numai la modelele cu faruri cu halogen)

- ☞ Îndepărtați capacul de protecție, trăgând de lamela.
- ☞ Deconectați conectorul becului.
- ☞ Comprimați arcurile pentru a elibera becul.
- ☞ Extrageți becul și înlocuiți-l.

Pentru remontare, executați aceste operații în ordine inversă.

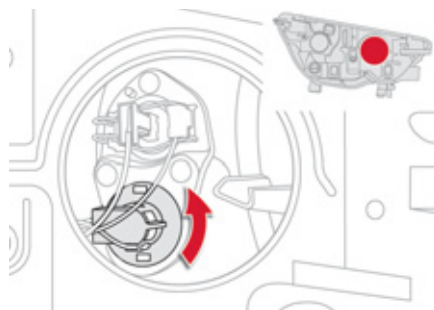

Inlocuirea becurilor la luminile de zi

- ☞ Scoateți capacul de protecție trăgând de clemă.
- ☞ Debransați conectorul becului.
- ☞ Rotiți cu un sfert de tur suportul becului și scoateți-l.
- ☞ Trageți becul și înlocuiți-l.

Pentru remontare, efectuați aceste operații în ordine inversă.

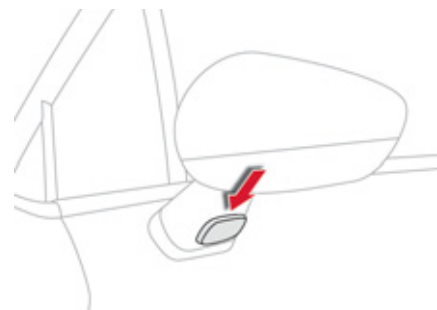

Inlocuirea semnalizatoarelor de direcție laterale integrate

- ☞ Introduceți o șurubelniță în mijlocul repetitorului, între acesta și baza oglinzii retrovizoare.
- ☞ Basculați șurubelnița pentru a scoate repetitorul și scoateți-l.
- ☞ Debransați conectorul repetitorului.

Pentru remontare efectuați aceste operații în sens invers.

Pentru a vă procura aceste repetitoare de schimb, contactați un reparator agreat CITROËN sau un Service autorizat.

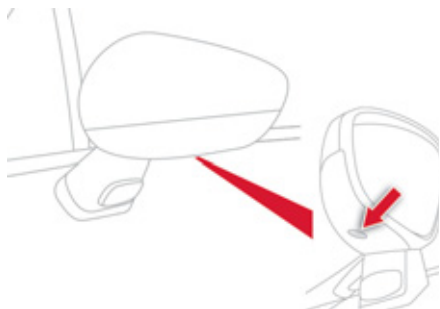

Înlocuirea spoturilor laterale

Pentru a înlocui acest tip de lămpi cu diode, consultați rețeaua CITROËN sau un Service autorizat.

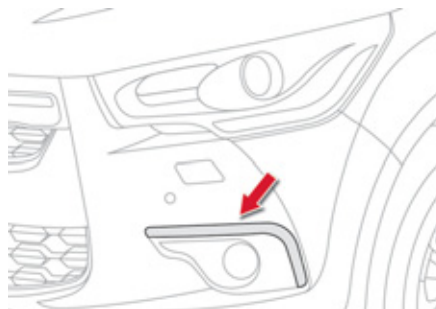

Inlocuirea ghidurilor de lumina/ lumini de pozitie

Pentru a înlocui acest tip de diode, consultați un reparator agreat CITROËN sau un Service autorizat.

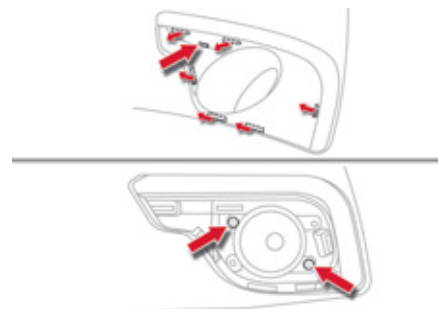

Inlocuirea becurilor la proiectoarele anticeata

- ☞ Introduceți o surubelnita plata in orificiul ornamentului.
- ☞ Trageți, pentru a desprinde ornamentul de pe bara de protecție (senzorul de asistare la parcare ramane solidar cu ornamentul).
- ☞ Îndepărtați cele două suruburi de fixare a modulului și scoateți-l din locas.
- ☞ Debranșați conectorul suportului de bec.
- ☞ Rotiți suportul becului cu un sfert de tura și scoateți-l.
- ☞ Trageți becul și înlocuiți-l.

Pentru remontare, efectuați aceste operații în ordine inversa.

Pentru înlocuirea acestor becuri, puteți, de asemenea, consulta rețeaua CITROËN sau un Service autorizat.

Lumini spate

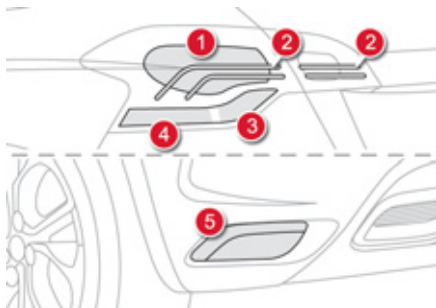

1. Lumini de stop (P21/5W).
2. Lumini de pozitie (diode).
3. Lumini semnalizatoare de directie (PY21W ambra).
4. Lumini de mers inapoi (P21W).
5. Lumini de ceata (P21W).

i Becurile de culoare ambra, cum sunt cele ale luminilor de semnalizarea a directiei, trebuie inlocuite cu becuri avand caracteristici si culori identice. Luminile situate pe capacul portbagajului sunt false, cu exceptia ghidurilor de lumina. Ele au un rol pur estetic.

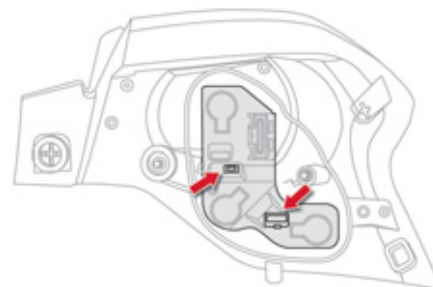
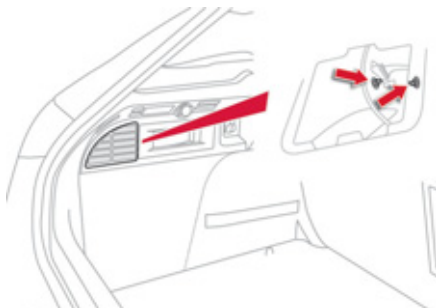

Inlocuirea becurilor de stop, de mers inapoi si ale luminilor semnalizatoare de directie

Aceste trei becuri se schimbă din exteriorul portbagajului:

- ☞ deschideți portbagajul,
 - ☞ indepartati grila de acces de pe garnitura corespunzatoare,
 - ☞ slabiti cele doua piulite, utilizand ocheie cotita de 10, apoi desurubati-le manual,
 - ☞ desprindeți conectorul blocului optic,
 - ☞ scoateți blocul optic cu grijă, trăgând de partea inferioară și pivotându-l înspre exterior,
 - ☞ indepartati garnitura de etansare din spuma,
 - ☞ desprindeti cei doi conectori mici, secundari,
 - ☞ îndepărtați cele doua lamele și scoateți suportul becurilor,
 - ☞ rotiți becul cu un sfert de tura și înlocuiți-l.
- Pentru remontare, efectuați aceste operații în ordine inversa.
- Angajați blocul optic în ghidajele sale, pentru a fi bine fixat în axa vehiculului.
- Strangeti fara sa fortati, pentru a asigura etanseitatea, dar fara a deteriora blocul optic.

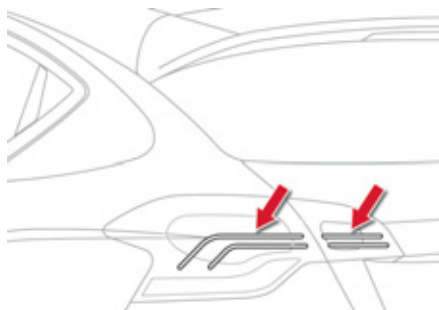

Inlocuirea ghidurilor de lumina/ lumini de pozitie

Pentru a înlocui acest tip de diode, consultați un reparator agreat CITROËN sau un Service autorizat.

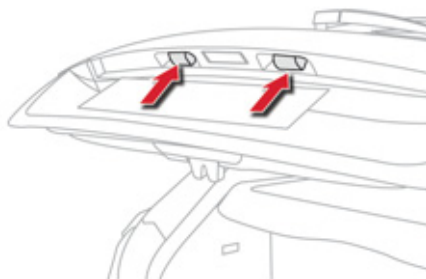

Inlocuirea becurilor de la placuta de inmatriculare (W5W)

Pentru a facilita demontarea, aplicati aceasta procedura cu capacul de portbagaj semideschis.

- ☞ Introduceți o șurubelniță subțire în degajarea de la exteriorul carcasei transparente.
- ☞ Impingeți spre exterior.
- ☞ Îndepărtați capacul transparent.
- ☞ Înlocuiți becul defect.

La remontare, apăsați carcasa transparentă pentru a o fixa.

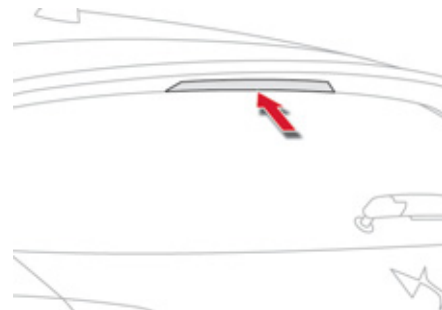

Schimbarea celui de-al treilea stop (diode)

Pentru înlocuirea acestui tip de stop cu diode, consultați un reparator agreat CITROËN sau un Service autorizat.



Inlocuirea unei sigurante fuzibile

Acces la instrumente

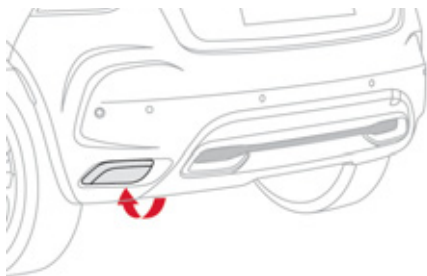

Inlocuirea becurilor la luminile de ceata spate

Aceste becuri se inlocuiesc de la exteriorul barei de protecție spate:

- ☞ treceti mana sub bara de protecție,
- ☞ rotiti suportul becului cu un sfert de tura si extrageti-l,
- ☞ rotiti becul cu un sfert de tura si inlocuiti-l.

Pentru remontare, efectuati aceste operatii in ordine inversa.

 **Atentie la toba de esapament; atingerea ei prezinta risc de arsuri, daca interveniti pentru schimbarea unui bec la cateva minute dupa taierea contactului.**

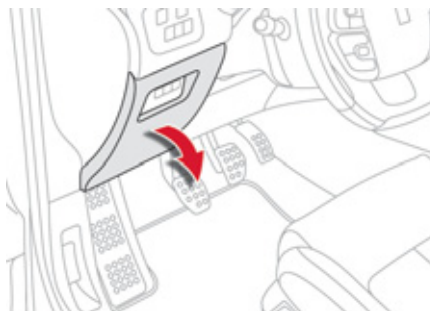

Penseta de extracție este fixata pe spatele capacului cutiei cu siguranțe a planșei de bord.

Pentru a ajunge la ele:

- ☞ desprindeți capacul trăgând de partea superioară dreapta, apoi de partea stanga,
- ☞ degajati capacul complet si rotiti-l,

- ☞ extrageti suportul de pe interiorul capacului, pe care este fixata penseta.

Inlocuirea unei sigurante

Înainte de a înlocui siguranța, este necesară:

- ☞ cunoașterea cauzei penei și remedierea acesteia,
- ☞ deconectarea (oprirea) tuturor consumatorilor electrici,
- ☞ imobilizarea vehiculului și taierea contactului,
- ☞ identificarea siguranței fuzibile defecte, utilizând tabelul și schemele prezente în paginile următoare.

Pentru a interveni la o siguranță fuzibilă, este imperativ să:

- ☞ utilizați penseta specială pentru a extrage siguranța din locașul său și să verificați filamentul,
- ☞ înlocuiți întotdeauna siguranța defectă cu una având intensitatea echivalentă (aceleași culoare); o siguranță de intensitate diferită poate provoca o disfuncție (risc de incendiu).

Dacă până se repetă după înlocuirea unei siguranțe, verificați echipamentul electric la un reparator agreat CITROËN sau la un Service autorizat.



Siguranta buna



Siguranta arsa



Penseta



Inlocuirea unei siguranțe fuzibile nementionate în tabelele de mai jos ar putea genera disfuncții grave la vehicul. Consultați rețeaua CITROËN sau un Service autorizat.



Instalarea de accesorii electrice

Circuitul electric este conceput pentru a funcționa cu echipamente de serie sau opționale.

Înainte de a instala alte echipamente sau accesorii electrice pe vehiculul dumneavoastră, consultați rețeaua CITROËN sau un Service autorizat.



CITROËN își declină orice responsabilitate privind cheltuielile ocazionate de aducerea în stare de funcționare a vehiculului dumneavoastră sau de defecțiunile rezultate din instalarea de accesorii auxiliare nefurnizate, nerecomandate de CITROËN și neinstalate conform instrucțiunilor sale, mai ales când consumul tuturor aparatelor suplimentare conectate este mai mare de 10 miliamperi.

Sigurante fuzibile in plansa de bord

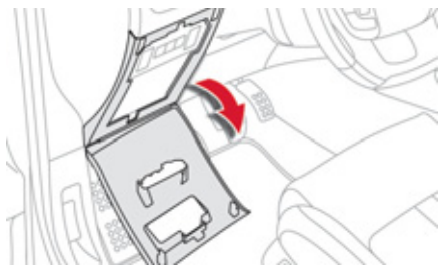

Casetele cu siguranțe sunt amplasate în partea inferioară a planșei de bord (în partea stângă).

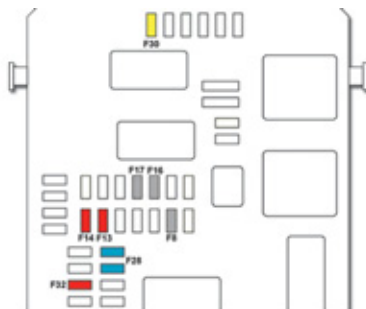

Acces la siguranțe

☞ Vezi paragraful "Acces la instrumente".

Tabele cu sigurante

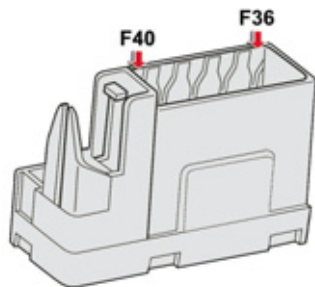
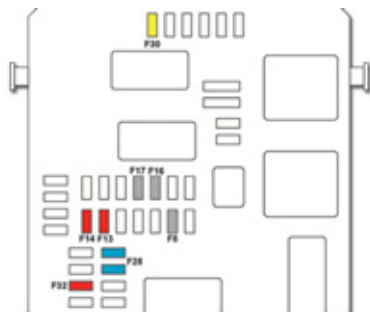

Caseta 1

Siguranta fuzibila Nr.	Intensitate	Funcții
F8	3 A	Sirena de alarma, calculator de alarma.
F13	10 A	Bricheta.
F14	10 A	Priza 12 V portbagaj.
F16	3 A	Iluminat de compartiment de mari dimensiuni multifunctional, lumini de citit harta spate, iluminat de torpedo.
F17	3 A	Iluminat de parasolar, lumini de citit harta fata.
F28	15 A	Sistem audio, Sistem audio (postechipare).
F30	20 A	Stergator de luneta.
F32	10 A	Amplificator Hi-Fi.

Caseta 2

Siguranța fuzibila Nr.	Intensitate	Funcții
F36	15 A	Priza 12 V spate.
F37	-	Neutilizata.
F38	-	Neutilizata.
F39	-	Neutilizata.
F40	25 A	Priza 230 V/50 Hz.



Sigurante fuzibile in compartimentul motorului

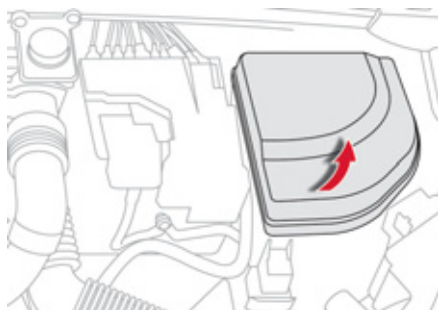

Cutia cu siguranțe este așezată în compartimentul motorului, aproape de baterie (în partea stângă).

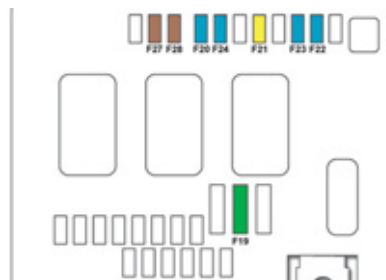

Acces la siguranțe

- ☞ Desfaceți capacul.
- ☞ Înlocuiți siguranța (vezi paragraful corespunzător).
- ☞ După intervenție, închideți cu grijă capacul pentru a asigura etanșeitatea cutiei cu siguranțe.

Tabel cu sigurante

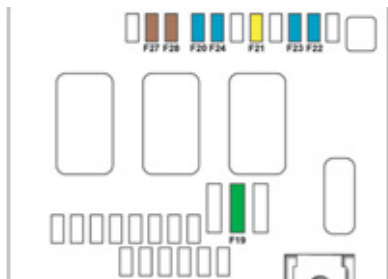

Siguranta fuzibila Nr.	Intensitate	Functii
F19	30 A	Cadenta mica/mare stergator de parbriz.
F20	15 A	Pompa de spalare geamuri fata si spate.
F21	20 A	Pompa de spalare proiectoare.
F22	15 A	Avertizor sonor.
F23	15 A	Lumini de drum dreapta.
F24	15 A	Lumini de drum stânga.
F27	5 A	Lumini de întâlnire stânga.
F28	5 A	Lumini de întâlnire dreapta.

Baterie de 12 V

Mod de operare pentru a porni motorul utilizand o alta baterie, sau pentru incarcarea bateriei descarcate.

! Prezenta acestei etichete, in special pe vehiculele echipate cu Stop & Start, indica utilizarea unei baterii cu plumb, de 12 V, de tehnologie si cu caracteristici specifice, care necesita, in caz de inlocuire sau debransare, o interventie exclusiva in retea CITROËN sau la un Service autorizat.

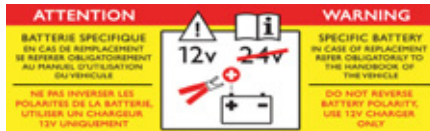

i Dupa remontarea bateriei, sistemul Stop & Start nu va fi activ decat dupa o imobilizarea continua a vehiculului, a carei durata depinde de conditiile climatice si de nivelul de incarcare a bateriei (pana la aproximativ 8 ore).

Acces la baterie



Bateria este amplasata in compartimentul motorului.

Pentru acces la borna (+):

- ☞ deblocati capota, actionand comanda de la interior, apoi comanda de la exterior,
- ☞ ridicati capota, apoi fixati-o cu tija sa,
- ☞ ridicati masca din plastic, pentru acces la borna (+).

! Inainte de orice interventie

Imobilizati vehiculul, actionati frana de stationare, treceti cutia de viteze la punctul mort*, apoi taiati contactul. Verificati ca toate echipamentele electrice sa fie oprite.

i Verificati ca bornele bateriei si conectorii sa fie curati. In cazul in care exista sulfaturi (depozite albeicioase sau de culoare verde), demontati si curatati conectorii si bornele bateriei.

! Bateriile contin substante nocive pentru mediu, ca acidul sulfuric si plumbul. Acestea trebuie eliminate conform prevederilor legale si nu trebuie aruncate in niciun caz impreuna cu gunoii menajer. Predati bateriile de acumulatori si bateriile uzate la un centru de colectare special.

* sau in pozitia P, pentru cutiile de viteze automate.

Pornirea motorului cu o alta baterie

Daca bateria vehiculului este descarcata, motorul poate fi pornit cu ajutorul altei baterii (externa sau montata pe un alt vehicul), utilizand cabluri electrice auxiliare.

- ❗ Verificati in prealabil bateria de rezerva, daca are tensiunea nominala de 12 V si o capacitate cel putin egala cu a bateriei (descarcate) de pe vehicul. Nu porniti motorul bransand un redresor de incarcare a bateriei. Nu debransati borna (+) cand motorul este in functiune.

- ☞ Conectati cablul rosu la borna (+) a bateriei in pana **A**, apoi borna (+) a bateriei de rezerva **B**.
- ☞ Conectati o extremitate a cablului verde sau negru la borna (-) a bateriei de rezerva **B** (sau la punctul de masa de pe vehiculul care depaneaza).
- ☞ Conectati cealalta extremitate a cablului verde sau negru la punctul **C** de pe vehiculul in pana.
- ☞ Porniti motorul vehiculului care depaneaza si lasati-l sa functioneze cateva minute.

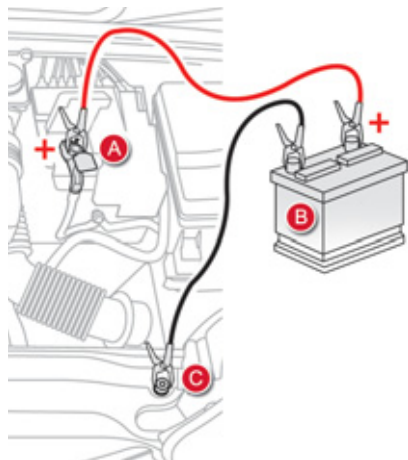

- ☞ Actionati demarorul vehiculului in pana si lasati motorul sa functioneze. Daca motorul nu porneste imediat, taiati contactul si asteptati cateva momente inainte de a efectua o noua tentativa.
- ☞ Asteptati revenirea motorului la ralanti, apoi debransati cablurile auxiliare in ordine inversa decat la conectare.

Debransare cablu de la borna (+)

- ☞ Ridicați clapeta **D** la maxim, pentru a debloca colierul **E**.

Rebransare cablu la borna (+)



- ☞ Poziționați colierul **E** deschis al cablului pe borna (+) a bateriei.
- ☞ Apăsăți vertical colierul, pentru o bună așezare pe borna bateriei.
- ☞ Blocați colierul, coborând clapeta **D**.

- ❗ Nu forțați când apăsați clapeta, deoarece, în cazul în care colierul este incorect așezat, blocarea este imposibilă; reluați procedura.

Incarcarea bateriei cu un redresor

-  Reincarcarea bateriei sistemului Stop & Start nu necesita debransarea ei.

Cand bateria vehiculului este descarcata sau in vedrea unei imobilizari prelungite, puteti incarca bateria de la un redresor pentru baterii. Pentru a cunoaste compatibilitatea dintre redresor si bateria de pe vehicul, consultati rețeaua CITROËN sau un Service autorizat.

Inainte de debransare

- ☞ Asigurati-va accesul la baterie.
- ☞ Verificati toate deschiderile - usi, capota de portbagaj... - sa fie inchise dar nu si blocate.
- ☞ Verificati contactul sa fie taiat de cel puțin patru minute.

-  Daca imobilizarea vehiculului depaseste o luna, se recomanda debransarea bateriei.

Incarcare

- ☞ Debransati cablul de la borna (+).
- ☞ Respectati instructiunile de utilizare date de producatorul redresorului.
- ☞ Bransati cablul rosu al redresorului la borna (+) a bateriei, apoi cablul negru la borna (-).
- ☞ Dupa terminarea incarcarii, debransati cablurile redresorului, in ordine inversa.

-  Operatia de incarcare trebuie efectuata intr-un mediu aerisit, la distanta de foc deschis sau surse de scantei, pentru a evita orice risc de explozie si incendiu. Nu incercati sa incarcati o baterie inghetata; intai trebuie asigurata dezghetarea bateriei, pentru a evita riscul unei explozii. Daca bateria a inghetat, controlati-o in rețeaua CITROËN sau la un Service autorizat, care va verifica daca componentele interne nu s-au deteriorat si bacul bateriei nu este fisurat, ceea ce ar implica riscul de scurgere a acidului, care este toxic si coroziv.

Reinitializare dupa rebransare

Dupa orice rebransare a bateriei, puneti contactul si asteptati cel puțin un minut inainte de pornirea motorului, pentru a permite initializarea sistemelor electronice.

Consultand capitolele corespunzatoare, va trebui sa reinitializati singur:

- actionarea secventiala a geamurilor electrice,
- data si ora,
- setarile sistemului audio sau sistemul de ghidare imbarcat.

-  Verificati sa nu existe mesaje de eroare sau martori de avertizare dupa punerea contactului. Totusi, daca dupa aceste actiuni persista usoare perturbari, consultati rețeaua CITROËN sau un Service autorizat.

Mod de delestare

Sistemul gestioneaza anumite funcții, în concordanță cu nivelul de încărcare al bateriei.

Cu vehiculul în mers, anumite funcții cum ar fi aerul condiționat, degivrarea lunetei... pot fi dezactivate temporar, în funcție de starea de încărcare a bateriei.

Reactivarea funcțiilor dezactivate se face automat, imediat ce starea bateriei o permite.

Mod economie de energie

Sistem ce gestionează durata utilizării anumitor funcții, pentru a pastra o rezerva suficienta de energie in baterie.

După oprirea motorului, puteți utiliza în continuare, timp cumulat de maxim treizeci minute, anumite funcții cum ar fi autoradio, ștergătoarele, faza scurtă, plafonierele...



Acest interval de timp poate fi mult mai scurt daca nivelul de incarcare a bateriei este redusa.

Trecerea in acest mod

La terminarea acestui interval de timp, un mesaj de trecere în modul economie de energie apare pe ecran, iar funcțiile active trec în stare de veghe.



Dacă o convorbire telefonică intervine în același moment cu sistemul de navigație, aceasta va fi intrerupta după 10 minute.

Iesirea din acest mod

Aceste funcții vor fi automat activate la următoarea utilizare a vehiculului.

☞ Pentru a beneficia imediat de aceste funcții, porniți motorul și lăsați-l să funcționeze pentru câteva momente.

Timpul de care dispuneți va fi dublul timpului de funcționare a motorului. În orice caz, acest timp va fi cuprins între cinci și treizeci minute.



O baterie descărcată nu permite pornirea motorului (vezi paragraful corespunzător).

Schimbarea unei lame de stergator

Înainte de demontarea unei lame din fata

- ☞ În minutul care urmează taierii contactului, acționați comanda ștergătoarelor pentru a poziționa lamele pe mijlocul parbrizului.

Demontare

- ☞ Ridicați brațul ștergătorului.
- ☞ Deblocați lama și scoateți-o.

Montarea unei lame de ștergător față sau spate

- ☞ Montați lama nouă și blocați-o.
- ☞ Rabatați brațul cu grijă.

După remontarea unei lame față

- ☞ Puneți contactul.
- ☞ Acționați din nou comanda ștergătorului pentru a aranja lamele.

Ecran de protecție pentru temperaturi foarte scăzute*

Dispozitiv detașabil care permite evitarea pătrunderii și strângerii de zăpadă la nivelul ventilatorului de răcire a radiatorului.

Montare

- ☞ Aduceți ecranul de protecție contra frigului puternic în fața părții joase a barei de protecție din față.
- ☞ Apăsăți pe marginea ecranului pentru a prinde pe rând clemele de fixare.

Demontare

- ☞ Cu ajutorul unei șurubelnițe pe care o veți folosi drept pârghie, desfaceți pe rând toate clemele de fixare.



Nu uitați să scoateți ecranul de protecție contra frigului puternic când:

- temperatura exterioară este mai mare de 10 °C,
- în caz de remorcare,
- viteză mai mare de 120 km/h.

* În funcție de destinație.

Montarea barelor portbagaj de acoperis

Din motive de siguranță și pentru a nu deteriora acoperișul, este imperativă utilizarea barelor de acoperis transversale omologate pentru vehiculul dumneavoastră.

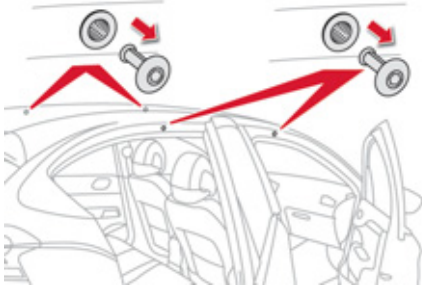

Pentru instalarea barelor de acoperis, va trebui să le fixați exclusiv în cele patru puncte de prindere situate pe rama pavilionului. Aceste puncte sunt mascate de usile vehiculului când acestea sunt închise.

Îndepărtați piesele de protecție, desprinzându-le cu o surubelniță. Atenție, să nu zgăriați vopseaua.

Fixarea barelor de acoperis presupune utilizarea unor prezoane ce trebuie introduse în orificiile punctelor de prindere.

Respectați indicațiile de montare și condițiile de utilizare menționate în instrucțiunile de utilizare a barelor de acoperis.

Pastrati piesele de protecție, pentru a le remonta după utilizarea și demontarea barelor portbagaj de acoperis.

i Greutatea maximă autorizată pe pavilion, pentru o înălțime maximă a sarcinii de 40 cm (mai puțin în cazul suportului de bicicletă): **55 kg**. Această valoare poate fi modificată, verificați sarcina maximă menționată în instrucțiunile de utilizare livrate împreună cu barele de acoperis. Dacă înălțimea depășește 40 cm, adaptați viteza vehiculului în funcție de profilul drumului, pentru a nu deteriora barele de pavilion și fixările acestora pe vehicul. Verificați legislația specifică țării în care vă deplasați privind transportul obiectelor cu o lungime mai mare decât cea a mașinii.

Remorcarea vehiculului

Mod de operare ce trebuie urmat pentru a efectua operațiunea de remorcare a vehiculului, sau pentru a remorca un alt vehicul cu un dispozitiv mecanic amovibil.

Acces la scule

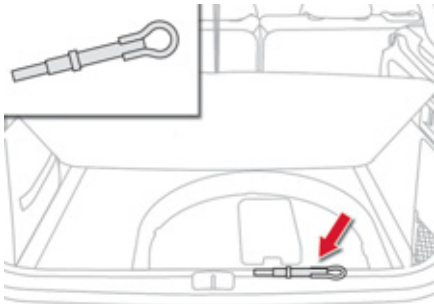

Inelul de remorcare se află în portbagaj sub podea.

Pentru acces:

- ☞ deschideți portbagajul,
- ☞ ridicați podeaua,
- ☞ prindeți-o cu ajutorul cordonului său cu cârlig de suportul tablei,
- ☞ scoateți inelul de remorcare din cutia de scule.

⚠ Sfaturi generale

Respectați legislația în vigoare din țara dumneavoastră.

Verificați că greutatea vehiculului tractor este mai mare decât cea a vehiculului tractat.

Șoferul trebuie să rămână la volanul vehiculului remorcat.

Circulația pe autostradă și pe drum expres este interzisă în condiții de tractare.

Dacă se efectuează tractarea cu cele patru roți pe sol, utilizați întotdeauna o bară de remorcare omologată; corzile elastice și centurile sunt interzise.

În cazul tractării cu motorul oprit, nu mai sunt asistate frânarea și direcția.

În următoarele cazuri, este imperativ să apelați la un profesionist pentru remorcare:

- vehicul în pană pe autostradă sau pe drum expres,
- imposibilitatea trecerii cutiei de viteze pe punctul mort, deblocării direcției sau eliberării frânei de staționare,
- tractare doar cu două roți pe sol,
- absența barei de remorcare omologată...

Remorcarea propriului vehicul

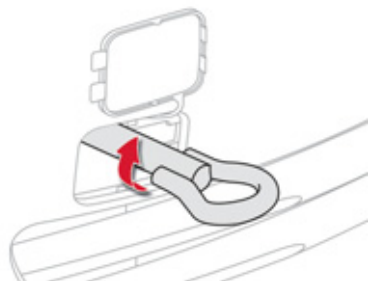

- ☞ În bara față deschideți obturatorul apăsând pe partea joasă a acestuia.
- ☞ Înșurubați complet inelul de remorcare.
- ☞ Instalați o bară de tractare.

 ☞ Poziționați maneta cutiei de viteze în punctul mort (poziția **N** pentru cutia de viteze manuala pilotata sau automata). Nerespectarea acestei indicatii poate duce la deteriorarea unor subansamble (frânare, transmisie...) și la absența asistenței la frânare la repornirea motorului.

- ☞ Deblocati directia rotind cheia de contact cu o treapta si eliberati frana de stationare.
- ☞ Aprindeți luminile de avarie pe ambele vehicule.
- ☞ Porniti usor si rulati pe o distanta scurta.

Remorcarea altui vehicul

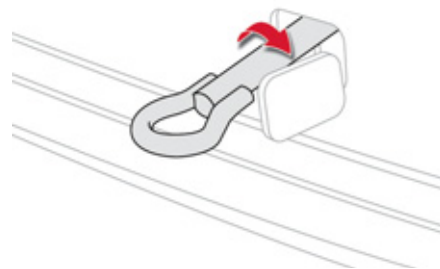

- ☞ În bara spate desprindeți obturatorul apăsând pe partea sa joasă.
- ☞ Înșurubați complet inelul de remorcare.
- ☞ Instalați o bară de tractare.
- ☞ Aprindeți luminile de avarie pe ambele vehicule.
- ☞ Porniti usor si rulati pe o distanta scurta.



Atasarea unei remorci, ...



Dispozitiv mecanic adaptat pentru atasarea unei remorci sau a unei rulote cu semnalizare și iluminat complementare.

Vehiculul dumneavoastră este în primul rând conceput pentru transportul de persoane și bagaje, dar, în același timp, poate fi utilizat pentru tractarea unei remorci.

i Vă recomandăm să utilizați dispozitivele de remorcă și cablurile originale CITROËN, care au fost testate și omologate încă din faza de concepție a vehiculului dumneavoastră și să încredințați montarea acestui dispozitiv rețelei CITROËN sau unui Service autorizat. În cazul montării în afara rețelei CITROËN, această instalare trebuie făcută conform instrucțiunilor constructorului.

Conducerea cu remorcă supune vehiculul tractat la solicitări mai mari și cere din partea șoferului o atenție deosebită.

Recomandari de conducere

Repartizarea incarcaturii

☞ Repartizați încărcătura în remorcă astfel încât obiectele cele mai grele să fie cât mai aproape de axa rotilor, iar sarcina verticală pe brațul de remorcare să fie aproape de, dar să nu depășească, valoarea maximă autorizată.

Densitatea aerului scade odată cu altitudinea, reducând astfel performanțele motorului. Sarcina maximă remorcabilă trebuie redusă cu câte 10 % pentru fiecare 1 000 m de altitudine suplimentari.

Consultați capitolul "Caracteristici tehnice", pentru a cunoaște masele și sarcinile remorcabile în funcție de vehiculul dumneavoastră.

Vant lateral

☞ Țineți cont de creșterea sensibilității la vânt.

Racire

Tractarea unei remorci în pantă crește temperatura lichidului de răcire. Ventilatorul fiind acționat electric, capacitatea sa de răcire nu depinde de durata motorului.

☞ Pentru a reduce regimul motorului, reduceți viteza.

Sarcina maximă remorcabilă în pantă timp îndelungat depinde de înclinarea acesteia și de temperatura exterioară.

În orice caz, fiți atenți la temperatura lichidului de răcire.



☞ În cazul aprinderii marotorului de avertizare și a marotorului **STOP**, opriți vehiculul și motorul cât mai curând posibil.

Frane

Tractarea unei remorci crește distanța de frânare.

Pentru a limita încălzirea franelor, în mod deosebit la coborârea pantelor pe munte, este recomandată utilizarea franei de motor.

Pneuri

☞ Verificați presiunea în pneurile vehiculului tractor și ale remorcii tractate, respectând presiunile recomandate.

Lumini

☞ Verificați semnalizarea electrică a remorcii.



Asistența la parcare cu spatele va fi automat dezactivată în cazul folosirii unui dispozitiv de remorcare original CITROËN.

Accesorii

Rețeaua CITROËN vă propune o gamă largă de accesorii și piese originale.

Aceste accesorii și piese au fost testate și aprobate atât în privința fiabilității cât și a siguranței.

Aceste accesorii adaptate vehiculului sunt înregistrate cu reper CITROËN și beneficiază de garanție.

"Confort":

deflectoare de usa, storuri laterale, stor de luneta, modul izoterm, umeras fixat de tetiera, lampa de lectura, retrovizor pentru tractare rulota, asistari la parcare...

"Solutie de transport":

inaltatoare si scaune pentru copii, covor de podea portbagaj, bac de portbagaj, plasa de portbagaj, cale de portbagaj, bare portbagaj de acoperis, suport de bicicleta, suport de schiuri, portbagaj de acoperis, dispozitive de remorcare, cabluri electrice pentru remorca...



In cazul montarii unui dispozitiv de remorcare si a cablului electric aferent in afara rețelei CITROËN, este imperativ ca acest montaj sa fie executat cu respectarea prevederilor constructorului.

"Stil":

nuca manetei de viteze, sprijin din aluminiu pentru piciorul stang, jante din aluminiu, capace de roata, cap de teava de esapament cromat, carcase de retrovizoare exterioare cromate, baghete cromate la partea inferioara a usii, garnitura cromata la baza capacului de portbagaj...

"Siguranta":

alarma antiintruziune, modul antiridicare, sistem de reperare vehicul furat, inaltatoare si scaune pentru copii, etilotest, trusa de farmacie, extingtor, triunghi de presemanalizare, vesta de siguranta vizibilitate marita, antifurt de roata, lanturi antiderapante pentru zapada, camasa de pneu antiderapanta...

"Protectie":

covorasa de podea*, huse de scaun pentru scaune cu airbag lateral, bavete, bandouri de protectie pentru usi, bandouri de protectie pentru barele de protectie, husa de protectie vehicul...

- * Pentru a evita orice risc de blocare a pedalelor:
- asigurati-va de pozitionarea corecta si buna fixare a covoraselor de podea,
 - nu suprapuneti niciodata mai multe covorase de podea.

"Multimedia":

sisteme audio, comenzi de sistem audio in spatele volanului, difuzoare, modul Hi-Fi, kit maini-libere Bluetooth, navigatie portabila, suport semiintegrat de navigatie portabila, avertizoare de radar, USB Box, camera video de mers inapoi, ecran video portabil, suport video portabil, priza 230 V/50 Hz, adaptor de alimentare 230 V/12 V, WiFi imbarcat...

Instalarea emițătoarelor de radiocomunicații

Înainte de a instala un emițător de radiocomunicații ca post-echipare, cu antenă exterioară pe vehiculul dumneavoastră, consultați rețeaua CITROËN care vă va informa asupra caracteristicilor emițătoarelor (bandă de frecvență, putere maximă de ieșire, poziția antenei, condiții specifice de instalare) ce pot fi montate, conform Directivei de Compatibilitate Electromagnetica a Automobilului (2004/104/CE).

In rețeaua de reparatori agreați CITROËN puteți găsi de asemenea produse de curățare și de întreținere (interioară și exterioară) - printre care produsele din gama "TECHNATURE" - produse de completare (lichid de spălare geamuri...), creioane de retuș vopsea și vopsea spray exact de culoarea vehiculului dumneavoastră, rezerve (cartuș pentru kit de reparare provizorie pneu...), ...

 În funcție de legislația în vigoare în țară, vestele de siguranță reflectorizante, triunghiurile de presemnalizare, becurile și sigurantele fuzibile de rezervă pot fi obligatorii la bordul vehiculului.

 Montarea unui echipament sau accesoriu electric neavând cod de reper CITROËN poate produce o pană în sistemul electronic al vehiculului dumneavoastră și un consum mărit. Vă recomandăm să țineți cont de această măsură de prevedere și să contactați un reprezentant al mărcii CITROËN, pentru a vă prezenta gama de accesorii sau echipamente originale.



012

Caracteristici tehnice

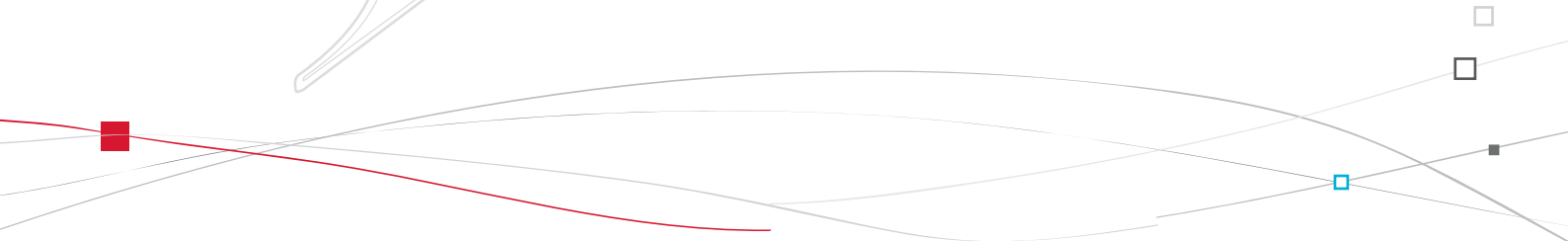
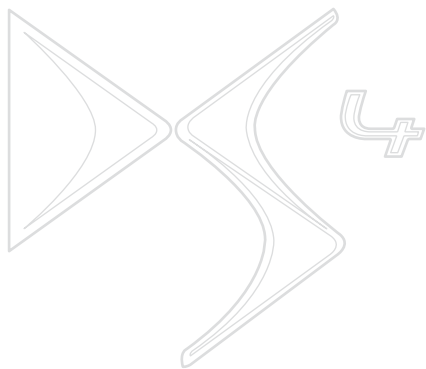



MODELE:	MOTORIZARI SI CUTII DE VITEZE			
Tipuri variante versiuni: NX...	5FS0	5FV8/P	5FMA	5FU8
MOTOARE PE BENZINA	VTi 120	THP 155	THP 160	THP 200
Cilindree (cm³)	1 598	1 598	1 598	1 598
Alezaj x cursă (mm)	77 x 85,8	77 x 85,8	77 x 85,8	77 x 85,8
Putere max.: norma CEE (kW)	88	115	120	147
Regim de putere max.: (rot/min)	6 000	6 000	6 000	5 500
Cuplu max.: norma CEE (Nm)	160	240	240	275
Regim cuplu max. (rot/min)	4 250	1 400	1 400	1 700
Carburant	Fără plumb	Fara plumb	Fara plumb	Fara plumb
Catalizator	Da	Da	Da	Da
CUTII DE VITEZE	Manuala (5 trepte)	Manuala Pilotata (6 trepte)	Automata (6 trepte)	Manuala (6 trepte)
CAPACITATI ULEI (în litri)				
Motor (cu schimbare cartuş)	4,2	4,2	4,2	4,2



MASE SI SARCINI REMORCABILE (în kg)				
Motoare pe benzina	VTi 120	THP 155	THP 160	THP 200
Cutii de viteze	Manuala	Manuala Pilotata	Automata	Manuala
Tipuri variante versiuni: NX...	5FS0	5FV8/P	5FMA	5FU8
- Masa la gol	1 205	1 284	1 363	1 316
- Masa in ordine de mers	1 280	1 359	1 438	1 391
- Masa maxima tehnic admisibila incarcata (MTAC)	1 755	1 795	1 835	1 820
- Masa totala rulanta autorizata (MTRA) in panta de 12 %	2 955	3 195	2 635	2 820
- Remorca franata (in limita MTRA) in panta de 12 %	1 200	1 400	800	1 000
- Remorca franata* (cu report de masa in limita MTRA)	1 450	1 650	1 000	1 250
- Remorca nefranata	640	680	715	695
- Sarcina maxima verticala pe dispozitivul de remorcare	75	75	75	75

* Masa remorcii frânate poate fi mărită în limita MTRA, în măsura în care reduceți cu aceeași valoare MTAC a vehiculului tractor; atenție, remorcarea cu un vehicul tractor mai puțin încărcat poate degrada ținuta sa de drum.

Valorile MTRA și ale sarcinilor remorcabile indicate sunt valabile pentru o altitudine maximă de 1 000 metri; sarcina remorcabilă menționată trebuie redusă cu cate 10 % pe fiecare palier de 1 000 metri suplimentari.

În cazul unui vehicul tractor, este interzisă depășirea vitezei de 100 km/h (respectați legislația în vigoare din țara dumneavoastră).

Temperaturile exterioare ridicate pot antrena scăderi ale performanțelor vehiculului, pentru a proteja motorul; când temperatura exterioară este mai mare de 37 °C, reduceți masa remorcată.

MODELE:	MOTORIZARI SI CUTII DE VITEZE			
Tipuri variante versiuni: NX ...	9HP0	9HR8 9HR8/S	9HR8/PS	RHH8
MOTOARE DIESEL	HDi 90 FAP	HDi 110 FAP		HDi 160 FAP
Cilindree (cm³)	1 560	1 560		1 997
Alezaj x cursă (mm)	75 x 88,3	75 x 88,3		85 x 88
Putere max.: norma CEE (kW)	68	82		120
Regim putere max.: (rot/min)	4 000	3 600		4000
Cuplu max.: norma CEE (Nm)	230	270		340
Regim cuplu max. (rot/min)	1 750	1 750		2 000
Carburant	Motorina	Motorina		Motorina
Catalizator	Da	Da		Da
Filtru de particule	Da	Da		Da
CUTII DE VITEZE	Manuala (5 trepte)	Manuala (6 trepte)	Manuala Pilotata (6 trepte)	Manuala (6 trepte)
CAPACITATI ULEI (în litri)				
Motor (cu schimbare cartuş filtrant)	3,75	3,75	3,75	-

.../S: model e-HDi echipat cu Stop & Start.



MASE SI SARCINI REMORCABILE (în kg)					
Motoare Diesel	HDi 90 FAP	HDi 110 FAP	e-HDi 110 FAP		HDi 160 FAP
Cutii de viteze	Manuala	Manuala	Manuala	Manuala Pilotata	Manuala
Tipuri variante versiuni: NX...	9HP0	9HR8	9HR8/S	9HR8/PS	RHH8
- Masa la gol	1 205	1 290	1 295	1 300	1 320
- Masa în ordine de mers	1 280	1 365	1 370	1 375	1 395
- Masa maxima tehnic admisibila incarcăt (MTAC)	1 765	1 805	1 810	1 815	1 880
- Masa totală rulantă autorizată (MTRA) în pantă 12 %	2 865	3 105	3 110	3 115	3 180
- Remorcă frânată (în limita MTRA) în pantă 12 %	1 100	1 300	1 300	1 300	1 300
- Remorcă frânată* (cu report de sarcină în limita MTRA)	1 350	1 550	1 550	1 550	1 550
- Remorcă nefrânată	640	680	680	680	695
- Sarcina verticala recomandată pe dispozitivul de remorcare	75	75	75	75	75

* Masa remorcii frânate poate fi mărită, în limita MTRA, în măsura în care se reduce cu aceeași valoare MTAC a vehiculului tractor; atenție, remorcarea cu un vehicul tractor puțin încărcat poate degrada ținuta sa de drum.

Valorile MTRA și ale sarcinilor remorcabile indicate sunt valabile pentru o altitudine maximă de 1 000 metri; sarcina remorcabilă menționată trebuie să fie redusă cu cate 10 % pe fiecare palier de 1 000 metri suplimentari.

În cazul unui vehicul tractor este interzisă depășirea a 100 km/h (respectați legislația în vigoare din țara dumneavoastră).

Temperaturile exterioare ridicate pot antrena scăderi ale performanțelor vehiculului pentru a proteja motorul, când temperatura exterioară este mai mare de 37 °C, reduceți masa remorcată.

Dimensiuni (în mm)

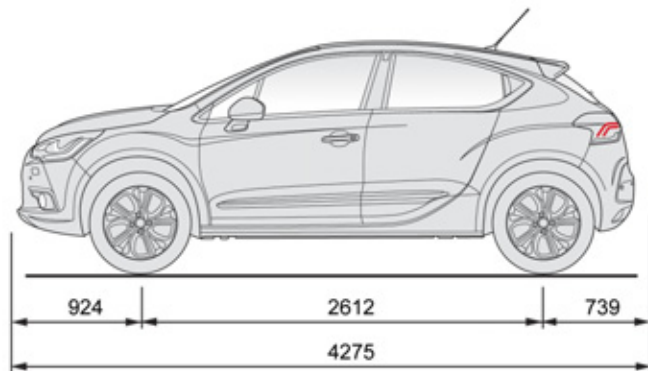
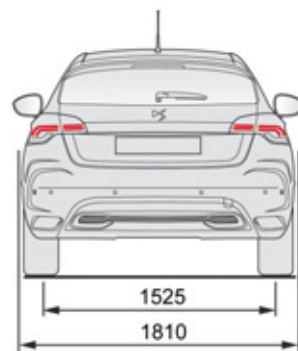
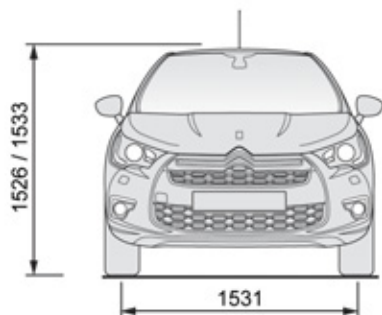

Elemente de identificare

Diferite repere de marcare vizibile, pentru identificarea și căutarea vehiculului.

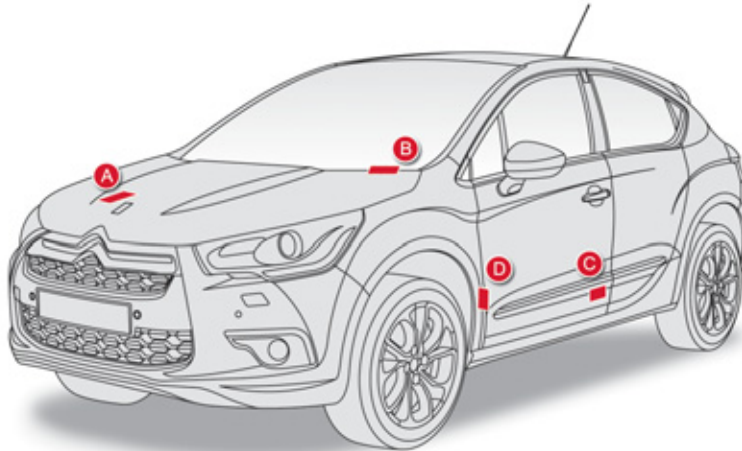

A. Numar de serie sub capota motorului.

Această serie este poansonată pe caroserie, în apropiere de fixarea blocului motor.

B. Numar de serie pe planșa de bord.

Această serie este scrisă pe o etichetă lipită ce poate fi citită prin parbriz.

C. Placuta constructorului.

Această serie este scrisă pe o etichetă autodegradabila, lipită pe stâlpul central al vehiculului, pe partea șoferului.

D. Eticheta pneuri/vopsea.

Această etichetă este lipită pe stalpul fata de pe partea conducatorului.

Ea contine urmatoarele informatii:

- presiunea de umflare pneuri la gol si incarcat,
- dimensiunile jantelor și pneurilor,
- mărcile de pneuri recomandate de constructor,
- presiunea de umflare a rotii de rezerva,
- reperul culorii vopselei.



Roțile cu pneuri de 225/40 R18 nu pot fi echipate cu lanțuri pentru zăpadă. Pentru mai multe informații consultați rețeaua CITROËN sau la un Service autorizat.



Verificarea presiunii de umflare trebuie efectuată cel puțin o dată pe luna.



Dacă presiunea în pneuri e scăzută, consumul de carburant crește.

013

Audio si telematica

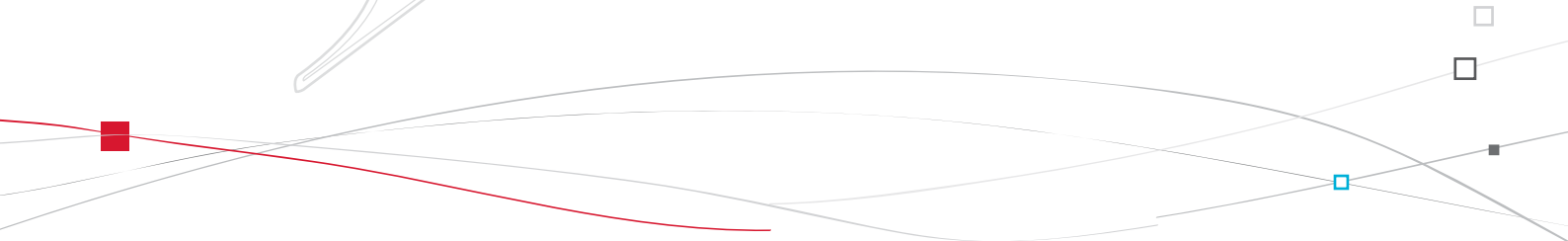
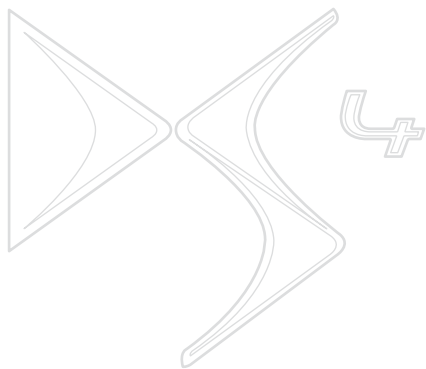



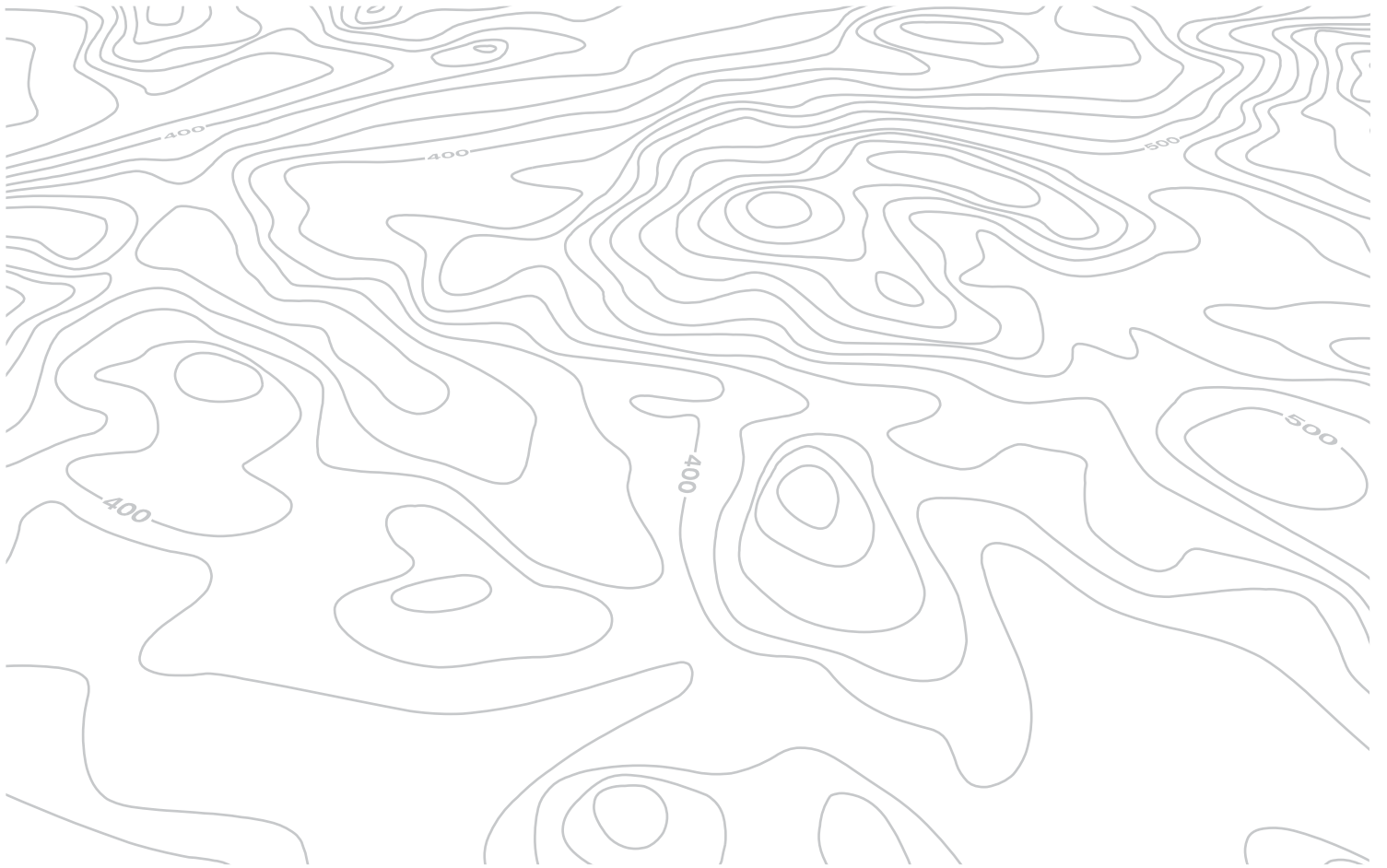

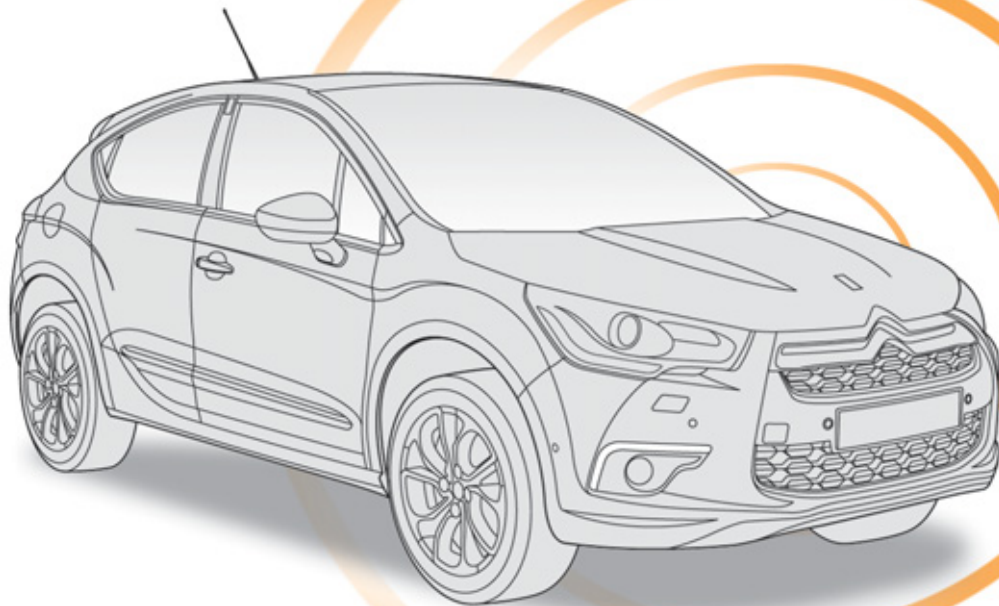

APEL DE URGENȚĂ SAU DE ASISTENȚĂ

APEL DE URGENȚĂ SAU DE ASISTENȚĂ

CITROËN APEL DE URGENȚĂ LOCALIZAT



În caz de urgență, apăsați mai mult de 2 secunde pe această tastă. Clipirea ledului verde și un mesaj vocal confirmă lansarea apelului către platforma CITROËN Urgență*.

O nouă apăsare imediată pe această tastă anulează cererea. Ledul verde se stinge.

O apăsare (în orice moment) de mai mult de 8 secunde pe această tastă, anulează cererea.

Ledul verde rămâne aprins (fără a clipi) când este stabilită comunicația. El se va stinge la finalul comunicării.

Acest apel este operat către platforma CITROËN Urgență, care primește informațiile de localizare a vehiculului și poate transmite o alertă autorizată către serviciile de asistență competente. În țările în care platforma nu este operațională, sau când serviciul de localizare a fost în mod expres refuzat, apelul este operat direct către serviciile de urgență (112), fără localizare.



În caz de detectare a unui impact de către calculatorul airbagurilor, și independent de eventuala declanșare a airbagurilor, este lansat automat un apel de urgență.

Daca beneficiați de oferta CITROËN eTouch, dispuneți de asemenea de servicii complementare în spațiul personal MyCITROËN via Internet CITROËN din țara dumneavoastră, accesibil din www.citroen.com.

* Aceste servicii sunt supuse unor condiții și disponibilități. Consultați rețeaua CITROËN.

CITROËN APEL DE ASISTENȚĂ LOCALIZAT



Apăsați mai mult de 2 secunde pe această tastă, pentru a efectua o cerere de asistență în cazul imobilizării vehiculului.

Un mesaj vocal confirmă că apelul este lansat*.

O nouă apăsare imediată pe această tastă anulează cererea. Anularea este confirmată printr-un mesaj vocal.

FUNȚIONAREA SISTEMULUI



La punerea contactului, martorul verde se aprinde timp de 3 secunde, indicând funcționarea corectă a sistemului.



Martorul portocaliu clipește: sistemul prezintă o disfuncție.

Martorul portocaliu este aprins continuu: bateria de rezervă trebuie înlocuită. În aceste două cazuri, consultați un reparator agregat CITROËN.

Daca nu ați cumpărat vehiculul din rețeaua CITROËN, verificați configurarea acestor servicii și puteți cere modificarea ei în rețeaua dumneavoastră. Într-o țară în care există mai multe limbi oficiale, configurarea este posibilă în limba națională oficială, la alegere.

Din motive tehnice, în mod deosebit pentru calitatea servicii telematice de care beneficiază clientul, constructorul își rezervă dreptul de a opera în orice moment actualizări ale sistemului telematic integrat în vehicul.

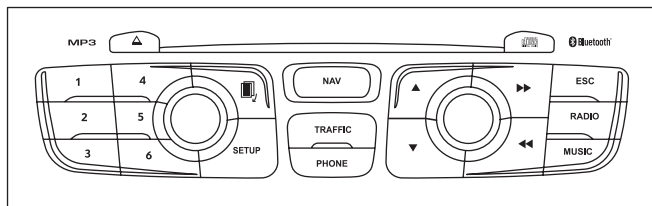

eMYWAY

NAVIGATIE GPS SISTEM AUDIO MULTIMEDIA TELEFON BLUETOOTH

CUPRINS

01	Primii pasi - Panou de comenzi	p.	298
02	Comenzi la volan	p.	300
03	Functionare generala	p.	301
04	Navigatie - Ghidare	p.	303
05	Informatii trafic	p.	316
06	Telefon	p.	319
07	Radio	p.	329
08	Redare media muzicale	p.	332
09	Setari audio	p.	338
10	Configurare	p.	339
11	Ramificatii ecran	p.	340
	Intrebari frecvente	p.	343



Sistemul este protejat astfel încât să funcționeze numai pe vehiculul dumneavoastră.



Din motive de siguranță, șoferul va trebui neapărat să realizeze cu vehiculul oprit operațiile ce necesită o atenție susținută.

Când motorul este oprit și pentru a conserva energia bateriei, sistemul își întrerupe funcționarea la activarea modului economie de energie.

01 PRIMII PAȘI

Tasta **MODE**: Selectarea tipului de afisare permanenta.
Apasare lunga: afisare ecran negru (DARK).

Acces la Meniul "**Navigation - guidance**" (Navigatie - ghidare) si afisarea ultimelor destinatii.

Acces la Meniul "**Traffic information**" (Informatii trafic) si afisarea avertizarilor de trafic in curs.

Apasare lunga: reinitializare sistem.

Apasare scurta: selectare post de radio memorat.
Apasare lunga: memorizare post de radio ascultat.



Commanda rotativa:

Apasare scurta cand motorul este oprit: pornit/ oprit.

Apasare scurta cand motorul este pornit: pornire/ oprire sursa audio.

Rotire: reglare volum (fiecare sursa este independenta, inclusiv mesajele TA si indicatiile de navigatie).

Acces la Meniul "**Configuration**" (Configurare).

Apasare lunga: acces la acoperirea GPS si la modul demonstrativ de navigatie.

Acces la Meniul "**Téléphone**" (Telefon) si afisarea

listei ultimelor apeluri, sau acceptarea apelului in intrare.

01 PRIMII PAȘI

Selectare:

- rand precedent/urmator dintr-o listă sau un meniu.
- repertoar media precedent/urmator.
- pas cu pas a frecvenței radio precedenta/urmatoare.
- repertoar MP3 precedent/urmator.

Deplasare sus/jos, in modul "**Move the map**" (Deplasare harta).

Selectare:

- automata a frecvenței radio inferioara/superioara.
- a plajei de pe CD, pista MP3 sau media precedent/urmator.
- a partii stanga/dreapta a ecranului, cand este afisat un meniu.

Deplasare stanga/dreapta, in modul "**Move the map**" (Deplasare harta).



Abandonarea operatii in curs, urcare in ramificatii.
Apasare lunga: retur la afisajul permanent.

Rola de selectare si validare OK:

Selectarea unui element pe ecran, sau intr-o lista, sau intr-un meniu, apoi validare prin apasare scurta.

In afara unei liste sau meniu, o apasare scurta duce la aparitia unui meniu contextual, in functie de afisarea pe ecran.

Rotire in afisarea hartii: zoom +/- - pentru scara hartii.

Sursa media, acces la Meniul "**MEDIA**" (Mijloace media) si afisarea listei pieselor.

Apasare lunga: acces la "**Audio settings**" (Setari audio): ambiente muzicale, frecvente joase, frecvente inalte, loudness, repartizare, balans stanga/dreapta, balans fata/spate, corectie automata a volumului.

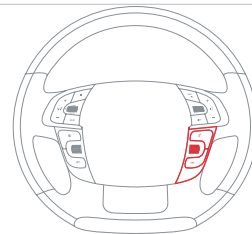
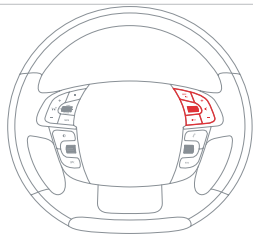

Sursa radio, acces la Meniul "**FM/AM band**" (Banda FM/AM) si afisarea listei posturilor receptionate.

02 COMENZI PE VOLAN



	- Schimbare de sursa sonora. Apasare lunga: taiere sunet.
	- Creștere volum sonor.
	- Diminuare volum sonor.
	- Radio: afisarea listei posturilor. Media: afisarea listei pieselor.
	- Rotire. Radio: selectare automata a postului de frecventa precedenta/urmatoare. Media: piesa precedenta/urmatoare. - Apasare apoi rotire: acces la 6 posturi memorizate.



	- Tasta TEL: Acces la meniul telefonului: Lista de apeluri/Contacte/Mod maini libere/Reluare apel/Inchidere telefon. Acceptare apel in curs. Apasare lunga: refuzare apel in curs sau inchidere apel in curs.
	- Deplasare in maniuri. Zoom+/zoom- pe harta Apasare: validare.
	- Abandonare operație in curs.

03 FUNCȚIONARE GENERALĂ



"MEDIA/RADIO"

Prin apăsări succesive ale tastei **MODE**, accesați afisările următoare:



"TELEPHONE" (Telefon)
(Daca este in curs o
conversatie)

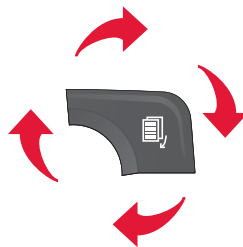

"MAP FULL SCREEN"
(Harta pe tot ecranul)

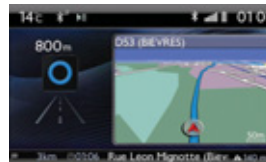

"MAP IN WINDOW"
(Harta in fereastra)
(Daca o ghidare este in curs)



SETUP (Setare): PARAMETRARI
dată și oră, afișaj, parametri afișaj, sonor.
Schimbare sursa audio:



RADIO: difuzare RADIO.
MUSIC: difuzare MEDIA.



Pentru întreținerea ecranului este recomandată utilizarea unei lavete moi, neabrazive (material pentru șters ochelarii), fără produse adiționale.



Pentru a avea o imagine globală a asupra detaliilor meniurilor, consultați capitolul "Ramificatii ecrane".

03 FUNCȚIONARE GENERALĂ

AFISARE ÎN FUNCȚIE DE CONTEXT



O apășare pe rola OK permite accesul la meniul de comenzi rapide în funcție de afișarea de pe ecran.

RADIO:

1 Activate/Deactivate TA
Activare/Dezactivare TA

1 Activate/Deactivate RDS
Activare/Dezactivare RDS

TELEFON (in comunicare):

1 Private mode
Mod combinat

1 Put call on hold
Pune în așteptare

1 DTMF ring tones
Tonuri DTMF

1 Hang up
Inchide

REDARE MULTIMEDIA, CD sau USB (in funcție de media):

Moduri de redare:

1 Normal
Normal

1 Random
Aleator

1 Random on all media
Aleator pe toate mijloacele media

1 Repetition
Repetare

HARTA PE TOT ECRANUL SAU HARTA ÎN FEREAȘTRA:

1 Stop/Restore guidance
Stop/Reluare ghidare

1 Select destination
Selectare destinație

2 Enter an address
Introducere adresa

2 Directory
Agenda

2 GPS coordinates
Coordonate GPS

1 Divert route
Deviere traseu

1 Move the map
Deplasare harta

2 Info. on location
Info despre loc

2 Select as destination
Selectează ca destinație

2 Select as stage
Selectează ca etapa

2 Save this place
Salvează acest loc (contacte)

2 Quit map mode
Iesire din modul harta

1 Guidance criteria
Criterii de ghidare

04 NAVIGAȚIE - GHIDARE

Acces la meniul "NAVIGATIE"



Apăsați pe **NAV**.

O apăsare lungă pe extremitatea comenzii de iluminat permite repetarea ultimelor indicații de navigație.

"Navigation - guidance" (Navi gație - ghidare)

Lista ultimelor destinații.

"**Select destination**"
(Selectare destinație)

"**Journey leg and route**"
(Etape și traseu)

"**Guidance options**"
(Opțiuni de ghidare)

"**Map management**"
(Gestionare hartă)

"**Stop/Restore guidance**"
(Stop/Reluare ghidare)



Consultați rețeaua CITROËN pentru a vă procura actualizarea cartografiei.

Pentru a șterge ultimele destinații, selectați "**Guidance options**" (Opțiuni de ghidare) în meniul navigației, apoi selectați "**Delete last destinations**" (Șterge ultimele destinații) și validați. Selectați "**Yes**" (Da), apoi validați. Nu este posibilă ștergerea unei singure destinații.

Trecere de la lista la meniul (stanga/dreapta).





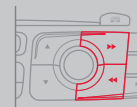









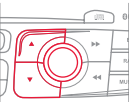



sau

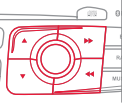

04 NAVIGAȚIE - GHIDARE

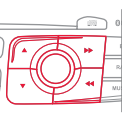
ALEGEREA UNEI DESTINATII

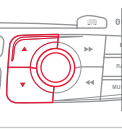
CATRE O NOUA DESTINATIE

<p>1</p>  <p>Apasati pe NAV pentru afișarea meniului "Navigation - guidance" (Naviğație - ghidare).</p>		
<p>2</p>  <p>Selecțați "Select destination" (Selectare destinație) și validați, apoi selecțați "Enter an address" (Introducere adresă) și validați.</p>		
<p>3</p>  <p>Selecțați funcția "Country" (Tara), apoi validați.</p>		
<p>4</p>  <p>Selecțați funcția "Town" (Oras), apoi validați, pentru a înregistra orasul de destinație.</p>		
<p>5</p>  <p>Selecțați literele ce compun denumirea orașului una câte una, validând cu rola după fiecare literă.</p>		
<p>6</p> <p>Selecțați orașul în lista propusă, apoi validați. Lista predefinită (prin introducerea primelor litere) a orașelor din țara aleasă este direct accesibilă prin validarea "List" de pe ecran.</p>		
<p>7</p>  <p>Rotiți rola și selecțați "OK", apoi validați.</p>		
<p>8</p>  <p>Completați, dacă este posibil, informațiile "Road:" (Drum) și "Number/Intersection" (Numar/Intersecție), în același mod.</p>		
 <p>Selecțați "Archive" (Arhivează), pentru a înregistra adresa introdusă într-o fișă contact. Sistemul permite înregistrarea a maxim 400 fișe.</p>		
<p>9</p>  <p>Validați "OK", pentru a începe ghidarea.</p>		
<p>10</p>  <p>Selecțați criteriul de ghidare: "Fastest route" (Traseul cel mai rapid), "Shortest route" (Traseul cel mai scurt), sau optimizat "Distance/Time", (Distanță/Timp), apoi selecțați criteriul de restricție dorit: "With tolls" (Cu plată), "With Ferry" (Cu feribot) sau "Traffic info" (Info trafic), apoi validați "OK".</p>		

04 NAVIGAȚIE - GHIDARE

ALEGEREA UNEI DESTINATII

CĂTRE UNA DIN ULTIMELE DESTINATII

1



Apăsați pe **NAV** pentru afișarea meniului "**Navigation - guidance**" (Naviğație - ghidare).



2



Selectati destinatia dorita si validati, pentru a incepe ghidarea.

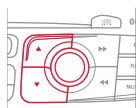

CĂTRE UN CONTACT DIN AGENDĂ

i

Naviğația către un contact importat din telefon nu este posibilă decât dacă adresa este compatibilă cu sistemul.

1



Apăsați pe **NAV** pentru afișarea meniului "**Navigation - guidance**" (Naviğație - ghidare).

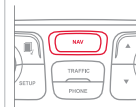

2



Alegeți "**Select destination**" (Selectare destinație) și validați, apoi selectați "**Directory**" (Agenda) și validați.

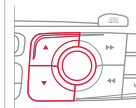

3



Selectați destinația dorită dintre contacte și validați cu "**OK**" pentru a începe ghidarea.

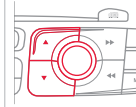

04 NAVIGAȚIE - GHIDARE

CĂTRE COORDONATELE GPS

1



Apăsați pe **NAV** pentru afișarea meniului "**Navigation - guidance**" (Navigație - ghidare).



2



Alegeți "**Select destination**" (Selectare destinație) și validați, apoi selectați "**GPS coordinates**" (Coordonate GPS) și validați.

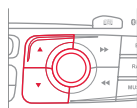

3



Introduceți coordonatele GPS și validați cu "**OK**" pentru a începe ghidarea.



CĂTRE UN PUNCT DE PE HARTA

1



Când harta este afișată, apăsați pe **OK** pentru afișarea meniului contextual. Selectați "**Move the map**" (Deplasare hartă) și validați.

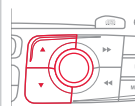

2

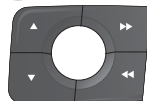

Deplasați cursorul, utilizând cursorul, pentru a marca destinația dorită.

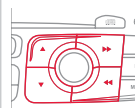

3



Apăsați pe **OK** pentru afișarea meniului contextual al modului "**Move the map**" (Deplasare hartă).

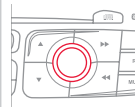

4



Selectați "**Select as destination**" (Selectare ca destinație) sau "**Select as stage**" (Selectare ca etapă) și validați.

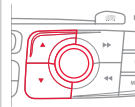

04 NAVIGAȚIE - GHIDARE

CĂTRE PUNCTE DE INTERES (POI)

Punctele de interes (POI) semnifică ansamblul de spații ce oferă servicii într-o anumită zonă (hoteluri, diferite tipuri de comerț, aeroporturi...).

1



Apăsați pe **NAV** pentru afișarea meniului "**Navigation - guidance**" (Navigație - ghidare).



2



Selecționați "**Select destination**" (Selectare destinație) și validați, apoi selecționați "**Enter an address**" (Introducere adresă) și validați.

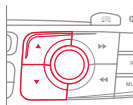

3



Pentru a alege un POI apropiat de locul în care sunteți, selecționați "**POI**" și validați, apoi selecționați "**Around the current place**" (În jurul locului actual) și validați. Pentru a alege un POI ca etapă a unui traseu, selecționați "**POI**" și validați, apoi selecționați "**On the route**" (Pe traseu) și validați.

Pentru a alege un POI ca destinație, completați țara și orașul (vezi paragraful "Către o nouă destinație"), selecționați "**POI**" și validați, apoi selecționați "**Near**" (Apropiat) și validați.

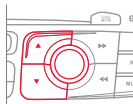

Selecționați "**Search by Name**" (Căutare după denumire) permite căutarea de POI după denumire și nu în raport cu distanța.

4



Căutați POI în categoriile propuse în paginile următoare.

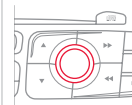

5



Selecționați POI și validați cu "**OK**" pentru a începe ghidarea.

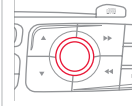

















04 NAVIGAȚIE - GHIDARE

Această pictogramă apare dacă mai multe POI sunt grupate în aceeași zonă. Un zoom pe această pictogramă permite descoperirea noilor POI.



LISTA PRINCIPALELOR PUNCTE DE INTERES (POI)

-  Stație service
-  Atelier auto
-  CITROËN
-  Circuit de curse de automobile
-  Parcare acoperită
-  Parcare
-  Zona de recreere
-  Hotel
-  Restaurant
-  Restaurant cu autoservire
-  Hotel
-  Aeroport

-  Gară feroviară
-  Autogară
-  Port maritim
-  Zona industrială
-  Supermarket
-  Banca
-  Distributor automat
-  Complex sportiv, Centru sportiv, Teren de sport
-  Piscină
-  Stațiune de sporturi de iarnă
-  Spectacole, expoziții
-  Cinema

-  Parcuri de distracții
-  Spital, Farmacie, Clinica veterinara
-  Secție de poliție
-  Școală
-  Universitate
-  Primarie
-  Oficiu poștal
-  Muzeu, Cultura, Teatru, Monument istoric
-  Agenție de turism, Atracții turistice
-  Radar automat*
-  Radar de semafor*
-  Zonă cu risc*

Procedura detaliată a actualizării POI este disponibilă pe site-ul citroen.navigation.com.

* În funcție de disponibilitatea în țară.

04 NAVIGAȚIE - GHIDARE

PARAMETRAREA AVERTIZARILOR ZONE CU RISC

1



Apăsați pe **NAV** pentru afișarea meniului "Navigation - guidance" (Navigație - ghidare).



2



Selectați "**Guidance options**" (Opțiuni de ghidare) și validați, apoi selectați "**Set parameters for risk areas**" (Parametrare zone cu risc) și validați.

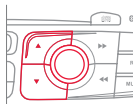

3



Puteți selecta:

- "Avertizare vizuala"
- "Avertizare sonora"
- "Avertizare numai în timpul ghidării"
- "Avertizare numai la supraviteză".

Alegerea decalării anunțului permite stabilirea timpului ce precede avertizarea de radar.

Selectați "**OK**", pentru a valida ecranul.

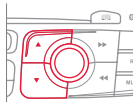

Aceste funcții nu sunt disponibile decât dacă zonele cu risc au fost încărcate și instalate în sistem.
Procedura detaliată de actualizare a zonelor cu risc este disponibilă pe site-ul www.citroen.com.

04 NAVIGAȚIE - GHIDARE

ADAUGAREA UNEI ETAPE

1



Apăsați pe **NAV** pentru afișarea meniului "**Navigation - guidance**" (Navigație - ghidare).

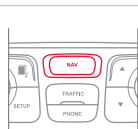

2



Selectați "**Journey leg and route**" (Etape și traseu), apoi validați.

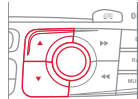

3



Selectați "**Add a stage**" (Adaugare etapă), apoi validați.
Adresa etapei va fi introdusă ca o destinație, prin "**Enter an address**" (Introducere adresă), contact al "**Directory**" (Lista), sau "**Previous destinations**" (Ultimele destinații).

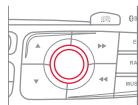

4



Selectați "**Close to**" (În apropiere de), pentru a indica o trecere prin apropierea etapei, sau "**Strict**" (Strict), pentru o trecere prin etapă.
Validați cu "**OK**" pentru a începe ghidarea și dați o orientare generală traseului de ghidare.

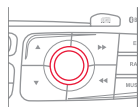

ORGANIZARE ETAPE

1



Pentru organizarea etapelor, reluați operațiile 1 și 2, apoi selectați "**Order/delete journey legs**" (Ordonare/Stergere etape) și validați.

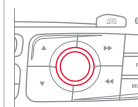

2



Selectați etapa pe care doriți să o deplasați în clasificare.



3



Selectați și validați, pentru înregistrarea modificărilor.

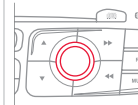

Selectați "**Delete**" (Stergere), pentru a șterge etapă.

04 NAVIGAȚIE - GHIDARE

OPTUNI DE GHIDARE

CRITERII DE CALCUL

1



Apăsați pe **NAV** pentru afișarea meniului **"Navigation - guidance"** (Naviğație - ghidare).



2



Selectați **"Guidance options"** (Opțiuni) și validați.

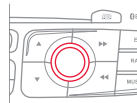

3



Selectați **"Define calculation criteria"** (Definire criteriilor de calcul) și validați.

Această funcție permite modificarea:

- criteriilor de ghidare {"**Fastest route**" (Traseul cel mai rapid), "**Shortest route**" (Traseul cel mai scurt), "**Distance/Time**" (Distanță/Timp)},
- criteriilor de excludere {"**With tolls**" (Cu plată), sau "**With Ferry**" (Cu feribot)},
- luării în considerare a traficului {"**Traffic info**" (Informații Trafic)}.



i

Dacă este luat în considerație traficul (informații trafic), sistemul va propune o deviere de la traseu, în cazul unui eveniment apărut pe traseul de ghidare.

4



Selectați **"OK"** și validați, pentru înregistrarea modificărilor.

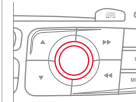

04 NAVIGAȚIE - GHIDARE

GESTIONAREA HĂRȚII

ALEGEREA PUNCTELOR DE INTERES AFIȘATE PE HARTĂ

1



Apăsați pe **NAV** pentru afișarea meniului "**Navigation - guidance**" (Navigație - ghidare).



2



Selectați "**Map management**" (Gestionare hartă) și validați.

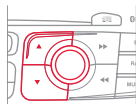

3



Selectați "**Map details**" (Detalii hartă) și validați.

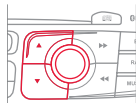

4



Selectați din diferitele categorii, pe cele pe care le doriți afișate pe ecran.

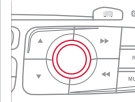

Selectați "**By default**" (Setări inițiale), pentru a face să apară pe hartă numai "**Oil stations, garages**" (Benzinării, ateliere de service) și "**Accident-prone area**" (Zone cu risc de accident) (dacă sunt instalate în sistem).

5



Selectați "**OK**", apoi validați și selectați din nou "**OK**", apoi validați, pentru a înregistra modificările.

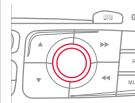

04 NAVIGAȚIE - GHIDARE

ORIENTAREA HARTII

1



Apăsați pe **NAV** pentru afișarea meniului **"Navigation - guidance"** (Naviğație - ghidare).



2



Selectați **"Map management"** (Gestionarea harti) și validați.

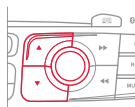

3



Selectați **"Map orientation"** (Orientarea harti) și validați.

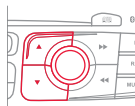

4



Selectați:

- **"Vehicle direction"** (Direcția vehiculului), pentru ca harta să se orienteze astfel încât să urmărească vehiculul,
- **"North direction"** (Orientare spre Nord), pentru ca harta să fie orientată întotdeauna spre Nord,
- **"Perspective view"** (Vedere în perspectivă), pentru afișarea unei vederi în perspectivă.



Schimbarea culorii harti, diferită în modul de zi și în cel de noapte, se configurează din meniul **"SETUP"** (Setări).



Denumirile strazilor devin vizibile pe harta începând cu scara 100 m.

04 NAVIGAȚIE - GHIDARE

REGLAREA SINTEZEI VOCALE A GHIDARII

REGLAREA VOLUMULUI/DEZACTIVARE

Reglarea volumului sonor al indicațiilor de ghidare este accesibilă și din meniul "SETUP"/"Voice synthesis" (Setări/Sinteză vocală).



Volumul sonor al indicațiilor poate fi reglat în momentul difuzării indicației, prin acționarea comenzii de reglare a volumului sonor.

1



Apăsați pe **NAV** pentru afișarea meniului "Navigation - guidance" (Navigație - ghidare).



2



Selectați "**Guidance options**" (Opțiuni de ghidare) și validați.

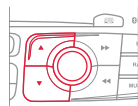

3



Selectați "**Set speech synthesis**" (Reglare sinteză vocală) și validați.

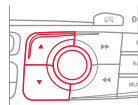

4



Selectați graficul de volum și validați.

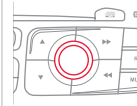

5



Reglați volumul sonor la nivelul dorit și validați.

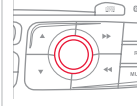

Selectați "**Deactivate**" (Dezactivați), pentru a dezactiva indicațiile vocale.

6



Selectați "**OK**" și validați.

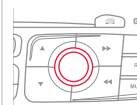

04 NAVIGAȚIE - GHIDARE

VOCE MASCULINĂ/VOCE FEMININĂ

1



Apăsați pe **SETUP**, pentru afișarea meniului de configurare.

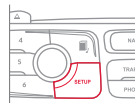

2



Selectați "**Voice synthesis**" (Sinteză vocală) și validați.

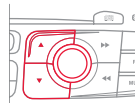

3



Selectați "**Select male voice**" (Selectare voce masculină) sau "**Select female voice**" (Selectare voce feminină), apoi validați cu "**Yes**" (Da), pentru activarea unei voci masculine sau feminine. Sistemul pornește din nou.

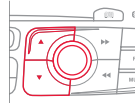

05 INFORMAȚII TRAFIC

Acces la meniul "INFORMATII TRAFIC"



Apăsați pe "TRAFFIC".

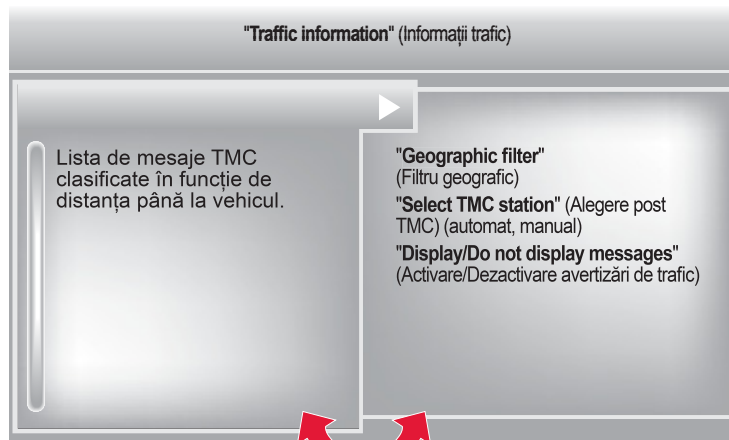

Trecere de la listă la meniul (stânga/dreapta).



sau

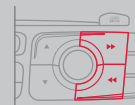

05 INFORMAȚII TRAFIC

PARAMETRAREA FILTRĂRII ȘI AFIȘAREA MESAJELOR TMC

Mesajele TMC (Traffic Message Channel) sunt informații relative la trafic și condițiile meteorologice, primite în timp real și transmise conducătorului sub formă de anunțuri sonore și vizualizate pe harta de navigație.

Sistemul de ghidare poate propune astfel un itinerar de ocolire.

1



Apăsați pe **TRAFFIC**, pentru afișarea meniului "**Traffic information**" (Informații trafic).



2



Selectați "**Geographic filter**" (Filtru geografic) și validați.

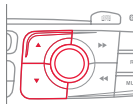

i

Se prevede:

- un filtru pe traseu și
- un filtru în jurul vehiculului, de:
 - 20 km în aglomerație,
 - 50 km pe autostradă.

3



Sistemul propune la alegere:

- "**Retain all the messages:**" (Păstrarea tuturor mesajelor), sau
- "**Retain the messages:**" (Păstrare a mesajelor)
 - "**Around the vehicle**" (În jurul vehiculului), (validați kilometrajul pentru a-l modifica și a alege distanța),
 - "**On the route**" (Pe traseul de ghidare).



4



Validați cu "**OK**" pentru a înregistra modificările.



05 INFORMAȚII TRAFIC

PRINCIPALELE SIMBOLURI VIZUALE TMC

1 Triunghi negru și albastru: informații generale, de exemplu:

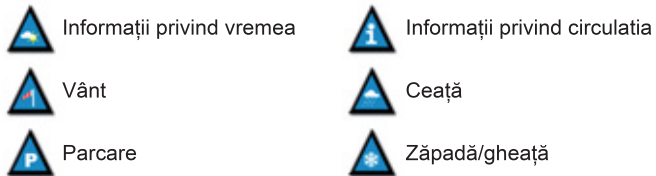

2 Triunghi roșu și galben: informații trafic, de exemplu:



ASCULTARE MESAJE TA

! Funcția TA (Trafic Announcement) cedează prioritatea mesajelor de alertă TA. Pentru a fi activată, această funcție necesită recepția corectă a unui post de radio care emite acest tip de mesaje. Imediat ce s-a emis o informație de trafic, programul în curs de redare (Radio, CD, USB, ...) se întrerupe automat, pentru a permite difuzarea unui mesaj TA. La terminarea mesajului TA, aparatul revine la redarea programului ascultat anterior.

1

 Apăsați pe **RADIO** pentru afișarea meniului "**FM/AM band**" (Bandă FM/AM).



2

 Selectați "**Guidance options**" (Opțiuni de ghidare), apoi validați.

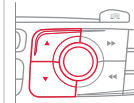

3

 Selectați "**Activate/Deactivate TA**" (Activare/Dezactivare TA), apoi validați.

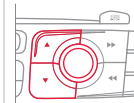

! Volumul sonor al anunțurilor TA se reglează numai în timpul difuzării acestui tip de avertizări.

06 TELEFON

Acces la meniul "TELEFON"



PHONE



Apasati pe **PHONE** (TELEFON).

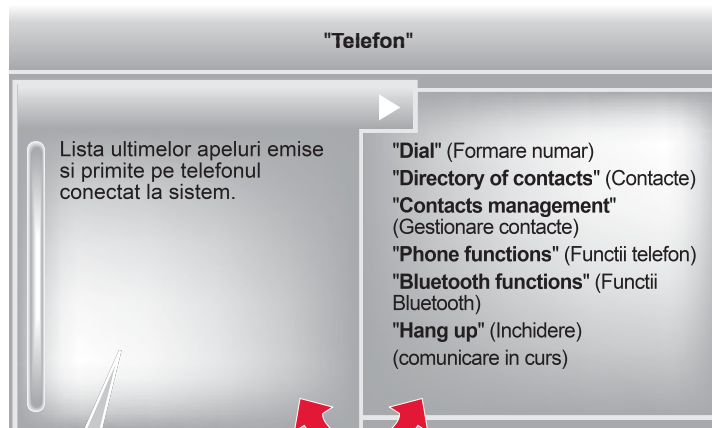

In banda superioara a afisajului permanent



Niciun telefon conectat.



Telefon conectat.



Apel primit.



Apel trimis.



Sincronizare carnet de adrese in curs.



Comunicare telefonica in curs.

Pentru a lansa un apel, selectati un numar din lista si validati cu **"OK"** pentru a lansa un apel.



Conectarea unui telefon diferit sterge lista ultimelor apeluri.

Treceti de la lista la meniul (stanga/dreapta).



PHONE

sau

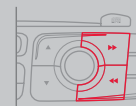

06 TELEFON

CONECTAREA UNUI TELEFON BLUETOOTH PRIMA CONECTARE

 Conectați-vă pe www.citroen.ro pentru mai multe informații (compatibilitate, asistență suplimentară, ...).

1



Activați funcția Bluetooth a telefonului și asigurați-vă ca el este "vizibil pentru toți" (configurația telefonului).



2



Apăsați pe aceasta tasta.



3



Selectați "**Bluetooth functions**" (Funcții Bluetooth) și validați.

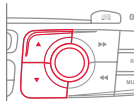

Din motive de siguranță și pentru că necesită o atenție susținută din partea șoferului, operațiile de cuplare a unui telefon mobil Bluetooth la sistemul kit mâini libere al sistemului audio, trebuie să se facă **cu vehiculul oprit**.

4



Selectați "**Peripherals search**" (Căutare periferice) și validați.
Lista perifericelor detectate este afișată.
Așteptați apariția comenzii "**Connect**" (Conectare).



5



Selectați denumirea perifericului ales din lista perifericelor detectate, apoi selectați "**Connect**" (Conectare) și validați.



6



Sistemul propune conectarea telefonului:

- în profil "**Hands-free mode**" (Mod hands-free) (numai telefon),
- în profil "**Audio**" (Streaming: redare fișiere muzicale stocate în telefon),
- sau în profil "**All**" (Toate) (pentru a selecta cele două profile de mai sus).

Selectați "**OK**" și validați.

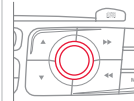

06 TELEFON



Serviciile disponibile sunt dependente de rețea, de cartela SIM și de compatibilitatea aparatelor Bluetooth utilizate. Verificați în manualul telefonului și informați-vă la operatorul de telefonie mobilă despre serviciile la care aveți acces.



Este de preferat utilizarea profilului "**Hands-free mode**" (Mod hands-free), dacă nu este dorită utilizarea redării "Streaming" (Redare fișiere muzicale stocate în telefon).



Capacitatea sistemului de a nu conecta decât un singur profil depinde de telefon. Conectarea celor două profile poate fi setarea inițială a sistemului.

7



Alegeți un cod pentru conectare, apoi validați cu "**OK**".

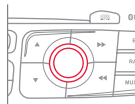

8

Introduceți același cod în telefon și apoi acceptați conectarea.



În continuare, acceptați conectarea automată pe telefon, pentru a permite telefonului să se reconecteze automat la fiecare pornire a vehiculului.



În funcție de tipul de telefon, sistemul va cere să acceptați sau nu transferarea agendei telefonice.



La revenirea în vehicul, ultimul telefon conectat se reconectează automat, în aproximativ 30 de secunde după punerea contactului (Bluetooth activat și vizibil).

Pentru a modifica profilul conectării automate, deconectați telefonul și reluați conectarea cu profilul dorit.

06 TELEFON

AGENDA/SINCRONIZARE CONTACTE

1



Apasati pe **PHONE** (Telefon), apoi selectati "**Contacts management**" (Gestionare contacte) si validati.



2a



Selectati "**New contact**" (Contact nou), pentru a inregistra un nou contact.

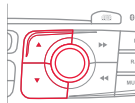

2b



Selectati "**Delete all contacts**" (Stergere toate contactele), pentru a sterge contactele inregistrate in sistem.

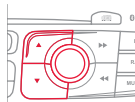

2c



Selectati "**Import all the entries**" (Importare tot), pentru a importa toate contactele din telefon si a le inregistra in sistem.
Dupa importare, un contact ramane vizibil indiferent de telefonul conectat.

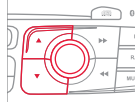

2d



Selectati "**Synchronization options**" (Optiuni de sincronizare):

- No synchronization (Fara sincronizare): numai contactele inregistrate in sistem (inca prezente).
- Display telephone contacts (Afiseaza contactele din telefon): numai contactele inregistrate in telefon.
- Display SIM card contacts (Afiseaza contactele din cartela SIM): numai contactele inregistrate in cartela SIM.
- Display all phone contacts (Afisare toate contactele): contactele din cartela SIM si din telefon.

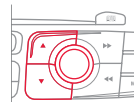

2e



Selectati "**Contact mem. status**" (Stare memorie contacte), pentru a cunoaste numarul de contacte inregistrate in sistem sau importate, precum si memoria disponibila.

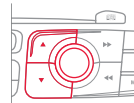

06 TELEFON

GESTIONAREA CONTACTELOR

1



Apasati pe **PHONE** (TELEFON), apoi selectati "**Directory of contacts**" (Contacte) si validati.



2



Selectati contactul dorit si validati.

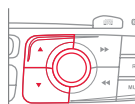

3



Selectati "**Call**" (Apel), pentru a lansa un apel.

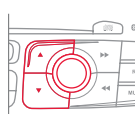

4



Selectati "**Open**" (Deschide) pentru a vizualiza un contact exterior sau a modifica un contact inregistrat in sistem.

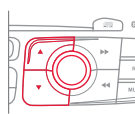

5



Selectati "**Import**" (Importa), pentru a copia un singur contact in sistem.



6



Selectati "**Delete**" (Sterge), pentru a sterge un contact inregistrat in sistem.



7



Selectati **OK** sau **ESC**, pentru a iesi din acest meniu.

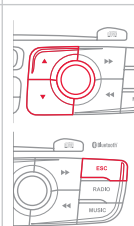

i

Pentru a modifica un contact extern, este necesara importarea lui. El va fi inregistrat in sistem. Nu este posibila modificarea sau stergerea contactelor din telefon sau de pe cartela SIM prin conexiunea Bluetooth.

06 TELEFON

EFFECTUAREA UNUI APEL

APELAREA UNUI NUMAR NOU

1

PHONE

Apăsăți de doua ori **PHONE**.



2



Selectați "**Dial**" (Formare numar), apoi validați.

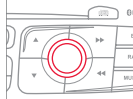

3



Formați numărul utilizând tastatura virtuală, selectând și validând cifrele una câte una. Validați cu "**OK**" pentru a lansa apelul.



Utilizarea telefonului nu este recomandabilă în timpul conducerii. Se recomandă staționarea în siguranță, sau utilizarea de preferință a comenzilor de la volan.

APELAREA UNUI CONTACT

1



Apasați pe **TEL**, sau de doua ori pe **PHONE**.



2



Selectați "**Directory of contacts**" (Contacte), apoi validați.

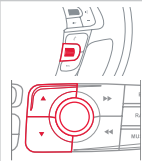

3



Selectați contactul ales și validați. Dacă accesul este realizat pe baza tastei **PHONE**, selectați "**Call**" (Apelare) și validați.

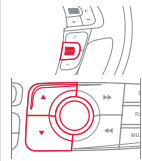

4



Selectați numărul și validați pentru a lansa apelul.

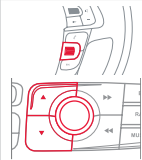

06 TELEFON

APELAREA UNUIA DIN ULTIMELE NUMERE FORMATE

1



Apasati pe **TEL**, selectati "**Call list**" (Lista de apeluri) si validati,

sau



Apasati pe **PHONE** pentru a afisa lista de apeluri.

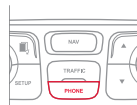

2



Selectati numarul dorit si validati.



Pentru a sterge lista de apeluri, apasati de doua ori pe **PHONE**, selectati "**Phone functions**" (Funcții telefon) si validati, apoi selectati "**Delete calls log**" (Stergere lista de apeluri) si validati.

REFUZAREA UNUI APEL

1



Apasati pe **PHONE**, apoi selectati "**OK**" pentru a inchide.



Sau apasati lung pe tasta **TEL** din blocul comenzilor de la volan.



Sau apasati de doua ori pe tasta **TEL** din blocul comenzilor de la volan.



Sau apasati pe tasta **MODE**, de cate ori este necesar pentru a afisa ecranul telefonului.



Apasati pe comanda "**OK**", pentru afisarea meniului contextual, apoi selectati "**Hang up**" (Inchidere) si validati.

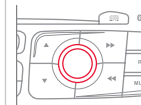

06 TELEFON

PRIMIREA UNUI APEL

1

Dacă sunteți apelat, o sonerie vă anunță și pe ecran se suprapune o fereastră.

2



"Yes" (Da) pentru acceptarea apelului este presetat.
Apasati pe "**OK**" pentru a accepta apelul.
Selectati "**No**" (Nu) si validati pentru a refuza apelul.

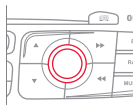

O apasare scurta pe tasta **TEL** accepta un apel in curs.
O apasare lunga pe tasta **TEL** refuza un apel in curs.



06 TELEFON

OPȚIUNI ÎN CURSUL UNUI APEL*

1



În cursul comunicării, efectuați apăsări succesive pe tasta **MODE** (Mod), pentru a selecta afișajul telefonului, apoi apăsați pe comanda **"OK"** pentru acces la meniul contextual.



Sau apăsați scurt pe această tasta.



2a



Selecțiți **"Private mode"** (Mod pe afișajul telefonului) și validați pentru a relua apelul direct de pe afișajul telefonului.
Sau selecțiți **"Hands-free mode"** (Mod hands-free) și validați pentru a difuza apelul prin difuzoarele vehiculului.

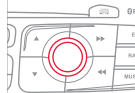

2b



Selecțiți **"Put call on hold"** (Punere în așteptare) și validați pentru a pune în așteptare apelul în curs.
Sau selecțiți **"Resume the call"** (Reluare apel) și validați pentru a relua un apel pus în așteptare.



2c



Selecțiți **"DTMF ring tones"** (Tonuri DTMF), pentru a utiliza tastatura numerică, pentru a naviga în meniul unui server vocal interactiv.

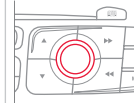

2d



Selecțiți **"Hang up"** (Închide), pentru a termina un apel.

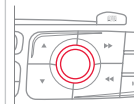

Este posibilă realizarea unei conferințe cu 3 persoane, lansând succesiv 2 apeluri. Selecțiți **"Conference mode call"** (Conferință) în meniul contextual accesabil de pe această tasta de la volan.



* În funcție de compatibilitatea telefonului și de abonament.

06 TELEFON

GESTIONAREA TELEFOANELOR CONECTATE

1

PHONE

Apasati de doua ori pe tasta **PHONE** (TELEFON).



2



Selectati "**Bluetooth functions**" (Funcții Bluetooth).

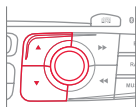

3



Selectati "**List of the paired peripherals**" (Lista perifericelor cunoscute) si validati.

Este posibil sa:

- "**Connect**" (Conectati) sau sa "**Disconnect**" (Deconectati) telefonul ales,
- anulati conectarea telefonului ales.

Este posibil, de asemenea, anularea tuturor conectarilor.



SETAREA SONERIEI

1

PHONE

Apasati de doua ori pe **PHONE** (TELEFON).



2



Selectati "**Phone functions**" (Funcții telefon) si validati.

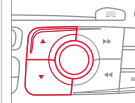

3



Selectati "**Ring options**" (Opțiuni sonerie) si validati.



4



Puteti regla volumul si alege tipul de sonerie.

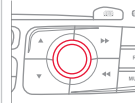

5



Selectati "**OK**" si validati, pentru a inregistra modificarile.

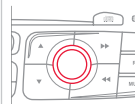

07 RADIO

Acces la meniul "RADIO"



Apăsați pe **RADIO**.



O apăsare lungă pe **LIST** actualizează lista posturilor recepționate.

"FM/AM band" (Bandă FM/AM)

Lista alfabetică a posturilor recepționate.

"Following waveband" (Banda urmatoare) ("AM/FM")
 "Guidance options" (Opțiuni de ghidare) ("TA, RDS")
 "Audio settings" (Setări audio) (vezi capitolul)
 "Update radio list" (Actualizare listă radio)



Apăsați pe ▲ ori ▼, sau utilizați comanda rotativă, pentru a selecta postul precedent sau următor din listă.



Această listă se afișează și prin apăsare pe comanda **LIST** din cadrul comenzilor de la volan.

Trecere de la listă la meniul (stânga/dreapta).



sau

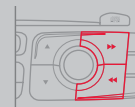

07 RADIO

SELECTAREA UNUI POST DE RADIO

MEMORIZAREA UNUI POST



Mediul înconjurător (dealuri, clădiri, tunel, parcări, subsol...) poate bloca recepționarea, inclusiv pe cea în modul RDS. Acest fenomen este normal în propagarea undelor radio și nu se traduce în niciun caz ca o defecțiune a radioului auto.



Calitatea recepției este reprezentată prin numărul de unde active pe acest simbol.

1a



În ordine alfabetică

Apăsați pe **RADIO** sau pe **LIST**, selectați postul de radio dorit și validați.

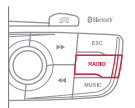

1b



Prin căutare automată a frecvenței

Apăsați pe **◀** sau **▶** pentru căutarea automată a postului de radio de frecvență inferioară sau superioară.

Sau rotiți rola din cadrul comenzilor de la volan.

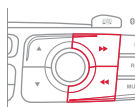

1c



Prin căutare manuală a frecvenței

Apăsați pe **▲** sau **▼** pentru a modifica frecvența pas cu pas.

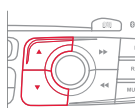

1



Dupa selectarea unui post, apăsați una din tastele tastaturii numerice, timp de mai mult de 2 secunde, pentru a memoriza postul ascultat.

Un bip validează memorarea.

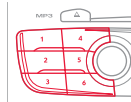

2



Apăsați tasta din tastatura numerică, pentru a apela postul de radio memorizat.

Sau apăsați, apoi rotiți rola din cadrul comenzilor de la volan.

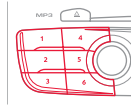

07 RADIO

ACTIVARE/DEZACTIVARE RDS



Dacă este activat, sistemul RDS permite ascultarea aceluiași post datorită urmării frecvenței. Totuși, în anumite condiții, urmărirea postului RDS nu este asigurată în întreaga țară, posturile de radio neacoperind 100 % din teritoriu. Aceasta explică pierderea recepției unui post în momentul parcurgerii unui anumit traseu.

1



Apăsați pe **RADIO**.



Pe afișajul de radio, apăsați pe "**OK**" pentru afișarea meniului contextual.

Selectați "**Activate/Deactivate RDS**" (Activare/Dezactivare RDS).

2



Selectați "**Guidance options**" (Opțiuni de ghidare) și validați.

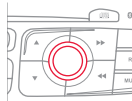

3



Selectați "**Activate/Deactivate RDS**" (Activare/Dezactivare RDS) și validați.

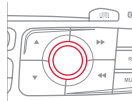

08 REDARE MEDII MUZICALE

Acces la meniul "REDARE MEDII MUZICALE"



Apăsați pe **MUSIC**.

"MEDIA"

Lista pieselor din echipamentul media ascultat.

- "Following media source" (Sursă media următoare)
- "Eject USB support" (Ejectare suport media USB) (dacă există USB conectat)
- "Read mode" (Mod de redare) ["Normal" (Normal), "Random" (Aleator), "Random on all media" (Aleator toate suporturile media), "Repetition" (Repetare)]
- "Audio settings" (Setări audio) (vezi capitolul)
- "Activate/Deactivate AUX input" (Activare/Dezactivare sursă AUX)



Această listă se afișează și prin apăsarea comenzii **LIST** din cadrul comenzilor de la volan.

Trecere de la listă la meniul (stânga/dreapta).



sau

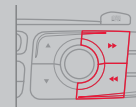

08 REDARE MEDII MUZICALE

CD, CD MP3, USB PLAYER

INFORMAȚII ȘI RECOMANDĂRI



Sistemul nu redă decât fișiere audio cu extensia ".m4a, .wma, m4b, .aac, .flac, .ogg, .mp3" cu o rată cuprinsă între 32 kbps și 320 kbps. Suportă de asemenea modul VBR (Variable Bit Rate). Niciun alt tip de fișier (mp4, .m3u...) nu poate fi citit. Fișierele WMA trebuie să fie de tip wma 9 standard. Frecvențele de eșantionare suportate sunt 11, 22, 44 și 48 kHz.



Este recomandat să redactați numele fișierelor cu mai puțin de 20 caractere și excluzând caracterele particulare (ex: " " ? ; ù) pentru a evita orice problemă de citire sau afișare.



Pentru a putea citi un CDR sau un CDRW inscripționat, selectați de preferință, la tipul de inscripționare, standardele ISO 9660 nivel 1, 2 sau Joliet.

Dacă discul este inscripționat în alt format, există posibilitatea ca citirea să nu se efectueze corect.

Pe un același disc, este recomandat să folosiți același standard de inscripționare, cu o viteză cât mai mică posibilă (4x maxim) pentru o calitate acustică optimă.

În cazul special al unui CD multisesiune, este recomandat standardul Joliet.



Sistemul suportă aparate portabile de tip USB Mass Storage sau iPod prin conectorul USB (cablu adaptor nefurnizat).

Gestionarea echipamentului periferic se face de la comenzile sistemului audio.

Celelalte periferice, nerecunoscute de sistem la conectare, trebuie conectate la priza auxiliara cu un cablu Jack (nefurnizat).



Pentru a fi citita, o memorie USB trebuie să fie formatată în FAT 16 sau 32.

08 REDARE MEDII MUZICALE

CD, CD MP3, USB PLAYER



Inserați CD-ul în unitate, introduceți memoria USB în portul USB sau conectați echipamentul periferic USB la conectorul USB utilizând un cablu adecvat (nefurnizat).

Sistemul își formează liste de redare (memoire temporară) ceea ce poate dura între câteva secunde și mai multe minute, la prima conectare.

Reducerea numărului de fișiere, altele decât muzicale și a numărului de liste permite diminuarea timpului de așteptare.

Listele de redare sunt actualizate la fiecare întrerupere a contactului, sau conectare a unui echipament USB. Totuși, sistemul audio memorizează aceste liste și dacă ele nu au fost modificate, timpul de încărcare este mai redus.

Redarea începe automat, după un timp ce depinde de capacitatea echipamentului USB.



ALEGEREA SURSEI



Tasta **SOURCE** din cadrul comenzilor de la volan permite trecerea directă la sursa media următoare.



1



Apasați pe **MUSIC** pentru a afișa meniul **"MEDIA"**.



2



Selectați **"Following media source"** (Sursa media următoare) și validați.

























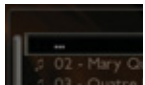

3

Repetati operatia de cate ori este necesar pentru a ajunge la sursa media dorita (cu exceptia sursei radio, care este accesibila din **SOURCE** sau **RADIO**).

08 REDARE MEDII MUZICALE

ALEGEREA UNEI PIESE

Piesă precedentă.	 / 	LIST: Lista pieselor și directoarelor USB sau CD	
Piesă următoare.	 / 		 /  / 
Director precedent.		Urcare și coborâre în listă.	 / 
Director următor.			 /  / 
Avans rapid.	Apăsare lungă 	Validare, coborâre în arborescență.	 + 
Retur rapid.	Apăsare lungă 		 / 
Pauză: apăsare lungă pe SRC.		Urcare în arborescență.	 /  / 

08 REDARE MEDII MUZICALE

CONECATRE PLAYER APPLE®

1

Conectați playerul Apple® la portul USB, utilizând un cablu adecvat (nefurnizat).
Redarea începe automat.

2

Controlul se face prin comenzile sistemului audio.

i

Clasificarea disponibilă este cea a echipamentului portabil conectat (artist/album/gen/playlist/audiobooks/podcasts).
Clasificarea utilizată din setare inițială este clasificarea după artist.
Pentru a modifica o clasificare utilizată, urcați în ramificație până la primul sau nivel, apoi selectați clasificarea dorită (playlist de exemplu) și validați pentru a cobori în ramificație până la piesa dorită.

i

Versiunea de soft a sistemului audio poate fi incompatibilă cu generația echipamentului Apple®.
Lista echipamentelor compatibile și actualizarea softului sunt disponibile în rețeaua CITROËN.

STREAMING AUDIO



Funcția streaming permite redarea fișierelor audio stocate în telefon prin difuzoarele vehiculului.

1

Conectați telefonul: vezi capitolul "TELEFON".
Alegeți profilul "**Audio**" (Audio) sau "**All**" (Toate).

2

Dacă redarea nu începe automat, poate fi necesară lansarea redării audio din telefon.
Gestionarea se face din echipamentul periferic, sau utilizând tastele sistemului audio.

!

Odată conectat în streaming, telefonul este considerat o sursă media.
Se recomandă activarea modului "**Repeat**" (Repetare) pe perifericul Bluetooth.

08 REDARE MEDII MUZICALE

UTILIZAREA INTRĂRII AUXILIARE (AUX)

Cablu audio nefurnizat

1

Conectați echipamentul portabil (player MP3, ...) la priza JACK, utilizând un cablu audio.

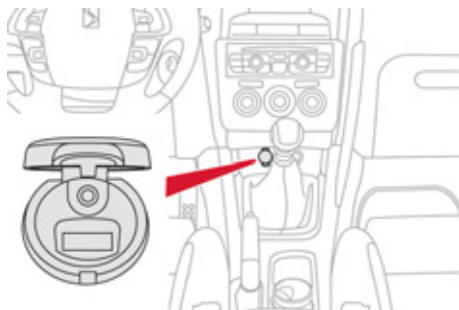

2



Apăsați pe **MUSIC**, pentru afișarea meniului "**MEDIA**".



3



Selectați "**Activate/Deactivate AUX input**" (Activare/Dezactivare sursa AUX) și validați.

Reglați mai întâi volumul echipamentului portabil (la nivel ridicat). Reglați apoi volumul sistemului audio.

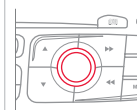

!

Gestionarea comenzilor se face de la echipamentul portabil.

09 SETARI AUDIO

1



Ele sunt accesibile prin apăsarea tastei **MUSIC** de pe panoul de comenzi, sau prin apăsare lungă pe tasta **RADIO** sau **MEDIA**, în funcție de sursa ascultată.

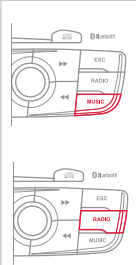

2

- "Equalizer" (Egalizator de frecvențe) (6 ambiante la alegere)
- "Bass" (Frecvențe joase)
- "Treble" (Frecvențe înalte)
- "Loudness" (Loudness) (Activare/Dezactivare)
- "Distribution" (Distribuție) ("Driver" (Conducător), "All passengers" (Toți pasagerii))
- "Le-Ri balance" (Balans Stanga/Dreapta)
- "Fr-Re balance" (Balans Fata/Spate)
- "Auto. Volume" (Volum auto.) corelat cu viteza (Activare/Dezactivare)

!

Repartiția (sau spațializarea prin sistemul Arkamys®) este o procesare audio care permite ameliorarea calității sonore în funcție de numărul auditorilor din vehicul.

!

Setările audio (**Equalizer** (Egalizator de frecvențe), **Bass** (Frecvențe joase), **Treble** (Frecvențe înalte), **Loudness** (Loudness)) sunt diferite și independente pentru fiecare sursă sonoră.

Reglajele de repartiție și de balans sunt comune pentru toate sursele.

!

Arkamys®: în vehicule, calitatea sunetului este alterată de constrângeri fizice impuse de normele de siguranță și de optimizarea habitacului. Difuzoarele sunt poziționate în usi, având ca efect un sunet unilateral, fie "totul din dreapta", fie "totul din stânga".

Softul Arkamys® instalat pe sistemul dumneavoastră audio procesează semnalul digital al tuturor surselor media (radio, CD, MP3, ...) și permite recrearea unei scene sonore naturale, cu plasarea armonioasă a instrumentelor și vocilor în spațiu, în fața pasagerilor, cu localizare în partea superioară a parbrizului.

10 CONFIGURATIE

CONFIGURARE AFIŞAJ

1 Apăsați pe **SETUP**, pentru afișarea meniului "**Configuration**" (Configurare).

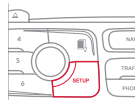
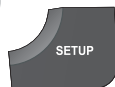

2 Selectați "**Display configuration**" (Configurare afișaj) și validați.

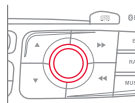

3a Selectați "**Adjust luminosity**" (Reglare luminozitate) și validați, pentru a regla luminozitatea ecranului. Apăsați pe "**OK**", pentru a înregistra modificările. Setările de zi și cele de noapte sunt independente.

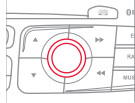

3b Selectați "**Choose colour**" (Alegere culoare) și validați, pentru a alege tema cromatică a ecranului și modul de prezentare a hărții:

- mod de zi,
- mod de noapte,
- zi/noapte automat, corelat cu aprinderea proiectoarelor.

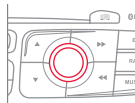

REGLARE DATA SI ORA

1 Apăsați pe **SETUP** (Setari), pentru afișarea meniului "**Configuration**" (Configurare).



2 Selectați "**Display configuration**" (Configurare afișaj) și validați.

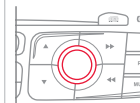

3 Selectați "**Set date and time**" (Setare dată și ora) și validați.

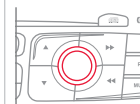

 Selectați "**Synchronize the minutes with GPS**" (Sincronizare minute prin GPS), pentru ca setarea minutelor să se facă automat prin recepție satelit.

4 Selectați parametrul de modificat. Validați apăsând pe tasta **OK**, apoi modificați parametrul și validați din nou pentru a înregistra modificarea.



 Setati parametrii unul cate unul. Selectați apoi "**OK**" pe ecran, apoi validați pentru a se înregistra setările.

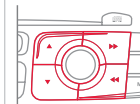

11 ARBORESCENȚĂ ECRAN



FUNCTIE PRINCIPALA

1 ALEGERE A

2 alegere A1

3 alegere A2

1 ALEGERE B...

MENIU "Navigatie - Ghidare"

1 Select destination
Alegere destinatie

2 Enter an address
Introducere adresa

2 Directory
Agenda

2 GPS coordinates (Archive)
Coordonate GPS (Arhiva)

1 Journey leg and route
Etape si traseu

2 Add a stage
Adaugare etapa

3 Enter an address
Introducere adresa

3 Directory
Agenda

3 Previous destinations
Ultimele destinatii

2 Order/delete journey legs
Ordonare/Stergere etape

2 Divert route
Deviere traseu

2 Chosen destination
Alegere destinatie

1 Guidance options
Optiuni de ghidare

2 Define calculation criteria
Stabilire criteriile de calcul

2 Set speech synthesis
Setari sinteza vocala

2 Delete last destinations
Stergere ultima destinatie

2 Set parameters for risk areas
Setare parametri de zone cu risc

1 Map management
Gestionare harta

2 Map orientation
Orientare harta

2 Map details
Detalii harta

2 Move the map/"Vehicle monitoring"
Deplasare harta/"Urmare vehicul"

2 Mapping and updating
Cartografie si actualizare

2 Description of risk areas database
Descriere baza de date zone cu risc

1 Stop/Restore guidance
Stop/Reluare ghidare

MENIU "TRAFIC"

1 Geographic filter
Filtru geografic

2 Retain all the messages
Pastrare toate mesajele

2 Retain the messages
Pastrare mesaje

3 Around the vehicle
In jurul vehiculului

3 On the route
Pe traseul de ghidare

1 Select TMC station
Selectare posturi TMC

2 Automatic TMC
Urmare automata TMC

2 Manual TMC
Urmare manuala TMC

2 List of TMC stations
Lista posturi TMC

1 Display/Do not display messages
Activare/dezactivare avertizari de trafic

11 ARBORESCENȚĂ ECRAN

MENIU "Telefon"

- 1 Dial
Formare numar
- 1 Directory of contacts
Contacte
- 2 Call
Apelare
- 2 Open
Deschidere
- 2 Import
Importare
- 2 Delete
Stergere
- 1 Contacts management
Gestionare contacte
- 2 New contact
Contact nou
- 2 Delete all contacts
Stergere toate contactele
- 2 Import all the entries
Importare toate contactele
- 2 Synchronizing contacts
Sincronizare contacte
- 3 No synchronization
Nu exista sincronizare
- 3 Display telephone contacts
Afisare contacte telefon
- 3 Display SIM card contacts
Afisare contacte cartela SIM

- 3 Display all phone contacts
Afisare toate contactele telefon
- 2 Contact mem. status
Stare memorie contacte
- 1 Phone functions
Funcții telefon
- 2 Ring options
Opțiuni sonerie
- 2 Delete calls log
Stergere lista apeluri
- 1 Bluetooth functions
Funcții Bluetooth
- 2 List of the paired peripherals
Lista periferice conectate
- 3 Connect
Conectare
- 3 Disconnect
Deconectare
- 3 Delete
Stergere
- 3 Delete all
Stergere tot
- 2 Peripherals search
Cautare periferice
- 2 Rename radiotelephone
Redenumire radiotelefon
- 1 Hang up
Inchidere

MENIU "RADIO"

- 1 Following waveband
Banda urmatoare de frecvente
- 1 Guidance options
Opțiuni de ghidare
- 2 Activate/Deactivate TA
Activare/Dezactivare TA
- 2 Activate/Deactivate RDS
Activare/Dezactivare RDS
- 1 Audio settings
Setări audio
- 2 Equalizer
Equalizator de frecvente
- 3 None
Niciuna
- 3 Classical
Muzica clasica
- 3 Jazz
Jazz
- 3 Rock
Rock
- 3 Techno
Tehno
- 3 Vocal
Muzica vocala

11 ARBORESCENȚĂ ECRAN

- 2 Bass
Frecvente joase
- 2 Treble
Frecvente inalte
- 2 Loudness
Loudness
- 2 Distribution
Distributie
- 3 Driver
Conducator
- 3 All passengers
Toti pasagerii
- 2 Le-Ri balance
Balans Stg-Dr
- 2 Fr-Re balance
Balans Fa-Sp
- 2 Auto. Volume
Volum auto.
- 1 Update radio list
Actualizare lista radio

MENIU "MEDIA"

- 1 Following media source
Sursa media urmatoare
- 1 Eject USB support
Eject suport USB
- 1 Read mode
Mod de redare
- 2 Normal
Normal
- 2 Random
Aleator
- 2 Random on all media
Aleator pe toate echipamentele media
- 2 Repetition
Repetare
- 1 Audio settings
Setari audio (idem RADIO)
- 1 Activate/Deactivate AUX input
Activare/Dezactivare sursa AUX

MENIU "SETARI"

- 1 Display configuration
Configurare afisaj
- 2 Choose colour
Alegere culoare
- 3 Harmony
Armonizare
- 3 Cartography
Cartografie
- 4 Day mode
Mod de zi
- 4 Night mode
Mod de noapte
- 4 Auto Day/Night
Zi/Noapte automat
- 2 Adjust luminosity
Reglare luminozitate
- 2 Set date and time
Setare ora si data
- 1 Voice synthesis
Sinteza vocala
- 2 Guidance instructions volume
Volum indicatii de ghidare
- 2 Select male voice/Select female voice
Selectare voce masculina/Selectare voce feminina

INTREBARI FRECVENTE

Tabelul de mai jos grupează răspunsurile la întrebările cele mai frecvente puse cu privire la sistemul audio.

INTREBARE	RASPUNS	SOLUTIE
Calculul itinerarului nu este realizat.	Criteriile de ghidare probabil sunt în contradicție cu localizarea actuală (excluderea rutelor cu taxă pe o autostradă cu taxă).	Verificați criteriile de ghidare în "Navigation Menu" (Meniu Navigație)/"Guidance options" (Opțiuni de ghidare)/"Define calculation criteria" (Stabilire criteriilor de calcul).
POI nu apar.	POI nu au fost selectate.	Selectați POI din lista POI.
	POI nu au fost descărcate prin Internet.	Încărcați POI actualizate de pe site-ul: "citroen.navigation.com".
Alerta sonoră pentru radare nu funcționează.	Alerta sonoră nu este activă.	Activați alerta sonoră din meniul "Navigation - guidance" (Navigație - Ghidare), "Guidance options" (Opțiuni de ghidare), "Set parameters for risk areas" (Parametrați zonele cu risc).
Sistemul nu propune o deviere la un eveniment pe traseu.	Criteriile de ghidare nu iau în considerație informațiile TMC.	Selectați funcția "Traffic info" (Informații trafic) din lista de criterii de ghidare.
Primesc alertă de radar pentru unul care nu se găsește pe traseul meu.	Indiferent de ghidare, sistemul anunță toate radarele poziționate pe o anumită rază în fața vehiculului. El poate avertiza în privința radarelor situate pe drumurile învecinate sau paralele.	Efectuați un zoom pe hartă pentru a vizualiza poziția exactă a radarului. Selectați "On the route" (Pe traseul de ghidare), pentru a nu fi avertizați în afara ghidării sau pentru a diminua intervalul de avertizare.

INTREBARI FRECVENTE

INTREBARE	RASPUNS	SOLUTIE
Unele ambuteiaje de pe traseu nu sunt indicate în timp real.	La pornire, sistemului îi sunt necesare câteva minute pentru a capta informațiile de trafic.	Așteptați ca informațiile de trafic să fie primite (afișare pe harta a iconurilor de informații trafic).
	Filtrele sunt prea restranse.	Modificați setările "Geographic filter" (Filtru geografic).
	În unele țări numai marile artere (autostrăzi etc.) sunt menționate în informațiile de trafic.	Acest fenomen este normal. Sistemul este dependent de informațiile de trafic disponibile.
Altitudinea nu se afișează.	La pornire, inițializarea GPS poate dura aproximativ 3 minute pentru a capta corect informațiile de la mai mult de 4 sateliți.	Așteptați pornirea completă a sistemului. Verificați dacă acoperirea GPS este de cel puțin 4 sateliți (apăsăți lung tasta SETUP, apoi selectați "GPS coverage" (Acoperire GPS)).
	În funcție de condițiile geografice (tunel, etc.) sau meteo, condițiile de recepție a semnalului GPS pot varia.	Acest fenomen este normal. Sistemul este dependent de condițiile de recepție ale semnalului GPS.
Nu reușesc să conectez telefonul Bluetooth.	Este posibil ca sistemul Bluetooth al telefonului să fie dezactivat sau să fie invizibil.	<ul style="list-style-type: none">- Verificați că sistemul Bluetooth al telefonului este activat.- Verificați în parametrii telefonului ca el sa fie "Vizibil pentru toți".
	Telefonul Bluetooth nu este compatibil cu sistemul.	O listă cu telefoane mobile Bluetooth compatibile este disponibilă în rețea.
Sunetul telefonului conectat prin Bluetooth nu se aude.	Sunetul depinde atât de sistem cât și de telefon.	Creșteți volumul sistemului audio, eventual la maxim și creșteți sunetul telefonului atât cât este necesar.
	Zgomotul ambiant influențează calitatea comunicării telefonice.	Reduceți zgomotul ambiant (inchideți geamurile, diminați ventilația, încetiniți, ...).

INTREBARI FRECVENTE

INTREBARE	RASPUNS	SOLUTIE
Unele contacte apar dublate în listă.	Opțiunile de sincronizare a contactelor propun sincronizarea contactelor de pe cartela SIM, contactele de pe telefon, sau ambele. Dacă sunt selectate ambele modalități de sincronizare, este posibil ca unele dintre contacte să apară în dublu exemplar.	Selectați "Display SIM card contacts" (Afișează contacte de pe cartela SIM), sau "Display telephone contacts" (Afișează contacte de pe telefon).
Contactele nu sunt clasificate în ordine alfabetică.	Unele telefoane propun opțiuni de afișare. În funcție de parametrii aleși, contactele pot fi transferate într-o ordine specifică.	Modificați parametrii de afișare a agendei telefonului.
Sistemul nu primește SMS-uri.	Modul Bluetooth nu permite transmiterea de SMS-uri către sistem.	
CD-ul este ejectat sistematic sau nu este citit de lector.	CD-ul este așezat invers, ilizibil, nu conține date audio sau conține un format audio ilizibil pentru radioul auto. CD-ul a fost scris într-un format incompatibil cu capacitatea de redare a aparatului. CD-ul este protejat de un sistem de protecție anti-piratare nerecunoscut de radioul auto.	<ul style="list-style-type: none"> - Verificați sensul de introducere al CD-ului în lector. - Verificați starea CD-ului: CD-ul nu va putea fi citit dacă este prea deteriorat. - Verificați conținutul, dacă este vorba de un CD scris neoriginal: consultați informațiile și sfaturile de la capitolul Audio. - CD playerul radioului auto nu citește DVD-uri. - Din cauza unei calități insuficiente, unele CD-uri scrise în particular nu sunt citite de sistemul audio.
Timpul de așteptare după inserarea unui CD, sau de conectare la un echipament USB este foarte lung.	Dacă se inserează un nou suport media, sistemul citește o serie de informații (director, titlu, artist etc.). Această fază poate dura de la câteva secunde la câteva minute.	Acest fenomen este normal.
Sunetul lectorului de CD este degradat.	CD-ul folosit este zgâriat sau de proastă calitate.	Introduceți CD-uri de bună calitate și păstrați-le în bune condiții.
	Reglajele radioului auto (sunete joase, înalte, ambianța) sunt incorect adaptate.	Aduceți nivelul sunetelor joase sau înalte la 0 fără a selecta o ambianță.

INTREBARI FRECVENTE

INTREBARE	RASPUNS	SOLUTIE
Unele criterii ale informatiilor media in curs de redare nu sunt afisate corect.	Sistemul audio nu poate trata unele tipuri de caractere.	Utilizați caractere standard, pentru a denumi piesele din echipamentul media.
Redarea fișierelor în streaming nu începe.	Echipamentul periferic conectat nu permite lansarea redării automate.	Lansați redarea din echipamentul periferic.
Denumirile pieselor și duratele lor nu sunt afișate pe ecran, în streaming audio.	Profilul Bluetooth nu permite transferul acestor informații.	
Calitatea de recepție a postului radio ascultat se degradează progresiv sau posturile radio memorate nu funcționează (nu se aude nimic, 87,5 Mhz se afișează etc.).	Vehiculul este prea departe de emițătorul postului ascultat sau niciun emițător de posturi nu este prezent în zona geografică traversată.	Activați funcția "RDS" din meniul cu comenzi rapide pentru a permite sistemului să verifice dacă nu există un emițător mai puternic în zona geografică respectivă.
	Relieful (dealuri, clădiri, tunel, parcare subterană etc.) blochează recepționarea, inclusiv modul de urmărire RDS.	Acest fenomen este normal și nu se traduce ca fiind o stare de defectare a radioului auto.
	Antena lipsește sau este stricată (spre exemplu, la trecerea printre perilele din spălătorie sau la intrarea în parcurile subterane).	Verificați antena în rețeaua CITROËN.
Unele posturi de radio nu se regăsesc în lista posturilor recepționate.	Postul nu mai este recepționat, sau denumirea lui este schimbată în listă.	
	Unele posturi de radio transmit în locul denumirii alte informații (titlul melodiei, de exemplu).	
Denumirea postului de radio se schimbă.	Sistemul interpretează aceste date ca denumire a postului.	

INTREBARI FRECVENTE

INTREBARE	RASPUNS	SOLUTIE
Schimbând reglajul înaltelor și gravelor, presetările de ambianță sunt deselectate.	Alegerea unei ambianțe impune reglajul înaltelor și joaselor. Este imposibilă modificarea uneia fără a o modifica pe cealaltă.	Modificați reglajele înaltelor și joaselor sau alegeți ambianța, pentru a obține mediul sonor dorit.
Schimbând presetările de ambianță, reglajele înaltelor și joaselor revin la zero.		
Modificând setările de balans, repartiția este deselectată.	Alegerea unei repartiții impune reglarea balansurilor. Este imposibilă modificarea uneia fără a o modifica pe cealaltă.	Modificați balansurile sau regalrea repartiției pentru a obține mediul sonor dorit.
Modificând repartiția, reglajele de balans sunt deselectate.		
Există o diferență de calitate sonoră între diferite surse audio (radio, CD...).	Pentru a permite ascultarea în condiții optime, setările audio Loudness, Equalizer, Treble, Bass, Volume (Loudness, Egalizator de frecvente, Frecvente inalte, Frecvente joase, Volum) pot fi adaptate la diferite surse sonore, ceea ce poate duce la diferențe sesizabile de sunet în cazul schimbării sursei (radio, CD...).	Verificați ca setările audio (Loudness, Equalizer, Treble, Bass, Volume) (Loudness, Egalizator, Înalte, Joase, Volum) sunt adaptate la sursele ascultate. Vă sfătuim să reglați funcțiile AUDIO (Le-Ri balance, Fr-Re balance, Treble, Bass) (Balans St-Dr, Balans Fa-Sp, Înalte, Joase) pe poziția din mijloc, să selectați ambianța muzicală "Linear" (Niciuna), să reglați corecția loudness pe poziția "Active" în modul CD și pe poziția "Inactive" în modul radio.

INTREBARI FRECVENTE

INTREBARE	RASPUNS	SOLUTIE
Motorul fiind oprit, sistemul se oprește după câteva minute de utilizare.	Când motorul este oprit, timpul de funcționare al sistemului depinde de nivelul de încărcare al bateriei. Oprirea este normală: sistemul intră în modul economie de energie și se întrerupe pentru a proteja bateria vehiculului.	Porniți motorul vehiculului pentru a încărca bateria.
Lectura memoriei USB pornește după un timp excesiv de lung (aproximativ 2 - 3 minute).	Anumite fișiere furnizate odată cu memoria pot încetini drastic accesul de citire (multiplicare de 10 ori a timpului de catalogare).	Ștergeți fișierele furnizate odată cu memoria și limitați numărul de sub-directoare din arborescența suportului de memorie.
Când conectez un iPhone ca telefon și simultan la portul USB, nu mai pot reda fișierele audio.	Când Iphone-ul se conectează automat ca telefon, el forteaza funcția streaming. Funcția streaming are prioritate asupra funcției USB, astfel cea din urmă nu mai este utilizabilă.	Debransați, apoi rebransați conexiunea USB (funcția USB va trece înaintea funcției streaming).

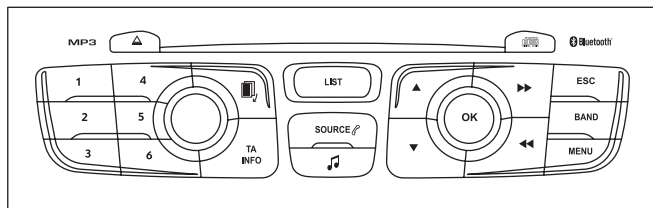

SISTEM AUDIO/BLUETOOTH

CUPRINS

01	Primii pași	p.	350
02	Comenzi la volan	p.	351
03	Meniu general	p.	352
04	Audio	p.	353
05	Telefon	p.	363
06	Setari audio	p.	371
07	Configurare	p.	372
08	Ramificatii ecran	p.	373
	Intrebari frecvente	p.	375



Sistemul este codat astfel încât să funcționeze numai pe vehiculul dumneavoastră.



Din motive de siguranță, șoferul trebuie să execute aceste operații cu o atenție sporită și cu vehiculul oprit. Când motorul este oprit și pentru a se păstra bateria, radioul auto se poate opri după câteva minute.

01 PRIMII PAȘI

Selectare afisare pe ecran, intre modurile:

Afisaj pe intregul ecran:

Audio (sau telefon, daca o conversatie este in curs)/

Afisaj in fereastra: Audio (sau telefon, daca o conversatie este in curs) - Ora sau Trip computer (Calculator de bord).

Apasare lunga: ecran negru (DARK).

Selectarea postului de radio memorizat.

Apasare lunga: memorizarea unui post.

Pornit/Oprit.

Reglare volum.

Afisarea listei posturilor receptionate, a pieselor sau listei CD/MP3.

Apasare lunga: gestionarea fisierelor MP3/WMA/ actualizarea listei posturilor receptionate.

Pornit/Oprit functia TA (Anunturi Trafic).
Apasare lunga: acces la tipul de informatii.

Reglare optiuni audio: ambiante sonore, inalte, joase, loudness, repartizare, balans stanga/dreapta, fata/spate, volum automat.

Cautare manuala a frecventei radio pas cu pas radio inferioara/superioara.

Selectare lista MP3 precedent/urmator.

Selectare lista/gen/artist/playlist precedent/urmator, pe echipamentul USB.

Navigatie intr-o lista.

Selectare sursa: Radio, CD, AUX, USB, Streaming.
Accepta un apel in intrare.

Cautare automata a frecventei radio inferioara/superioara.

Selectare piesa CD, USB, streaming precedent/urmator.

Navigatie intr-o lista.

Abandonare operatie in curs.

Urcare in ramificatie (menu sau agenda).

Selectarea gamelor de unde AM/FM.

Acces la meniul general.

Validare sau afisare meniu contextual.



02 COMENZI PE VOLAN

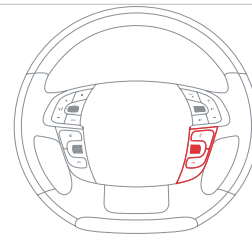
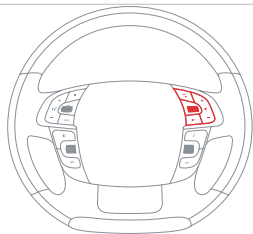

- Schimbare de sursa sonora.
Apasare lunga: taiere sunet.



- Crestere volum.



- Diminuare volum.



- Radio: afisare lista posturi.
Media: afisare lista piese.
Apasare lunga: actualizare lista de posturi receptionate.



- Rotire:
Radio: cautare post precedent/
urmator.
Media: piesa precedenta/
urmatoare.
Apasare: validare.



- Acces la meniul telefonului:
Dial (Formare numar)/Directory
(Directory)/Calls list (Lista de
apeluri)/Voice mail box (Casuta
vocala).



- Deplasare in meniuri.
Apasare: validare.



- Abandonare operatie in curs.

03 MENU GENERAL

> ECRAN C

"Multimedia" (Multimedia): Media parameters (Parametri media), Radio parameters (Parametri radio).

"Bluetooth connection" (Conexiune Bluetooth): Connections management (Gestionarea conexiunii), Search for a device (Cautarea unui periferic).

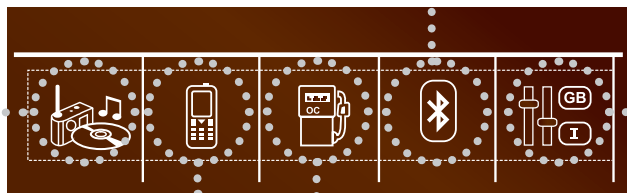

"Telephone" (Telefon): Call (Apelare), Directory management (Gestionare agenda), Telephone management (Gestionare telefon), Hang up (Inchidere).

"Trip computer" (Calculatoare de bord): Warning log (Jurnal alerte).

"Personalisation-configuration" (Personalizare-configurare): Define the vehicle parameters (Stabilire parametri vehicul), Choice of language (Alegerea limbii), Display configuration (Configurare afisaj), Choice of units (Alegere unitati), Date and time adjustment (Setare data si ora).



Pentru a avea o imagine de ansamblu asupra detaliilor meniurilor ce trebuie alese, consultați partea "Ramificatie ecran" din acest capitol.

04 AUDIO

RADIO

SELECTAREA UNUI POST



Mediul exterior (coline, imobile, tunele, parcare subterana...) poate bloca recepția, inclusiv în modul de urmărire RDS. Acest fenomen este normal în propagarea undelor radio și nu constituie în nici un fel o defecțiune a aparatului de radio auto.

1



Apăsați de mai multe ori pe tasta **SOURCE** sau **SRC** și selectați radio.



2



Apăsați pe tasta **BAND**, pentru a selecta una dintre gamele de unde.



Apăsați pe **LIST**, pentru afișarea listei de posturi de radio recepționate, clasificate în ordine alfabetică.



Selectați postul de radio dorit, apoi validați prin apăsare pe **OK**.



O apăsare permite trecerea la litera următoare (ex.: A, B, D, F, G, J, K, ...), sau precedentă.



3



Efectuați o apăsare lungă pe **LIST**, pentru a genera sau actualiza lista posturilor. Recepția radio se întrerupe momentan.



04 AUDIO

RDS

i Dacă este afișat RDS, aceasta permite ascultarea aceluiași post datorită urmării frecvenței. Totuși, în anumite condiții, urmărirea postului RDS nu este asigurată în întreaga țară, posturile radio neacoperind 100 % din teritoriul. Aceasta explică pierderea recepției unui post la parcurgerea unui traseu.

1



Când pe ecran este afișat radio, apăsați pe **OK**, pentru afișarea meniului contextual.



2



Selecționați **"RDS"** și validați pentru înregistrare.
Pe ecran se afișează **"RDS"**.



ASCULTARE MESAJE TA

i Funcția TA (Trafic Announcement) cedează prioritatea mesajelor de alarma TA. Pentru a fi activată, această funcție necesită recepția corectă a unui post de radio care emite acest tip de mesaje. Imediat ce s-a emis o informație de trafic, programul în curs de redare (Radio, CD, USB, ...) se întrerupe automat, pentru a permite difuzarea unui mesaj TA. La terminarea mesajului TA, aparatul revine la redarea programului ascultat anterior.

1



Apăsați pe **TA INFO**, pentru activarea sau dezactivarea recepției anunțurilor de trafic.

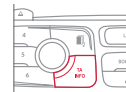

04 AUDIO

ASCULTARE MESAJE INFO

i

Funcția INFO acordă prioritate ascultării mesajelor de avertizare TA. Pentru a fi activă, această funcție necesită recepția corectă a unui post de radio ce emite acest tip de mesaje. De la emiterea unui mesaj, echipamentul media în curs de redare (Radio, CD, USB, ...) se întrerupe automat, pentru a difuza mesajul INFO. Revenirea la redarea media are loc imediat după terminarea mesajului.

1



Apăsați lung pe **TA INFO**, pentru afișarea listei de categorii.



2



Selectați sau deselectați categoria sau categoriile, pentru a activa sau dezactiva recepționarea mesajelor corespunzătoare.



AFISARE INFO TEXT

!

Informațiile text sunt informații transmise de postul de radio și se referă la emisiunea sau la melodia în curs de ascultare.

ECRAN C

1



Când postul de radio este afișat pe ecran, apăsați pe **OK** pentru afișarea meniului contextual.



2



Selectați "**RadioText (TXT) display**" (Afișare radiotext (TXT)) și validați cu **OK** pentru înregistrare.



04 AUDIO

CD AUDIO

ASCULTAREA UNUI CD



Introduceți numai discuri compacte având formă circulară cu diametrul de 12 cm.

Unele sisteme antipiratare, pe discuri originale sau CD copiate de un aparat de copiere personal, pot genera disfuncții independente de calitatea lectorului original.

Fără a apăsa tasta **EJECT**, introduceți un CD în lectorul de CD, citirea începe automat.

1



Pentru a asculta un disc deja introdus, apăsați succesiv pe tasta **SOURCE** sau **SRC** și selectați "CD".



2



Apăsați pe una dintre taste pentru a selecta o piesă de pe CD.

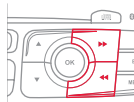

!



Apăsați pe **LIST**, pentru a afișa lista pieselor de pe CD.



3

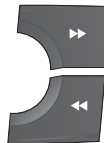

Pentru derularea rapidă înainte sau înapoi, apăsați continuu una dintre taste.



04 AUDIO

CD, USB

INFORMAȚII ȘI RECOMANDĂRI



CD playerul nu citește decât fișierele cu extensie ".mp3" sau ".wma" cu o rată de comprimare constantă sau variabilă de 32 Kbps - 320 Kbps.



Vă sfătuim să redactați numele fișierelor cu mai puțin de 20 de caractere excluzând caracterele particulare (ex: " ? ; ù "), pentru a evita orice problemă legată de citire sau de afișare.



Listele de redare acceptate sunt de tip .m3u și .pls. Numărul de fișiere este limitat la 5 000, în 500 de directoare, pe maxim 8 niveluri.



Pe un același CD, CD playerul poate citi până la 255 de fișiere MP3 repartizate pe 8 niveluri. În același timp, este recomandată limitarea la două niveluri, pentru a reduce timpul de acces la redarea CD-ului. Pe durata redării, arborescența directoarelor nu este respectată.



Pentru a putea citi un CDR sau un CDRW neoriginal, selectați în momentul scrierii standardele ISO 9660, de preferință nivelurile 1, 2 sau Joliet.

Dacă CD-ul este scris în alt format, este posibil ca redarea să nu se poată efectua corect.

Se recomandă ca pe un disc să se folosească întotdeauna același standard de scriere, cu o viteză cât mai mică posibil (maxim 4x), pentru a obține o calitate acustică optimă.

În cazul special al unui CD multisesiuni, este recomandat standardul Joliet.



Nu conectați hard discuri sau dispozitive USB altele decât echipamente audio la portul USB. Aceasta ar putea deteriora instalația.

04 AUDIO

CD, USB

ASCULTAREA UNEI COMPILAȚII



Introduceți o compilație MP3 în CD player sau conectați un echipament USB, direct sau prin cablu.



Sistemul își formează liste de redare (în memoria temporară), ceea ce poate dura de la câteva secunde la câteva minute.

Listele de redare sunt actualizate la fiecare întrerupere a contactului sau conectare la USB.

Redarea începe automat, după un timp care depinde de capacitatea echipamentului USB conectat.



La o primă conectare, clasamentul pieselor este realizat după directoare. La o conectare ulterioară, sistemul de clasificare ales în prealabil este păstrat.

1



Pentru a asculta un disc sau un echipament USB deja conectat, efectuați mai multe apăsări succesive pe tasta **SOURCE** sau **SRC** și selectați "CD" sau "USB".



2



Apăsați pe una dintre taste pentru a selecta o piesă din CD.



3



Apăsați pe una din taste, pentru a selecta repertoriul precedent sau următor, în funcție de clasificarea aleasă.



4



Pentru derularea rapidă înainte sau înapoi, apăsați continuu una dintre taste.

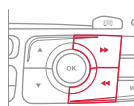

5



Apăsați tasta **LIST**, pentru a afișa structura de directoare din compilație.



04 AUDIO

6



Selecțați un rând din listă.

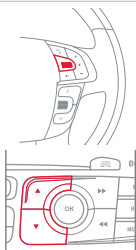

7



Selecțați o piesă sau un director.



8



Urcați în arborescență.

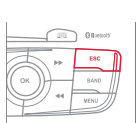

9

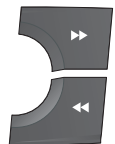

Săriți o pagină.



ECHIPAMENT USB - CLASIFICARE FISIERE

1



Efectuați o apăsare lungă pe **LIST** sau apăsați pe **MENU**, selecțați **"Multimedia"**, apoi **"Media parameters"** (Parametri media) și la final **"Choice of track listing"** (Alegere clasificare piese).



2



Dupa ce ați selectat clasificarea dorită ("**By playlists**" (După playlist)/"**By genres**" (După gen)/"**By artists**" (După artist)/"**By folders**" (După director)), apăsați pe **OK**.

Apoi, validați cu **OK** pentru a înregistra modificările.

- **By folders** (După director): toate directoarele ce conțin fișiere audio recunoscute în periferic, în ordine alfabetică, fără respectarea structurii arborescente.
- **By artists** (După artist): toate numele artiștilor, din ID3 Tag, clasate în ordine alfabetică.
- **By genres** (După gen): toate genurile muzicale, din ID3 Tag.
- **By playlists** (După playlist): în funcție de listele de redare înregistrate.

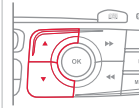

04 AUDIO

PLAYER APPLE® sau PLAYER PORTABIL



Fișierele audio dintr-un echipament portabil de tip Mass Storage* pot fi ascultate prin difuzoarele vehiculului, prin conectarea la portul USB (cablu nefurnizat).



Gestionarea perifericului se face prin comenzile sistemului audio.



Dacă echipamentul portabil nu este recunoscut de portul USB, conectați-l prin conectorii Jack.



Softul unui player Apple® trebuie actualizat în mod regulat, pentru o conexiune cât mai bună.



Listele de redare sunt cele stabilite în playerul Apple®.



Playerul Apple®-ul trebuie să fie de generația a V-a sau superioară.

* Verificați în instrucțiunile de utilizare a echipamentului portabil.

04 AUDIO

INTRARE AUXILIARA (AUX)

PRIZA JACK



Intrarea auxiliară Jack permite conectarea unui echipament portabil, dar nu de tip Mass Storage sau Apple®. Dacă nu este recunoscut de portul USB.



Nu conectați același echipament și la portul USB și la priza Jack.

1

Conectați echipamentul portabil la priza Jack, utilizând un cablu adecvat, nefurnizat.



2



Efectuați apăsări succesive pe tasta **SOURCE** (Sursa) sau **SRC** și selectați **"AUX"**.



3

Reglați pentru început volumul echipamentului portabil.



4



Reglați apoi volumul sistemului audio.



Afișarea și gestionarea comenzilor se fac din echipamentul portabil.



04 AUDIO

STREAMING - REDARE FISIERE AUDIO VIA BLUETOOTH



În funcție de compatibilitatea telefonului



Funcția streaming permite redarea de fișiere muzicale din telefon prin difuzoarele din vehicul. Telefonul trebuie să poată gestiona profilele Bluetooth adecvate (Profile A2DP/AVRCP).

1



Cuplați/conectați telefonul: vezi capitolul TELEFON.

2



Activați sursa streaming apăsând butonul **SOURCE** (Sursa) sau **SRC**. Gestionarea redării se face utilizând comenzile de pe panoul sistemului audio. Informații contextuale pot fi afișate pe ecran.



În unele cazuri, redarea fișierelor audio trebuie inițiată de pe telefon.



Calitatea redării depinde de calitatea emisieii din telefon.

MOD DE REDARE



Modurile de redare posibile sunt:

- Normal (Normal): piesele sunt difuzate în ordine, în funcție de clasificarea aleasă a fișierelor.
- Random (Aleator): piesele sunt difuzate în mod aleator, din cuprinsul unui album sau unei liste.
- Random all (Aleator tot): piesele sunt difuzate în mod aleator, din cuprinsul tuturor pieselo înregistrate pe echipamentul media.
- Repeat (Repetare): piesele difuzate sunt numai cele aparținând albumului sau listei în curs de ascultare.

1



Apasati pe **OK**, pentru acces la meniul contextual.
sau
Apasati pe **MENU** (Meniu).



2



Selectati "**Multimedia**" (Multimedia) si validati.

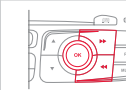

3



Selectati "**Media parameters**" (Parametri media) si validati.



4



Selectati "**Read mode**" (Mod de redare) si validati.



5



Alegeti modul de redare dorit si validati **OK**, pentru a înregistra modificările.



05 TELEFON

CUPLAREA UNUI TELEFON PRIMA CONECTARE



Serviciile oferite sunt dependente de rețea, de cartela SIM și de compatibilitatea aparatelor Bluetooth folosite. Verificați în manualul telefonului dumneavoastră și la operatorul dumneavoastră, serviciile la care aveți acces.



Din motive de siguranță și pentru că ele necesită o atenție deosebită din partea șoferului, operațiile de cuplare a telefonului mobil Bluetooth la sistemul mâini-libere Bluetooth al sistemului audio, trebuie făcute **cu vehiculul oprit** și contactul pus. Conectați-vă pe www.citroen.ro pentru mai multe informații (compatibilitate, asistență suplimentară, ...).

1

Activați funcția Bluetooth a telefonului și asigurați-vă că acesta este "vizibil pentru toți" (consultați manualul de utilizare al telefonului).



2



Apăsați pe **MENU**.



3



Selectați "**Bluetooth connection**" (Conexiune Bluetooth) și validați.



4



Selectați "**Search for a device**" (Căutarea unui periferic).



5

Se afișează o fereastră cu "**Search in progress...**" (Căutare în curs...).

6



În listă, selectați telefonul de conectat și validați. Nu se pot conecta mai multe telefoane simultan.



05 TELEFON



În unele cazuri, în locul numelui telefonului pot apărea reperul aparatului sau adresa Bluetooth.

7



Pe ecran se afișează o tastatură virtuală: formați un cod din minimum 4 cifre și validați cu **OK**.



8

Pe ecranul telefonului conectat se afișează un mesaj: introduceți același cod pe telefon și validați.



În caz de eșec, numărul de încercări este nelimitat.

9

Acceptați conectarea pe telefon.

10

Un mesaj apare pe ecran, pentru a confirma reușita conectării.



Conectarea poate fi inițiată și de pe telefon, căutând echipamentele Bluetooth detectate.



Agenda și lista apelurilor sunt accesibile după un interval de timp necesar pentru sincronizare (dacă telefonul este compatibil). Conectarea automată trebuie configurată în telefon, pentru a permite conectarea la fiecare pornire a vehiculului.

STREAMING - REDARE FISIERE AUDIO VIA BLUETOOTH



Cuplați/conectați telefonul apoi ascultați: vezi capitolul AUDIO.

05 TELEFON

GESTIONAREA CONEXIUNILOR

i Conectarea telefonului include automat kitul mâini-libere și funcția streaming audio.
Capacitatea sistemului de a conecta doar un singur profil depinde de telefon. Cele două profiluri se pot conecta din setare inițială.

1



Apăsați pe **MENU** și validați.



2



Selectați "**Bluetooth connection**" (Conexiune Bluetooth) și validați.



3



Selectați "**Connections management**" (Gestionarea conectărilor) și validați. Lista telefoanelor conectate se afișează.



Indică un aparat conectat.



Indică profilul steaming audio conectat.



Indică profilul telefon mâini-libere conectat.

4



Selectați un telefon și validați.



5



Apoi, selectați și validați:

- "**Connect telephone**"/"**Disconnect telephone**": pentru a conecta/deconecta telefonul sau numai kitul mâini-libere.
- "**Connect media player**"/"**Disconnect media player**": pentru a conecta/deconecta numai funcția streaming.
- "**Connect telephone + media player**"/"**Disconnect telephone + media player**": pentru a conecta/deconecta telefonul (kit mâini-libere și streaming).
- "**Delete connection**": pentru a șterge conectarea.



05 TELEFON

LANSAREA UNUI APEL - FORMARE NUMAR

1



Pentru afișarea meniului "TELEPHONE" (Telefon):
- Apăsați lung pe **SOURCE** sau **SRC**.
- Sau, apăsați pe **OK**, pentru afișarea meniului contextual. Selectați "**Call**" (Apelare) și validați.
- Sau, apăsați pe **MENU**, selectați "**Telephone**" (Telefon) și validați. Selectați "**Call**" (Apelare) și validați.

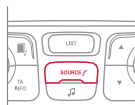

2



Selectați "**Dial**" (Formare număr), pentru a forma numărul și validați.



3



Selectați cifrele una câte una, utilizând tastele «**←**» și «**→**» și comanda de validare.

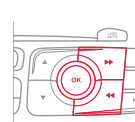

4



Selectați **OK** și validați, pentru a lansa apelul.



Corecție ce permite ștergerea caracterelor unul câte unul.

EFFECTUAREA UNUI APEL - ULTIMELE NUMERE FORMATE*

1



Reluați etapa precedentă 1, pentru a afișa meniul "TELEPHONE".



2



Selectați "**Calls list**" (Listă de apeluri) și validați.

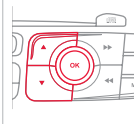

3



Selectați numărul și validați, pentru a lansa apelul.

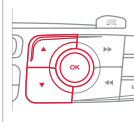

i

Lista de apeluri cuprinde apelurile emise și primite de când vehiculul este în legătură cu telefonul conectat.

i

Este posibil să efectuați un apel direct de pe telefon; opriți vehiculul ca măsură de siguranță.

* În funcție de compatibilitatea telefonului.

05 TELEFON

EFFECTUAREA UNUI APEL - DIN AGENDĂ

1



Reluați etapa precedentă 1, pentru afișarea meniului "TELEPHONE".

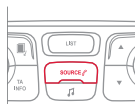

2



Selectați "Directory" (Agendă) și validați.



3



Selectați un contact, apoi validați.



Domiciliu



Loc de muncă



Telefon mobil

(în funcție de informațiile disponibile în fișele de contact din agenda telefonului conectat).



4



Selectați numărul și validați.



PRIMIREA UNUI APEL

1

Dacă sunteți apelat, o sonerie vă anunță și pe ecranul multifuncțional se suprapune o fereastră.

2



"YES" (Da) este pre-selectat pentru acceptarea apelului.

Apăsați pe **OK**, pentru a accepta apelul.
Selectați "NO" (Nu) și validați, pentru a refuza apelul.

sau

Apăsați pe una din taste, pentru a accepta apelul.



ESC

O apăsare lungă pe **ESC** sau pe **TEL**, **SOURCE** sau **SRC** permite de asemenea refuzarea unui apel.



05 TELEFON

GESTIONAREA APELURILOR

1



În cursul comunicării, apăsați pe **OK**, pentru a afișa meniul contextual.



2a Închidere



Din meniul contextual, selectați **"Hang up"** (Închidere), pentru a termina apelul.



O apăsare lungă pe una din taste, termină de asemenea apelul.



2b

Secret - Mut

(corespondentul nu mai aude)



Din meniul contextual:

- bifați **"Micro OFF"** (Microfon oprit), pentru a dezactiva microfonul.
- debifați **"Micro OFF"** (Microfon oprit), pentru a reactiva microfonul.



05 TELEFON

2c Mod combinat (pentru a părăsi vehiculul fără întreruperea comunicării)



Din meniul contextual:

- bifăți "**Telephone mode**" (Mod telefon), pentru a trece comunicarea pe telefon.
- debifăți "**Telephone mode**" (Mod telefon), pentru a trece comunicarea pe vehicul.



În unele cazuri, modul combinat trebuie activat de pe telefon. Dacă a fost întrerupt contactul, la repunere, la revenirea în vehicul, conexiunea bluetooth se va reactiva automat (în funcție de compatibilitatea telefonului).

2d Server vocal



În meniul contextual, selectați "**DTMF tones**" (Tonuri DTMF) și validați, pentru a utiliza tastatura numerică la navigarea în meniul unui server vocal interactiv.



2e Apel dublu



Din meniul contextual, selectați "**Switch**" (Permutare) și validați, pentru a relua o conversație pusă în așteptare.



05 TELEFON

AGENDA



Agenda telefonului este transmisă sistemului, în funcție de compatibilitatea telefonului.
Agenda este provizorie și depinde de conexiunea Bluetooth.



Contactele importate de pe telefon în agenda sistemului audio sunt înregistrate într-o agendă permanent vizibilă pentru toți, indiferent de telefonul conectat.

1



Pentru acces la agendă, apăsați lung pe **SOURCE** sau **SRC** sau apăsați o dată pe **OK** și selectați **"Call"** (Apelare) și validați.



2



Selectați **"Directory"** (Agendă), pentru a vizualiza lista contactelor.



3



Pentru a modifica contactele înregistrate în sistem, apăsați pe **MENU**, apoi selectați **"Telephone"** (Telefon) și validați.

Selectați **"Directory management"** (Gestionare agendă) și validați.

Puteți:

- **"Consult an entry"** (Vizualizare fișă),
- **"Delete an entry"** (Șterge fișă),
- **"Delete all entries"** (Șterge toate fișele).



06 SETARI AUDIO

ECRAN C

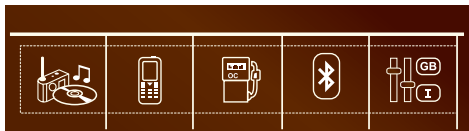

1

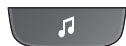

Apasati pe , pentru afisarea meniului de setari audio.



2

Setarile disponibile sunt:

- Ambience (Ambianta),
- Bass (Frecvente joase),
- Treble (Frecvente inalte),
- Loudness (Loudness),
- Distribution (Distribuție): Personalised (Presonalizată) sau Driver (Conducător),
- Left/right balance (Balans stânga/dreapta),
- Fader (front/rear balance) (Fader (balans față/spate)),
- Auto. volume (Volum automat).

3



Selectați și validați "**Other settings...**" (Alte setări), pentru afișarea continuării listei de reglaje disponibile.

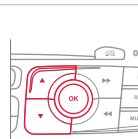

Repartiția (sau spațializarea grație sistemului Arkamys©) este o procesare audio care permite ameliorarea calității sonore în funcție de reglajele alese, corespunzător poziției auditorilor în vehicul.



Reglajele audio Ambience (Ambianta), Treble (Frecvente inalte) si Bass (Frecvente joase) sunt diferite si independente pentru fiecare sursa sonora.



Arkamys©: În vehicule, calitatea sunetului este alterată de constrângeri fizice impuse de normele de siguranță și de optimizarea habitaculului. Difuzoarele sunt poziționate în portiere, având ca efect un sunet unilateral, fie "totul din dreapta", fie "totul din stânga".

Softul Arkamys© instalat pe sistemul dumneavoastră audio procesează semnalul digital al tuturor surselor media (radio, CD, MP3, ...) și permite recrearea unei scene sonore naturale, cu plasarea armonioasă a instrumentelor și vocilor în spațiu, în fața pasagerilor, cu localizare în partea superioară a parbrizului.

07 CONFIGURATIE

REGLARE DATA SI ORA

ECRAN C

1



Apăsați pe **MENU**.



2



Selectați cu săgețile "**Personalisation-configuration**" (Personalizare - Configurare) și validați.



3



Selectați cu săgețile "**Display configuration**" (Configurare afișaj) și validați.



4



Selectați cu săgețile "**Date and time adjustment**" (Setare dată și oră) și validați.



5



Selectați parametrul de modificat. Validați apăsând pe tasta **OK**, apoi modificați parametrul și validați din nou, pentru a înregistra modificarea.



6



Reglați parametrii unul câte unul, validând cu tasta **OK**. Selectați apoi căsuța "**OK**" pe ecran, apoi validați, pentru a ieși din meniul "**Date and time adjustment**" (Setare dată și oră).



08 ARBORESCENȚĂ ECRAN

ECRAN C



FUNCTIE PRINCIPALA

1 ALEGERE A

2 Alegere A1

2 Alegere A2

1 ALEGERE B

Multimedia

1 Media parameters
Parametri media

2 Choice of playback mode
Alegere mod de redare

3 Normal
Normal

3 Random
Aleator

3 Random all
Aleator tot

3 Repeat
Repetare

2 Choice of track listing
Alegere clasificare piese

3 By folders
Dupa director

3 By artists
Dupa artist

3 By genres
Dupa gen

3 By playlists
Dupa playlist

1 Radio parameters
Parametri radio

Telefon

1 Call
Apelare

2 Dial
Formare numar

2 Directory
Agenda

2 Calls list
Lista de apeluri

2 Voice mail box
Casuta vocala

1 Directory management
Gestionare agenda

2 Consult an entry
Consultare fisa

2 Delete an entry
Stergere fisa

2 Delete all entries
Stergere toate fisiel

1 Telephone management
Gestionare telefon

2 Telephone status
Stare telefon

1 Hang up
Inchidere

08 ARBORESCENȚĂ ECRAN

Conexiune Bluetooth

1 **Connections management**
Gestionarea conexiunilor

1 **Search for a device**
Căutarea unui periferic

Personalizare-configurare

1 **Define the vehicle parameters**
Stabilire parametri vehicul

2 **Access to the vehicle**
Acces la vehicul

3 **Plip action**
Actionare telecomanda

3 **Driving position setting**
Setare pozitie de conducere

3 **Unlocking boot only**
Deblocare numai pentru portbagaj

2 **Driving assistance**
Asistare la conducere

3 **Parking brake automatic**
Frana de stationare automata

3 **Rear wipe in reverse gear**
Stergere luneta la cuplarea mersului inapoi

3 **Speeds memorised**
Viteze memorizate

2 **Vehicle lighting**
Illuminat exterior

3 **Directional headlamps**
Proiectoare directionale

3 **Daytime lights**
Lumini de zi

2 **Interior lighting**
Illuminat interior

3 **Follow-me-home headlamps**
Lumini de insotire

3 **Welcome lighting**
Lumini de primire

1 **Choice of language**
Alegere limba

2 **Display configuration**
Configurare afisaj

2 **Choice of units**
Alegere unitati

2 **Date and time adjustment**
Setare data si ora

2 **Display parameters**
Afisare parametri

2 **Brightness**
Luminozitate

1 **Choice of sounds**
Alegere sunete

INTREBARI FRECVENTE

Tabelele de mai jos regroupează răspunsurile la întrebările puse cel mai frecvent.

INTREBARE	RASPUNS	SOLUTIE
Există o diferență de calitate sonoră între diferite surse audio (radio, CD...).	Pentru a permite ascultarea în condiții optime, reglajele audio (volum, sunete grave, ascuțite, ambianță, volum) pot fi adaptate la diferite surse sonore, ceea ce poate duce la diferențe de sunet în cazul schimbării sursei (radio, CD...).	Verificați dacă setările audio (volum, joase, înalte, ambianță, Loudness) sunt adaptate la sursele ascultate. Vă sfătuim să reglați funcțiile AUDIO (joase, înalte, balans față-spate, stânga-dreapta) pe poziția din mijloc, să selectați ambianța muzicală "Nici una", să reglați corecția loudness pe poziția "Activa" în modul CD și pe poziția "Inactivă" în modul radio.
Schimbând reglajele înaltelor și joaselor, ambianța este deselectată. Schimbând ambianța, reglajele înaltelor și joaselor revin la zero.	Alegerea unei ambiante impune un anumit reglaj al înaltelor și joaselor. Modificarea uneia fără a o afecta pe cealaltă este imposibilă.	Modificați reglajele înaltelor și joaselor sau reglajul de ambianță, pentru a obține sonoritatea dorită.
Schimbând reglajele de balans, repartizarea este deselectată.	Alegerea unei repartizări impune un anumit reglaj de balans. Modificarea uneia fără a o afecta pe cealaltă este imposibilă.	Modificați reglajele de balans sau reglajul de repartiție, pentru a obține sonoritatea dorită.

INTREBARI FRECVENTE

INTREBARE	RASPUNS	SOLUTIE
Calitatea de recepție a postului radio ascultat se degradează progresiv sau posturile radio memorate nu funcționează (nu se aude nimic, 87,5 Mhz se afișează...).	Vehiculul este prea departe de emițătorul postului ascultat sau niciun emițător de posturi nu este prezent în zona geografică traversată.	Activați funcția RDS și lansați o nouă căutare a postului, pentru a permite sistemului să verifice dacă nu există un emițător mai puternic în zona geografică respectivă.
	Relieful (dealuri, clădiri, tunel, parcare subterană etc.) blochează recepționarea, inclusiv modul de urmărire RDS.	Acest fenomen este normal și nu se traduce ca fiind o stare de defectare a radioului auto.
	Antena lipsește sau este deteriorată (spre exemplu la trecerea printre perile din spălătorie sau la intrarea în parcările subterane).	Verificați antena în cadrul rețelei CITROËN.
Întreruperi de sunet de la 1 la 2 secunde în modul radio.	Sistemul RDS caută pe durata acestei scurte întreruperi a sunetului o eventuală frecvență care ar putea permite o mai bună recepție a postului.	Dezactivați funcția RDS dacă fenomenul este prea frecvent și se întâmplă mereu pe același traseu.
Anunțul trafic (TA) este afișat. Nu primesc nicio informație rutieră.	Postul radio nu difuzează informații despre trafic.	Treceți pe un post radio care difuzează informații despre trafic.
Posturile memorate nu sunt găsite (nu exista sunet, 87,5 MHz este afișajt...).	Gama de unde selectată nu este bună.	Apăsați tasta BAND, pentru a regăsi gama de unde în care sunt memorate posturile.

INTREBARI FRECVENTE

INTREBARE	RASPUNS	SOLUTIE
<p>CD-ul este ejectat sistematic sau nu este citit de unitate.</p>	<p>CD-ul este așezat invers, ilizibil, nu conține date audio sau conține un format audio ilizibil pentru radioul auto. CD-ul este protejat de un sistem de protecție antipiratare nerecunoscut de radioul auto.</p>	<ul style="list-style-type: none"> - Verificați sensul de introducere al CD-ului în lector. - Verificați starea CD-ului: CD-ul nu va putea fi citit dacă este prea deteriorat. - Verificați conținutul, dacă este vorba de un CD personalizat: consultați informațiile și sfaturile de la capitolul Audio. - Unitatea de redare CD a sistemului audio nu citește DVD-uri. - Datorită unei calități insuficiente unele CD-uri scrise nu sunt citite de sistemul audio.
<p>Sunetul lectorului de CD este degradat.</p>	<p>CD-ul folosit este zgâriat sau de proastă calitate.</p>	<p>Introduceți CD-uri de bună calitate și păstrați-le în bune condiții.</p>
	<p>Reglajele radiourilor auto (sunete joase, înalte, ambianța) sunt neadaptate.</p>	<p>Reduceți nivelul sunetelor grave sau înalte la zero fără a selecta ambianța.</p>
<p>Conexiunea Bluetooth se întrerupe.</p>	<p>Nivelul de încărcare a bateriei perifericului poate fi insuficient.</p>	<p>Încărcați bateria perifericului.</p>
<p>Mesajul "Eroare periferic USB" sau "Periferic nerecunoscut" se afișează pe ecran.</p>	<p>Memoria USB nu este recunoscută. Memoria poate fi virusată.</p>	<p>Formatați memoria (FAT 32).</p>

INTREBARI FRECVENTE

INTREBARE	RASPUNS	SOLUTIE
Un telefon se conectează automat, deconectând un alt telefon.	Conectarea automată primează asupra conectărilor manuale.	Modificați reglajele telefonului pentru a șterge conectarea automată.
Playerul Apple® nu este recunoscut la conectarea în portul USB.	Playerul Apple® este de o generație incompatibilă cu conexiunea USB.	Conectați playerul Apple® la priza AUX Jack, utilizând un cablu care nu este furnizat.
Hard discul sau perifericul nu este recunoscut la conectare la portul USB.	Unele hard discuri sau periferice necesită o alimentare electrică superioară celei oferite de sistemul audio.	Conectați perifericul la priza de 230 V, la priza de 12 V, sau la o alimentare externă. Atenție: asigurați-vă că perifericul nu transmite o tensiune mai mare de 5 V (risc de distrugere a sistemului).
În mod de redare streaming, sunetul se întrerupe momentan.	Unele telefoane au ca prioritară conexiunea cu profilul "mâini-libere".	Ștergeți conectarea profilului "mâini-libere", pentru a ameliora redarea streaming.
În mod de redare "Random all" (Aleator tot), nu sunt luate în considerație toate piesele.	În mod de redare "Random all" (Aleator tot), sistemul nu poate lua în considerație decât 999 de piese.	
Cu motorul oprit, radioul auto se oprește după câteva minute de utilizare.	Când motorul este oprit, timpul de funcționare al radioului auto depinde de sarcina bateriei. Oprirea este normală: radioul auto intră în modul economie de energie și se întrerupe pentru a proteja bateria vehiculului.	Porniți motorul vehiculului pentru a crește încărcarea bateriei.
Se afișează pe ecran mesajul "sistemul audio este supraîncălzit".	Pentru a proteja instalația în caz de temperatură a mediului prea ridicată radioul auto trece în modul automat de protecție termică ceea ce duce la reducerea volumului sonor sau la oprirea citirii CD-ului.	Întrerupeți sistemul audio timp de câteva minute pentru a lăsa sistemul să se răcească.

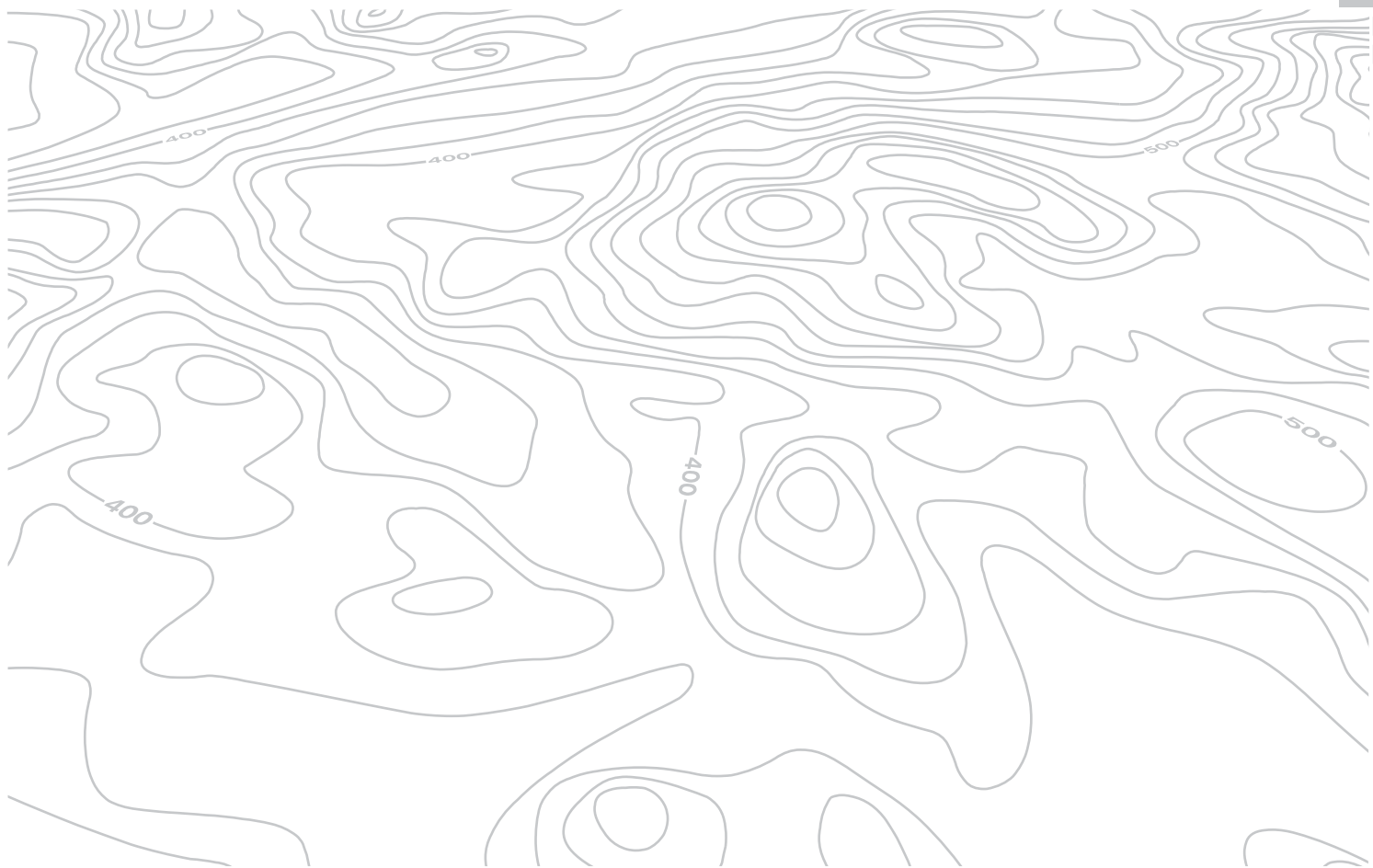

Indice

Cautare vizuala - Indice alfabetic

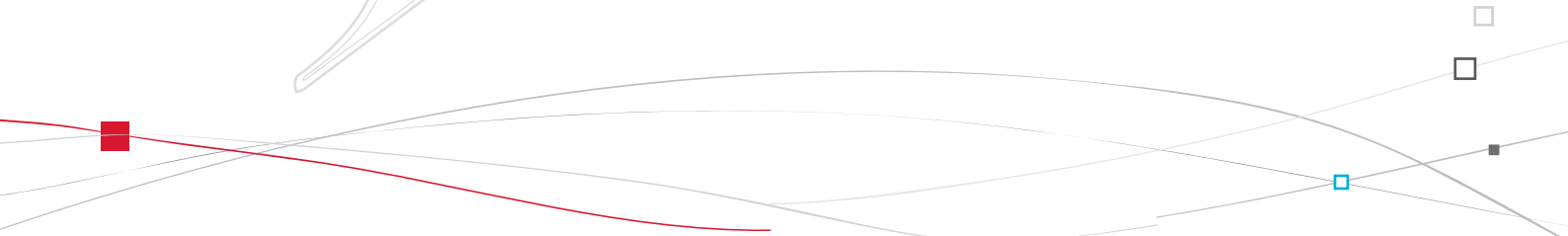
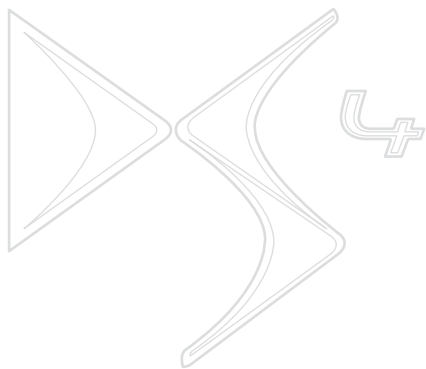



Exterior

Cheie cu telecomanda	100-106
- deschidere/inchidere	
- protectie antifurt	
- pornire	
- baterie	

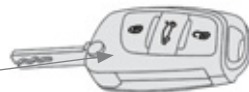

Accesorii	281-282
Bare portbagaj de acoperis	276

Comenzi stergere geamuri	133-137
Inlocuirea unei lamele de stergator de geam	275

Portbagaj	114
Kit de depanare provizorie pneu	246-250
Inlocuirea unei roti	251-257
- utilaj	
- demontare/remontare	

Inlocuire becuri	263-265
- lumini spate	
- al 3-lea stop	
- lumini de placuta de inmatriculare	

Asistare la parcare	228-229
Masurarea spatiului disponibil	226-227
Dispozitiv de remorcare	279-280
Remorcare	277-278

Asistare la franare	178-179
Controlul traiectoriei	179-180
Detectare pneu dezumflat	176-177
Presiune pneuri	250, 291

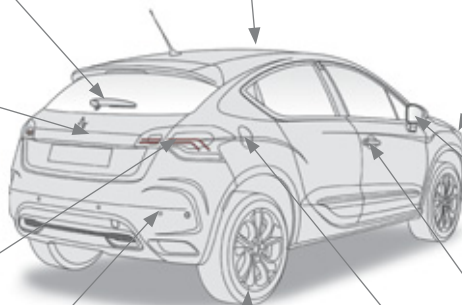

Comenzi de iluminat	124-128
Reglare proiectoare	130
Iluminat de insotire	127, 128
Iluminat de primire	129
Iluminat direcional	131-132
Inlocuire becuri	258-262

- lumini fata
- proiectoare anticeata
- lumini semnalizatoare de directie laterale

Retrovizoare exterioare	95-96
Supraveghere unghiuri moarte	218-220

Usi	112-113
- deschidere/inchidere	
- comanda de avarie	
Siguranta copii	171
Actionare geamuri	115-116
Alarma	109-111

Rezervor de carburant	117-119
Selector de carburant	119-120



Interior

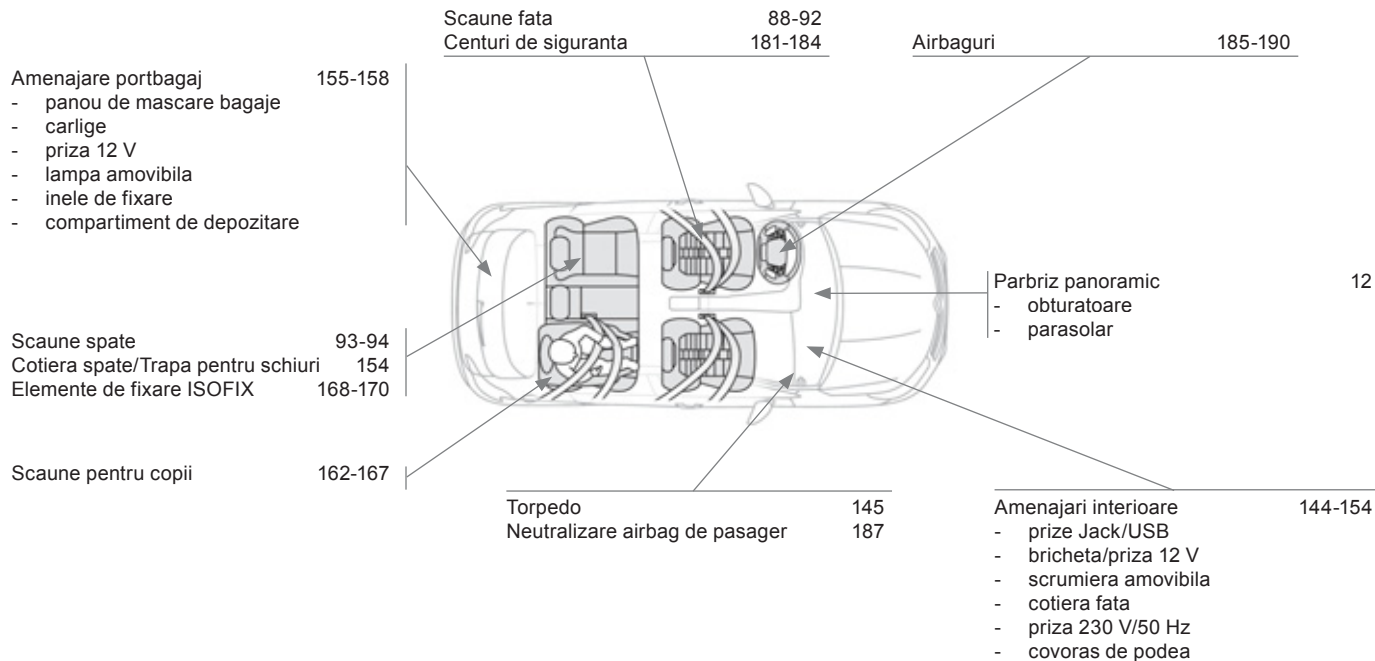

Post de conducere

Tablouri de bord	38-42	Comenzi de stergatoare de geamuri	133-137	Retrovizor interior	97		
Martori luminosi	43-53		Calculator de bord	70-74	Apel de urgenta sau de asistenta	175, 295	
Indicatoare	54-56					Plafoniere	138
Test manual	57						
Butoane de reglare	58-61			Iluminat de ambianta	139		
- contor de kilometri zilnic				Ecrane multifunctionale	64-69		
- reostat de iluminat/black panel				Afisaj cu martorii de centura si airbag frontal pasager	182-183		
- personalizarea cadranelor si afisajelor				Sistem audio	349-378		
Comenzi de iluminat	124-128			Reglare data/ora	372		
Reglare proiectoare	130			Sistem de navigatie eMyWay	297-348		
Sistem Stop & Start	214-216			Reglare data/ora	339		
Avertizare de depasire a marcajului rutier	217			Semnal de avarie	174-175		
Memorizare viteze	221			Blocare centralizata deschideri	107-108		
Limitator de viteza	222-223			Black panel	60		
Regulator de viteza	224-225			Ventilatie	78-79		
Retrovizoare exterioare	95-96			Aer conditionat manual	80-81, 86		
Actionare geamuri	115-116			Aer conditionat automat	82-86		
Sigurante fuzibile in plansa de bord	265-268			Dezaburire/Degivrare luneta	87		
Deschidere capota	233	Cutie de viteze manuala	203-204				
Reglare volan	94	Cutie de viteze manuala pilotata cu 6 trepte	205-208				
Avertizor sonor	175	Cutie de viteze automata	209-212				
		Frana de stationare	194-201, 202				

Caracteristici - Intretinere

Motorizari benzina	286-287
Motorizari Diesel	288-289
Dimensiuni	290
Elemente de identificare	291

Pana de carburant Diesel

234

Baterie

271-273

Mod economie de energie

274

Verificare niveluri

- ulei
- lichid de frana
- lichid de racire
- lichid de directie asistata
- lichid de spalare geamuri/
spalare proiectoare
- aditiv (Diesel cu filtru de particule)

237-239

Sigurante fuzibile in

compartimentul motorului

266, 269-270

Inlocuire becuri

- fata
- spate

258-265

Capota

233

Compartiment motor benzina

235

Compartiment motor Diesel

236

Controlul elementelor

240-242

- baterie
- filtre de aer/de habitacul
- filtru de ulei
- filtru de particule (Diesel)
- placute/discuri de frana

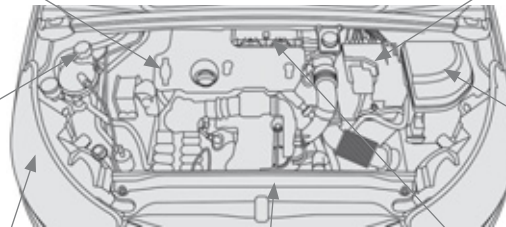

A

Accesorii	281
Actualizare a zonelor de risc	308
Actualizare dată	339, 372
Actualizare oră	339, 372
Aducere la zero a kilometrajului curent	58
Aducere la zero indicator de întreținere	56
Aeratoare	78
Aer condiționat	34
Aer condiționat automat	79, 82
Aer condiționat manual	79, 80
Afișaj la panoul de bord	38, 39, 204
Afișaj multifuncție (cu radio auto)	64, 68
Airbaguri cortină	189, 190
Airbaguri frontale	186, 190
Airbaguri laterale	188, 190
Alarmă	109
Alertă depășire involuntară marcaj (AFIL) ...	217
Alimentare rezervor de combustibil	117-119
Amenajări interioare	144, 145
Amenajări portbagaj	155
Antiblocare roți (ABS)	178
Antidemaraj electronic	103, 106
Antifurt	103
Antilovire	115
Antipatinare roți (ASR)	179
Anvelope	34
Apel de asistență	175, 296
Apel de asistență localizat	296
Apel de urgență	175, 296
Apel de urgență localizat	296
Aprindere automată a farurilor	125, 128
Aprindere automată lumini de avarie	175
Arborescență ecran	340, 373

Asistență la frânarea de urgență (AFU)....	178, 179
Asistență la parcare cu fața	229
Asistență la parcare cu spatele	228
Asistență la pornirea în pantă	213
Autoradio	64, 349

B

Banchetă spate	93
Bare suport pe acoperiș	276
Baterie	240, 271
Baterie telecomandă	105, 106
Black panel	60
Blocare din interior	107
Bluetooth (kit mâini libere)	320, 363
Bluetooth (telefon)	320
Brichetă	146

C

Capacitate rezervor carburant	117
Capotă motor	233
Caracteristici tehnice	286, 288
Carburant	34, 118, 119
Carburant (rezervor)	119
Cărlige	156
CD	356
CD MP3	357, 358
Centuri de siguranță	181, 182, 184

CHECK	39, 57
Cheia uitată în contact	104
Cheie cu telecomandă	100, 102, 103, 106
Cititori medii muzicale	332
Claxon	175
Cod culoare vopsea	291
Comandă de urgență portbagaj	114
Comandă de urgență portiere	113
Comandă încălzire scaune	90
Comanda lumini	124, 127
Comandă ridicare geamuri	115
Comanda stergător geamuri	133, 134, 137
Comenzi de la volan	300, 351
Compartimente în portiere	144
Compartiment motor	235, 236
Computer de bord	70, 72, 74
Conducere eco	34
Conducere Eco (sfaturi)	34
Conducere economica	34
Conectare JACK	146, 337, 361
Conector USB	146, 359
Configurare vehicul	40, 64, 68
Consolă centrală	147
Consum carburant	34
Contact	104
Contor	38, 39
Contor kilometraj curent	58
Control dinamic al stabilitatii (ESC)	179
Control presiune (cu kit)	246
Controlul Tracțiunii Inteligent	179
Copii	166, 168-170
Copii (siguranță)	171
Cotieră față	149, 150

Cotieră spate.....	154
Covorașe.....	152
Cric.....	251
Curea de susținere.....	155
Cutie de depozitare.....	158
Cutie de viteze automată.....	209, 241
Cutie de viteze manuală.....	203, 204, 214, 241
Cutie secvențială.....	205, 214, 241
Cutie siguranțe compartiment motor.....	265
Cutie sigurantă planșa de bord.....	265

D

Dată (reglare).....	339, 372
Deblocare din interior.....	107
Deblocare portbagaj.....	100, 114
Deblocare uși.....	100
Demontarea unei roți.....	254
Demontare covoraș.....	152
Descărcare (mod).....	274
Deschidere capotă motor.....	233
Deschidere portbagaj.....	114
Deschidere portiere.....	112
Detectare presiune insuficientă.....	57, 176
Dezghetare.....	87, 95
Dimensiuni.....	290
Discuri de frână.....	242

E

Economie de energie (mod).....	274
Ecran color și cartografic DT.....	40, 68, 301, 340
Ecran monocrom.....	64, 373
Ecran multifuncție (cu radio auto).....	64, 68, 352
Elemente de identificare.....	291
eMyWay.....	68, 297
ESC/ASR.....	179
ESP.....	179
Etichete de identificare.....	291

F

Faruri (reglaje).....	130
Faruri ceață față.....	126, 132, 259, 262
Faruri cu halogen.....	259
Faruri cu xenon.....	259
Faruri direcționale.....	130, 131, 259
Fază lungă.....	124, 259, 260
Fază scurtă.....	124, 259, 260
Filtru de aer.....	240
Filtru de particule.....	239, 241
Filtru de ulei.....	240
Filtru habitacul.....	240
Frână de mână.....	202, 242
Frana de staționare electrică.....	194, 198
Franare dinamică de siguranță.....	194, 198
Frâne.....	242
Funcția masaj.....	91
Funcție autostradă (semnalizatoare).....	174

G

G.P.S.....	306
------------	-----

I

Iluminare de întâmpinare.....	129
Iluminare habitacul.....	139
Iluminare interioară.....	138, 139
Iluminare planșă de bord.....	59
Iluminare portbagaj.....	140, 157
Indicator de schimbare treaptă.....	204
Indicator întreținere.....	55, 57
Indicator nivel carburant.....	117
Indicator nivel ulei motor.....	54, 57, 237
Inele de prindere.....	155
Informații trafic (TA).....	318, 331, 354
Informații trafic (TMC).....	317, 318
ISOFIX (puncte de fixare).....	168

↑

Încălzire.....	34, 80
Încărcare.....	34, 276
Încărcarea bateriei.....	271
Încărcare baterie.....	271
Închidere centralizată.....	102, 107
Închidere portbagaj.....	102, 114
Închidere portiere.....	102, 112
Înlocuire becuri.....	258, 263
Înlocuire filtru de aer.....	240

Înlocuire filtru habitacul.....	240
Înlocuire filtru ulei.....	240
Înlocuire siguranțe.....	265
Intrare auxiliară.....	146, 337, 361
Întreținere curentă.....	34

J

Jochă ulei.....	54, 237
-----------------	---------

K

Kilometraj total.....	58
Kit de remediere temporară anvelope.....	246
Kit mâini libere.....	320, 363
Kit remediere pană.....	246

L

Lame ștergătoare de parbriz (schimbare).....	136, 275
Lampă ceață spate.....	126, 263, 265
Lampă mobilă.....	157
Lămpi (schimbare).....	258, 263
Lector CD MP3.....	357, 358
Lectori de hartă.....	138
Limitator de viteză.....	221, 222

Localizare vehicul.....	103
Lumină de însoțire.....	128
Lumină de însoțire (Follow me home) ...	127, 128
Lumini avarie.....	174, 175
Lumini de staționare.....	127
Lumini de zi.....	125, 259, 261
Lumini direcționale.....	131, 132
Lumini marșarier.....	263
Lumini placă de înmatriculare.....	264
Lumini pozitie.....	124, 127, 259, 263
Lunetă (dezghețare).....	87, 95

M

Martori de alertă.....	43, 46, 51, 57
Martori de funcționare.....	46, 50, 51, 53
Martori luminoși.....	43, 50, 53
Martori stare funcționare.....	51
Mase.....	286, 288
Masurarea spatiului disponibil.....	226
Mediu.....	34, 106
Memorarea pozițiilor de condus.....	92
Meniu general.....	352
Meniuri rapide.....	302
Mod degrevare.....	274
Mod economie de energie.....	274
Montare bare de acoperiș.....	276
Motor benzină.....	118, 235, 286
Motor Diesel.....	119, 234, 236, 288
Motorizări.....	286, 288
MP3 (CD).....	357, 358

N

Navigație.....	303, 304, 311
Neutralizare airbag pasager.....	186
Nivel aditiv motorină.....	239
Nivel lichid de răcire.....	237
Nivel lichid frână.....	237
Nivel lichid servodirecție.....	237
Nivel minim carburant.....	117
Nivel ulei.....	54, 237
Niveluri și verificări.....	235-237, 239

O

Obturator fix (parazăpadă).....	275
Oglindă retrovizoare interioară.....	97
Oglinzi retrovizoare exterioare.....	95, 96, 218
Oprire vehicul.....	104, 205, 209
Oră (reglare).....	339, 372

P

Pană carburant (Diesel).....	234
Parametrare echipamente.....	40, 64, 68
Personalizare.....	60
Plăcuță identificare fabricant.....	291
Plăcuțe de frână.....	242
Plafoniere.....	129, 138
Plasă de depozitare.....	155
Pornirea vehiculului.....	104, 205, 209
Pornire de urgență.....	271
Portbagaj.....	114

Portiere.....	112
Poziții de conducere (memorare).....	92
Presiune în pneuri.....	291
Presiune insuficientă în pneuri (detectare)...	176
Presiune roți.....	34
Priză accesorii 12 V.....	146, 147, 151, 157
Priză auxiliară.....	337, 361
Prize audio.....	146, 359, 361
Prize auxiliare.....	146
Protecție copii.....	162, 166, 168-170, 186
Protecție împotriva gerului.....	275
Puncte de fixare ISOFIX.....	168

R

Radio.....	329, 330, 353
Reamorsare circuit carburant.....	234
Regenerare filtru de particule.....	241
Reglaj faruri.....	130
Reglaj în înălțime și adâncime a volanului.....	94
Reglaj pe înălțime centuri siguranță.....	181, 182
Reglaj scaune.....	88, 89
Reglarea datei.....	339, 372
Reglare oră.....	339, 372
Reglare tetiere.....	90
Regulator de viteză.....	221, 224
Reinițializare geamuri electrice.....	115
Reinițializare telecomandă.....	105
Remontare roată.....	254

Remorcarea unui vehicul.....	277
Reostat iluminare.....	38, 39, 59
Repartitor electronic de frânare (REF).....	178
Repetitor lateral (semnalizator).....	261
Revizii.....	34
Rezervor carburant.....	117, 119
Ridicare geamuri.....	115
Roată de rezervă.....	251

S

Sarcini remorcabile.....	286, 288
Scaune electrice.....	89
Scaune față.....	88, 89, 92
Scaune incalzite.....	90
Scaune ISOFIX pentru copii.....	168-170
Scaune pentru copii.....	162, 165-167
Scaune spate.....	93
Schimbarea unei lame ștergător de parbriz.....	136, 275
Schimbarea unei lămpi.....	258, 263
Schimbarea unei siguranțe.....	265
Schimbare baterie telecomandă.....	105
Schimbare roata.....	251
Schimbător cutie de viteze manuală.....	203
Schimbător cutie secvențială.....	205
Schimbător de viteze.....	34
Schimbător de viteze automat.....	209
Scrumiera detașabilă.....	145
Scule.....	251
Selector de carburant.....	119

Semnalizatoare.....	127, 174, 259-261, 263
Semnalizatoare direcție.....	174, 260
Separator portbagaj.....	156
Sertar de depozitare.....	153
Siguranță copii.....	171
Siguranța copiilor.....	162, 166, 168-170, 186
Siguranțe.....	265
Sinsincronizare telecomandă.....	105
Sinteză vocală.....	314
Sistem asistență la frânare de urgență.....	179
Sistem control traiectorie.....	179
Sistem de asistență la frânare.....	178
Sistem de navigație.....	68
Sistem de navigație.....	304
Sisteme ABS și REF.....	178
Spălător faruri.....	135
Spălător lunetă.....	137
Spălător parbriz.....	135
Spargere roată.....	246
Spații de depozitare... 144, 145, 147, 149, 150, 155	155
Spatiu depozitare.....	147
Spoturi laterale.....	129, 262
Stop & Start.....	74, 83, 86, 117, 214, 233, 240, 271
Stopuri.....	263
Streaming audio Bluetooth.....	336, 362, 364
Suport hârți.....	144
Suport pahare.....	147
Supraveghere unghiuri moarte.....	218

Ș

Ștergător	52, 133, 134
Ștergător spate	137
Ștergere automată a parbrizului	133, 134

T

Tabele mase	286, 288
Tabele motorizări	286, 288
Tablouri de bord	38-40, 57, 61
Tablouri de siguranțe	265
Telecomandă	100, 102, 106
Telefon	320, 324
Tetiere față	90
Tetiere spate	93
Tijă capotă motor	233
TMC (Informații trafic)	317
Torpedo	145
Tractarea unei remorci	279
Transport obiecte lungi	154
Trapă rezervor carburant	117, 119
Trapă schiuri	154
Turometru	38, 39, 42

U

Umflare ocazională (cu kit)	246
USB Box	146

V

Ventilație	34, 78-80
Verificare nivel ulei motor	54
Verificare niveluri	237, 239
Verificări	235, 236, 240, 242
Verificări curente	240, 242
Volan (reglaj)	94

Z

Zone de risc (actualizare)	308
----------------------------------	-----





Aceste instrucțiuni de utilizare prezintă toate echipamentele disponibile în ansamblul gamei.

Vehiculul dumneavoastră poate dispune numai de o parte dintre echipamentele descrise în acest document, în funcție de nivelul de echipare, de model, de versiune și de caracteristicile proprii țării în care este comercializat.

Descrierile și schițele sunt oferite fără nici un angajament. Automobiles CITROËN își rezervă dreptul de a aduce modificări la caracteristicile tehnice, echipamente și accesorii, fără obligația de a actualiza prezentele instrucțiuni de utilizare.

Acest document este parte integrantă a vehiculului. Predați-l noului proprietar în caz de vânzare.

Automobiles CITROËN atestă, prin aplicarea dispozițiilor reglementării europene (Directiva 2000/53) referitoare la vehiculele scoase din uz, că a atins obiectivele fixate de aceasta și că la fabricarea produselor pe care le comercializează sunt utilizate materiale reciclate.

Reproducerile și traducerea, chiar parțiale, sunt interzise fără autorizarea scrisă din partea companiei Automobiles CITROËN.

Pentru orice intervenție asupra vehiculului dumneavoastră, adresați-vă unui atelier calificat ce dispune de informații tehnice, competență și material adaptat, la fel cum rețeaua CITROËN este capabilă să vă ofere.

Tipărit în UE
Roumain

07-11

Automobiles CITROËN

Siège social : 6 rue Fructidor - 75835 Paris Cedex 17 - France

TÉL. : +33 (0) 1 58 79 79 79 - www.citroën.fr

S.A. au capital de 16 000 000 € - R.C.S. Paris 642 050 199 - Siret 642 050 199 00990 - APE 741 J



11DS4.0251

Roumain

2011 – DOCUMENTATION DE BORD

4Dconcept

Diadeis

Edipro

Termenul limită al reviziei este depășit

La fiecare punere a contactului și timp de câteva secunde, **simbolul cheie** clipește pentru a vă semnala că revizia trebuie efectuată de urgență.

Exemplu: ați depășit cu 300 km termenul limită prevăzut pentru revizie.

La punerea contactului și timp de încă 5 secunde, afișajul indică -300 km.

La câteva secunde după punerea contactului, kilometrajul își reia funcționarea normală.

Simbolul cheie rămâne tot timpul aprins.

i Distanța rămasă de parcurs poate fi ponderată cu factorul timp, în funcție de stilul de rulare al conducătorului auto. Simbolul cheie poate, de asemenea, să se aprindă și în cazul în care ați depășit durata de la ultima revizie, indicată în **carnetul de întreținere și garanție.**

ANEXA

TABLOU DE BORD SI AFISAJE CU eMyWay

Cuprins

Tablou de bord cu culori personalizabile

Ecran color/Meniu "SETUP" (Setari)

Calculator de bord

Ramificatii meniu "SETUP" (Setari)

p. 2

p. 3

p. 5

p. 6



Ecran color



Tablou de bord cu culori personalizabile



Panou de comenzi eMyWay

VERIFICAREA FUNCȚIONĂRII VEHICULULUI

TABLOU DE BORD IN CULORI PERSONALIZABILE - TIP 1

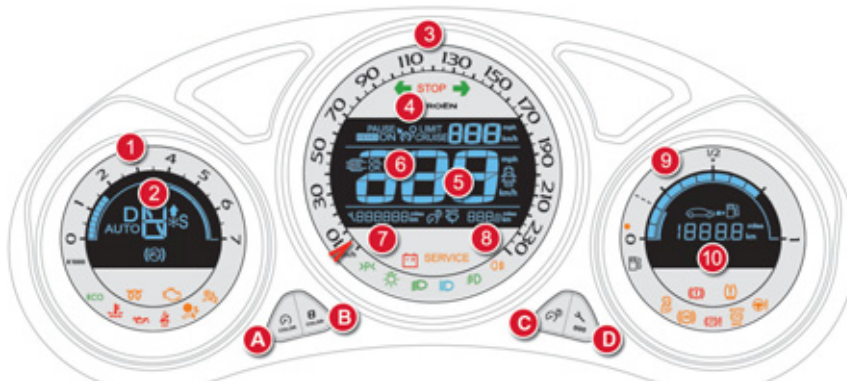

Cadrane si afisaje

1. Turometru (x 1 000 rot/min sau rpm).
2. Indicator de schimbare a treptei de viteza (cutie de viteze manuala), sau pozitia selectorului si treapta cuplata (cutie de viteze manuala pilotata, sau automata).
3. Vitezometru analogic (km/h sau mph).
4. Parametri regulator sau limitator de viteza.
5. Vitezometru numeric (km/h sau mph).
6. Indicator de nivel ulei motor.
7. Indicator de intretinere (km sau mile) apoi, totalizator kilometri. Aceste doua functii se afiseaza succesiv la punerea contactului. Indicator de nivel reostat de iluminat (in momentul reglarii).
8. Contor de kilometri zilnic (km sau mile).
9. Indicator de nivel carburant si mar-tor de nivel minim asociat.
10. Autonomie (km sau mile).

Taste de comanda

- A. "COLOR Cadrans" (Culoare cadra-ne): personalizarea culorii de fond a cadranelor.
- B. "COLOR Displays" (Culoare afisa-je): personalizarea culorii de fond a afisajelor.
- C. Reostat de iluminat (disponibil in mod de noapte).
- D. Apelare informatii de intretinere. Readucere la zero indicator de intre-tinere, sau contor de kilometri zilnic.

ECRANE MULTIFUNCȚIE

ECRAN COLOR

Afisare pe ecran



În funcție de context, se afișează informațiile următoare:

- ora,
- data,
- altitudinea,
- temperatura exterioară (valoarea afișată clipește în caz de pericol de polei),
- asistarea la parcare,
- măsurarea spațiului disponibil,
- funcțiile audio,
- informațiile din agende și din telefon,
- informațiile sistemului de navigație imbarcat,
- calculator de bord,
- mesajele de avertizare,
- meniurile de parametrare a afișajului, a sistemului de navigație și a echipamentelor vehiculului.

Comenzi



De la panoul sistemului de navigație, pentru a alege una dintre aplicații:

- ☞ apăsați pe tasta dedicată **"RADIO"**, **"MUSIC"**, **"NAV"**, **"TRAFFIC"**, **"PHONE"** sau **"SETUP"**, pentru acces la meniul corespunzător,
- ☞ rotiți rola **A** pentru a selecta o funcție sau un element într-o listă,
- ☞ apăsați pe tasta **B** pentru a valida selecția, sau
- ☞ apăsați pe tasta **"ESC"** pentru a abandona operația în curs și reveni la afișajul precedent.

Prin apăsări repetate pe tasta **C "MODE"**, puteți afișa, la alegere, ecranele următoare:

- "RADIO/MEDIA"* (Radio/Media),
- "TELEPHONE"* (Telefon),
- "CARTE PLEIN ECRAN"* (Harta pe tot ecranul),
- "CARTE FENETREE"* (Harta în fereastră),
- "TRIP COMPUTER" (Calculator de bord).

* Pentru mai multe detalii privind aceste aplicații, consultați capitolul "Audio și telematica" din Instrucțiunile de Utilizare a vehiculului.

ECRANE MULTIFUNCȚIE

Meniu "SETUP" (Setari)

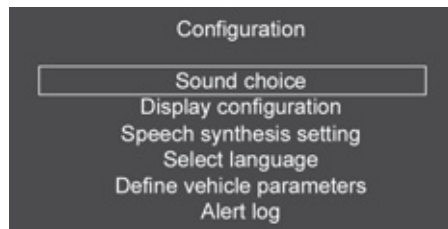

☞ Apăsați pe tasta **"SETUP"** (Setari) pentru acces la meniul de configurare:

- "Sound choice" (Alegere sunete),
- "Display configuration" (Configurare afisaj),
- "Speech synthesis setting" (Setari sinteza vocala),
- "Select language" (Selectare limba),
- "Define vehicle parameters" (Parametri vehicul),
- "Alert log" (Lista de avertizari).

Alegerea sunetelor

Acest meniu permite alegerea unei familii de sunete polifonice din patru disponibile. Aceste sunete sunt grupate intr-o familie si personalizate in functie de situatii si context (avertizare, confirmare, refuz, semnalizatoare de directie, faruri uitate aprinse, cheie uitata in contact...).

Configurare afisaj

Acest meniu permite alegerea unor culori armonizate pentru ecran, reglarea luminozitatii, setarea datei si a orei si alegerea unitatilor de distanta (km sau mile), de consum (l/100 km, mpg sau km/l) si de temperatura (° Celsius sau ° Fahrenheit).

Reglare sinteza vocala

Acest meniu permite reglarea volumului indicatorilor de ghidare si alegerea tipului de voce (masculina sau feminina).

Alegere limba

Acest meniu permite alegerea limbii in care sunt afisate mesajele pe ecran, dintr-o lista definita.

Parametri vehicul

Acest meniu permite activarea sau neutralizarea unor echipamente de conducere si de confort, clasificate in categorii:

- "Driver aid" (Asistare la conducere):
 - "Electric brake*" (Frana de stationare electrica automata; vezi capitolul "Conducere"),

- "Rear wiper" (Stergator de luneta cuplat cu mersul inapoi; vezi capitolul "Vizibilitate"),
- "Speed limits" (Memorizare praguri de viteza pentru regulatorul si limitatorul de viteza; vezi capitolul "Conducere").

- "Vehicle access" (Acces in vehicul; vezi capitolul "Deschideri");
 - "Driver doors selectivity" (Deblocare selectiva a usii conducatorului),
 - "Rear doors selectivity" (Deblocare selectiva a portbagajului, de la butonul central al cheii cu telecomanda; vezi capitolul "Deschideri").
- "Driving lights" (Iluminat exterior; vezi capitolul "Vizibilitate");
 - "Day lights*" (Lumini de zi),
 - "Directional headlights" (Iluminat direcional principal/additional).
- "Comfort lighting" (Iluminat de confort; vezi capitolul "Vizibilitate");
 - "Welcome lights" (Iluminat de primire exterior),
 - "Running lights" (Iluminat de insotire automat).

Lista de avertizari

Recapituleaza avertizarile active, afisand succesiv diferitele mesaje asociate.

* In functie de tara.



Din motive de siguranță, configurarea ecranului multifuncțional de către șofer trebuie realizată imperativ cu vehiculul oprit.

ECRANE MULTIFUNCȚIE

CALCULATOR DE BORD

Sistem ce va ofera informatii instantanee privind parcurusul efectuat (autonomie, consum...).

Moduri de afisare

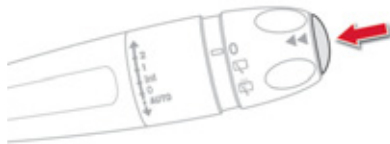

Afisare temporara intr-o fereastră specifica

☞ Apăsați pe butonul situat la extremitatea **comenzii stergatoarelor de geamuri**.



Afisare permanenta



☞ Apasati pe tasta situata pe panoul de comenzi eMyWay.

Afisare informatii

☞ Apăsați pe butonul situat la extremitatea **comenzii stergatoarelor de geamuri**, pentru afisarea succesiva a informatiilor urmatoare:

- informatii instantanee,
 - parcurs "1",
 - parcurs "2".
- Ecranul de informații instantanee afiseaza, in functie de context:
- autonomia,
 - consumul instantaneu,
 - contorul de timp al Stop & Start, sau
 - distanta ramasa de parcurs.

- Ecranul parcursului "1" afiseaza:
 - distanța parcursă,
 - consumul mediu,
 - viteza medie, pentru primul parcurs.
- Ecranul parcursului "2" afiseaza:
 - distanța parcursă,
 - consumul mediu,
 - viteza medie, pentru al doilea parcurs.

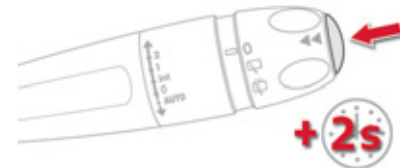

Readucerea la zero a parcursului

☞ Cand parcursul dorit este afisat, apasati timp de mai mult de două secunde pe butonul amplasat la extremitatea **comenzii stergatoarelor de geamuri**.

Parcursurile "1" și "2" sunt independente și se utilizează identic.

Parcursul "1" permite efectuarea, de exemplu, de calcule zilnice și parcursul "2" de calcule lunare.

Montarea barelor portbagaj de acoperis

Din motive de siguranță și pentru a nu deteriora acoperișul, este imperativă utilizarea barelor de acoperis transversale omologate pentru vehiculul dumneavoastră.

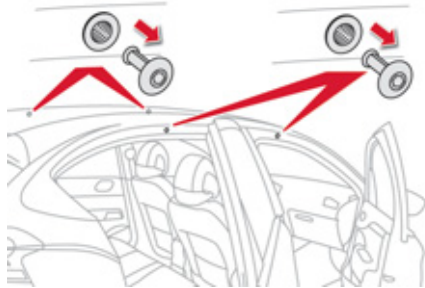

Pentru instalarea barelor de acoperis, va trebui să le fixați exclusiv în cele patru puncte de prindere situate pe rama pavilionului. Aceste puncte sunt mascate de usile vehiculului când acestea sunt închise.

Îndepărtați piesele de protecție, desprinzându-le cu o surubelniță. Atenție, să nu zgăriați vopseaua.

Fixarea barelor de acoperis presupune utilizarea unor prezoane ce trebuie introduse în orificiile punctelor de prindere.

Respectați indicațiile de montare și condițiile de utilizare menționate în instrucțiunile de utilizare a barelor de acoperis.

Pastrați piesele de protecție, pentru a le remonta după utilizarea și demontarea barelor portbagaj de acoperis.

i Greutatea maximă autorizată pe pavilion, pentru o înălțime maximă a sarcinii de 40 cm (mai puțin în cazul suportului de bicicletă): **55 kg**. Această valoare poate fi modificată, verificați sarcina maximă menționată în instrucțiunile de utilizare livrate împreună cu barele de acoperis. Dacă înălțimea depășește 40 cm, adaptați viteza vehiculului în funcție de profilul drumului, pentru a nu deteriora barele de pavilion și fixările acestora pe vehicul. Verificați legislația specifică țării în care vă deplasați privind transportul obiectelor cu o lungime mai mare decât cea a mașinii.

i Montarea barelor de pavilion

Pentru vehiculele fabricate începând cu 1 ianuarie 2013, sarcina maximă autorizată pe barele portbagaj de acoperis este de **80 kg**.

PRIMI PASI

Afisarea benzii "DAB" sau "DAB (FM)".

Reprezinta calitatea semnalului benzii ascultate.

Afisarea denumirii postului curent.

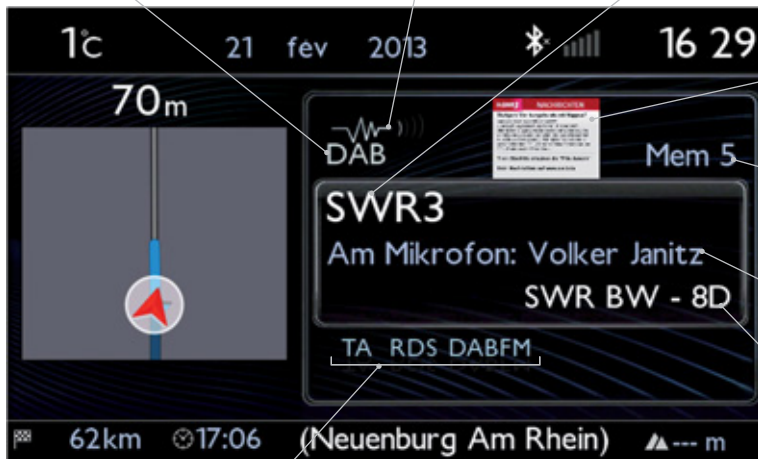

Vigneta eventual difuzata de postul de radio.

Optiunea "Mod video" permite marirea afisajului.

Post memorizat, tastele 1 - 6.

Apasare scurta: selectarea postului de radio memorizat.

Apasare lunga: memorizarea unui post de radio.

Afisarea "Radiotext" al postului curent.

Afisarea denumirii si numarului "multiplex" ascultat, denumit si "ensemble".

Afisarea optiunilor:
daca este activ dar indisponibil,
afisarea va fi de culoare gri
daca este activ si disponibil, afisarea
se va face in culoarea alba.





Daca postul "DAB" ascultat nu este disponibil in "FM", optiunea "DAB FM" apare in culoare gri.

RADIO

DAB (Digital Audio Broadcasting) Radio digital

! Aparatul de radio digital permite o redare de calitate superioara si afisarea de informatii grafice privind actualitatea postului selectat, prin alegerea modului "Mod video" in "Radio favourites" (Optiuni). Diferitele "multiplex/ensemble" va propun posturi de radio in ordine alfabetica.

1  Apasati pe "**RADIO**" (Radio).

2  Selectati "**Schimbare de banda**" si validati.

3  Selectati "**DAB**" si validati.

 Schimbare de post in acelasi "multiplex/ensemble".

 Cautare manuala de "multiplex/ensemble".

Radio digital - Urmarire DAB / FM

i Sistemul "DAB" nu acopera teritoriul in proportie de 100%. Cand calitatea semnalului este necorespunzatoare, sistemul "DAB / FM auto tracking" permite continuarea ascultarii unui acelasi post, prin trecerea automata pe radio analogic "FM" corespunzator (daca exista).

1  Apasati pe "**RADIO**".

2  Selectati "**Guidance options**" (Optiuni de ghidare) si validati.

3  Selectati "**FM/DAB**" si validati.

i Daca sistemul "DAB / FM auto tracking" este activat, exista un decalaj de cateva secunde cand sistemul trece pe radio analogic "FM", uneori cu o variatie de volum. Afisarea benzii "DAB" devine "DAB (FM)". Cand calitatea semnalului redevine satisfacatoare, sistemul trece din nou, automat, in "DAB".

i Daca postul ascultat in "DAB" nu este disponibil in "FM" (optiune "**DAB/FM**" de culoare gri), sau daca "DAB / FM auto tracking" nu este activat, in momentul in care calitatea semnalului devine necorespunzatoare, sunetul se intrerupe.

09 ARBORESCENȚĂ ECRAN

Configurare

- 1 Sound choice
Alegere sunete
- 2 Classic
Classic
- 2 Crystal symphony
Crystal symphony
- 2 Urban rythmik
Urban rythmik
- 2 Jungle fantasy
Jungle fantasy
- 1 Display configuration
Configurare afisaj
- 2 Choose colour
Alegere culoare
- 2 Adjust luminosity
Reglare luminozitate
- 2 Set date and time
Setare data si ora
- 2 Select units
Selectare unitati

- 1 Speech synthesis setting
Setari sinteza vocala
- 2 Guidance instructions volume
Volum instructiunii de ghidare
- 2 Select male voice/Select female voice
Selectare voce masculina/Selectare voce feminina
- 1 Select language
Alegere limba
- 1 Define vehicle parameters
Stabilire parametri vehicul*
- 2 Driver aid
Asistare la conducere
- 3 Electric brake
Frana de stationare electrica
- 3 Rear wiper
Stergere luneta la cuplarea mersului inapoi
- 3 Speed limits
Viteze limita memorizate

- 2 Vehicle access
Acces in vehicul
- 3 Driver doors selectivity
Selectivitate deschideri
- 3 Rear doors selectivity
Deblocare numai portbagaj**
- 2 Driving lights
Iluminat exterior
- 3 Day lights
Lumini de zi
- 3 Directional headlights
Proiectoare directionale
- 2 Comfort lighting
Iluminat interior
- 3 Welcome lights
Lumini de primire
- 3 Running lights
Lumini de insotire
- 1 Alert log
Lista de avertizari

* In functie de echiparea vehiculului.

** Deblocarea selectiva numai a portbagajului, de la butonul central al cheii cu telecomanda (vezi capitoul "Deschideri").

PRIMII PASI

Afisarea optiunilor:
daca este activ dar indisponibil, afisarea
se va face barata.



Daca postul "DAB" ascultat nu
este disponibil in "FM", optiunea
"DAB FM" este barata.



Reprezinta calitatea semnalului
benzii ascultate.

RadioText (TXT) display al postului
curent.

Afisarea denumirii postului curent.

Post memorizat, tastele 1 - 6
Apasare scurta: selectarea postului
de radio memorizat.
Apasare lunga: memorizarea unui
post.

Afisarea denumirii "multiplex"
ascultat, denumit si "ensemble".

AUDIO

DAB (Digital Audio Broadcasting) Radio digital

- i** Aparatul de radio digital permite redarea la o calitate superioara, precum si prezentarea de categorii suplimentare de anunturi-informatii (TA INFO).
Diferitele "multiplex/ensemble" va propun o lista de posturi de radio prezentate in ordine alfabetica.

BAND

Schimbare de banda (FM1, FM2, DAB, ...)



Schimbarea postului in cadrul aceluiasi "multiplex/ensemble".



Lansarea unei cautari catre urmatorul "multiplex/ensemble".

TA INFO

Apasarea lunga: selectarea categoriilor de anunturi dorite, intre: Transport, Actualitati, Divertisment si Flash special (disponibile in functie de post).



Cand postul este afisat pe ecran, apasati pe "**OK**", pentru afisarea meniului contextual.
(Frequency hopping (RDS), DAB / FM auto tracking, RadioText (TXT) display, Informatii post radio, ...)

Radio numeric - Urmarire DAB / FM

- i** "DAB" nu acopera teritoriul 100 %.
Cand calitatea semnalului numeric este redusa, "DAB / FM auto tracking" permite continuarea ascultarii aceluiasi post, prin trecere automata pe radio analogic "FM" corespondent (daca exista).

1

MENU

Apasati tasta "**Menu**".

2



Selectati "**Multimedia**" si validati.

3



Selectati "**DAB / FM auto tracking**" si validati.

- i** Daca "DAB / FM auto tracking" este activat, exista un decalaj de cateva secunde la trecerea sistemului in radio analogic "FM", uneori cu o modificare a volumului.
Cand calitatea semnalului devine buna din nou, sistemul trece din nou, automat, in "DAB".

!

Daca postul "DAB" ascultat nu este disponibil in "FM" (optiunea "**DAB/FM**" barata), sau daca "DAB / FM auto tracking" nu este activat, va aparea o intrerupere a sunetului cand calitatea semnalului numeric va deveni slaba.