

INSTRUCTIUNI DE UTILIZARE



MyCITROËN

Instructiunile de utilizare online

Cautati instructiunile de utilizare pe site-ul de Internet al CITROËN, la rubrica "Mycitroën".

Acest spatiu personal va propune informatii privind produsele si serviciile, un contact direct si privilegiat cu marca si devine un spatiu familiar.

Consultand instructiunile de utilizare online, aveti acces la ultimele informatii disponibile, usor de identificat prin marcajele de pagina, reperabile cu ajutorul acestei pictograme:



Daca rubrica "Mycitroën" nu este disponibila pe site-ul marcii din Romania, puteti consulta instructiunile de utilizare la adresa urmatoare:
<http://service.citroen.com>

Selectati:

- > legatura de acces pentru "Particulari",
 - > limba utilizata,
 - > tipul de caroserie al modelului,
 - > data editiei corespunzatoare datei primei inmatriculari.
- Veti gasi instructiunile de utilizare in aceeasi prezentare.

Va atragem atentia...

Vehiculul dumneavoastra contine o parte din echipamentele descrise in acest document, in functie de nivelul de echipare, de versiune si de caracteristicile proprii tarii de comercializare.

Montarea unui echipament sau a unui accesoriu electric nespecificate de CITROËN, poate provoca o defectare a sistemului electronic al vehiculului dumneavoastră. Vă rugăm să rețineți aceasta particularitate și vă recomandăm să luați legătura cu un reprezentant CITROËN, pentru a vă fi prezentate echipamentele și accesoriile agreate.





CITROËN prezinta pe toate continentele o gama bogata, imbinand tehnologia si spiritul novator permanent, pentru o apropiere moderna si creativa a mobilitatii. Va multumim si va felicitam pentru alegerea facuta.

La volanul noului vehicul, cunoscand fiecare echipament, fiecare comanda si fiecare reglare, va veti face mai confortabile si mai placute deplasările si călătoriile.

Drum bun!

Cuprins

Legenda

-  avertizare de siguranță
-  informație complementara
-  contribuție la protecția mediului
-  programarea unei funcții din meniul de configurare
-  trimitere la pagina indicata

6 FAMILIARIZARE

336 INDEX ALFABETIC

341 CĂUTARE VIZUALĂ



001 VERIFICAREA FUNȚIONĂRII VEHICULULUI

- 30 Tablou de bord
- 31 Martori
- 40 Indicators
- 44 Butoane de reglare
- 46 Setare data si ora
- 48 Ceas
- 48 Calculator de bord



002 DESCHIDERI

- 52 Cheie electronica - telecomanda
- 61 Portbagaj
- 62 Alarma
- 64 Geamuri electrice
- 66 Pavilion Cockpit
- 68 Rezervor de carburant
- 69 Selector de carburant (Diesel)

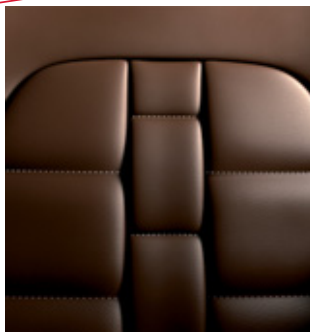

003 CONFORT

- 74 Scaune fata
- 79 Scaune spate
- 82 Retrovizoare
- 83 Reglare volan
- 84 Amenajari interioare
- 88 Amenajari portbagaj
- 89 Triunghi (depozitare)
- 90 Incalzire si Ventilatie
- 92 Aer conditionat automat cu 2 zone
- 96 Dezaburire - Degivrare luneta



004 CONDUCERE

- 100 Pornire-oprire a motorului
- 103 Frana de stationare electrica
- 111 Asistare la pornirea in panta
- 112 Cutie de viteze manuala
- 113 Indicator de schimbare a treptei
- 114 Cutie de viteze automata
- 118 Cutie de viteze manuala pilotata cu 6 trepte
- 122 Stop & Start
- 125 Alerta de depasire involuntara a marcajului rutier
- 126 Ecran cu afisare frontala
- 129 Limitator de viteza
- 131 Regulator de viteza
- 133 Asistență la parcare
- 135 Camera video pentru mers inapoi



005 VIZIBILITATE

- 138 Comenzi lumini
- 141 Lumini de zi
- 142 Aprindere automata
- 143 Lumini de drum automate
- 146 Reglare proiectoare
- 147 Iluminat direccional
- 149 Comenzi ștergătoare
- 151 Stergere automata
- 153 Plafoniere
- 154 Iluminat de ambianta

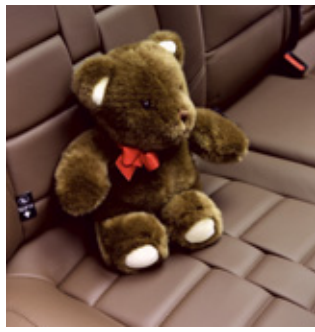

006 SIGURANȚĂ COPII

- 158 Scaune pentru copii
- 164 Scaune ISOFIX pentru copii
- 167 Siguranta pentru copii



007 SIGURANȚĂ

- 170 Semnalizatoare de direcție
- 171 Apel de urgenta sau de asistenta
- 171 Avertizor sonor
- 172 Detectare presiune insuficientă
- 173 Sistem ESP
- 176 Centuri de siguranță
- 179 Airbaguri



008 INFORMAȚII PRACTICE

- 186 Kit de reparatie provizorie a pneurilor
- 192 Schimbarea unei roti
- 199 Înlocuirea unei lămpi
- 207 Schimbarea unei sigurante
- 210 Baterie 12 V
- 213 Mod economie de energie
- 214 Schimbarea unei lame de stergator
- 215 Remorcarea vehiculului
- 216 Atasarea unei remorci
- 218 Montarea barelor de pavilion
- 219 Accesorii



009 VERIFICĂRI

- 225 Deschiderea capotei
- 226 Motoare pe benzina
- 227 Motoare Diesel
- 228 Pana de carburant (Diesel)
- 229 Verificare niveluri
- 232 Controale



010 CARACTERISTICI TEHNICE

- 238 Motorizari benzina
- 239 Mase benzina
- 241 Motorizari Diesel
- 242 Mase Diesel
- 244 Dimensiuni
- 245 Elemente de identificare



011 AUDIO ȘI TELEMATICĂ

- 248 Urgență sau asistență
- 251 eMyWay
- 305 Sistem audio

Prezentare

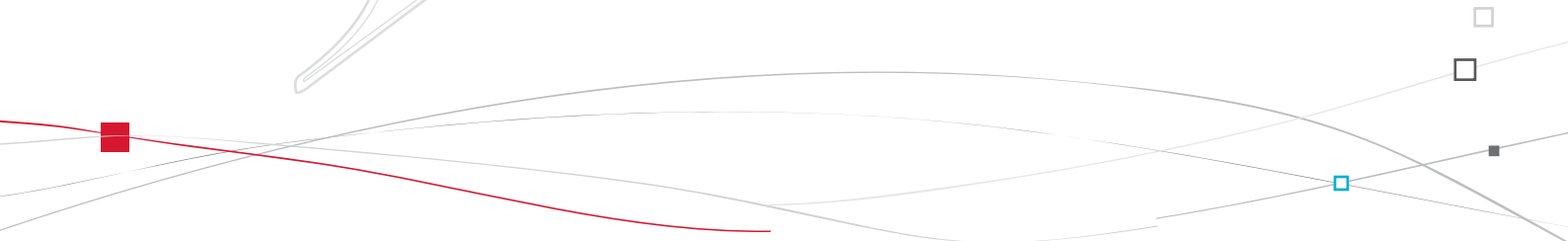



La exterior

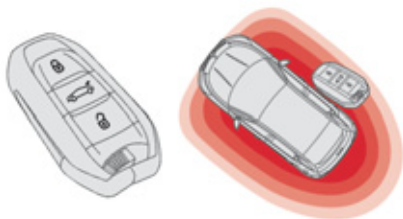

Cheie electronica: Acces si Pornire Maini Libere

Acest sistem permite deschiderea, închiderea și pornirea vehiculului dacă aveți cheia asupra dumneavoastră, cu localizare în zona definită.

▶ 53, 100

Stop & Start

Acest sistem trece pentru moment motorul în stare de veghe, la opririle impuse de circulație (semafoare, ambuteiaje, altele...). Motorul pornește din nou, automat, imediat ce doriți să porniți din nou. Sistemul Stop & Start permite reducerea consumului de carburant, a emisiilor de gaze poluante și oferă un confort sonor total la opriri.

▶ 122

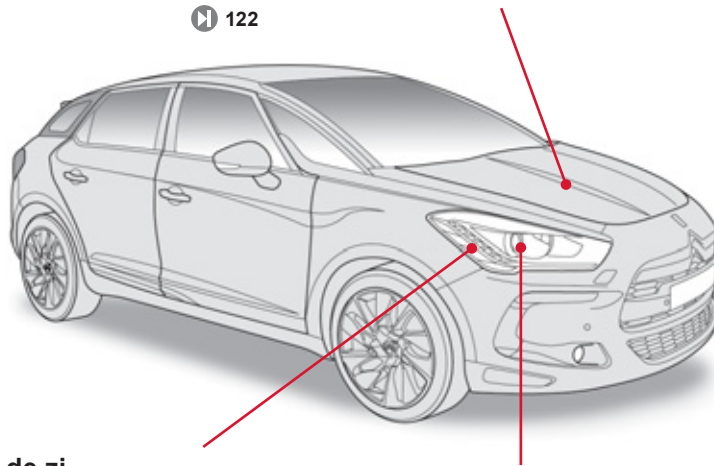

Lumini de zi

Acest tip de iluminat, care se activează automat la pornirea motorului, permite o mai bună vedere a vehiculului de către ceilalți participanți la trafic.

▶ 141

Iluminat direccional

Acest tip de iluminat automat asigură o vizibilitate suplimentară în viraje.

▶ 147

La exterior

Lumini de drum automate

Acest sistem schimbă luminile de drum cu cele de întâlnire și invers, în funcție de condițiile de circulație, datorită unei camere video amplasate pe retrovizorul interior.

▶ 143

Camera video de mers înapoi

Acest echipament, disponibil numai cu navigația, se activează automat la cuplarea mersului înapoi, prezentând o imagine pe ecranul color.

▶ 135



Kit de reparare provizorie pneu

Acest kit este un sistem complet compus dintr-un compresor și de un cartus conținând un produs de colmatare, pentru executarea unei reparații provizorii a pneului.

▶ 186

Asistare la parcare cu față și cu spatele

Acest echipament va avertiza în timpul manevrelor de parcare cu față sau cu spatele, detectând obstacolele situate în față sau în spatele vehiculului.

▶ 133

Deschidere

Cheie electronica

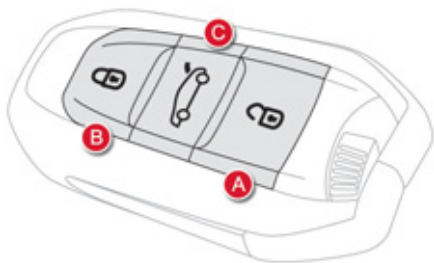

- A. Deblocarea deschiderilor vehiculului.
- B. Blocarea deschiderilor vehiculului.
- C. Deschiderea portbagajului și deblocarea completa a deschiderilor vehiculului.

▶ 52

Acces și Pornire Mâini Libere



Deschidere

Cu cheia electronică asupra dumneavoastră, în zona definită **A**, prindeți mânerul usii pentru a debloca deschiderile vehiculului, apoi trageți de mâner pentru a deschide usa.

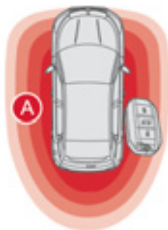

Inchidere

Cu cheia electronică în zona definită **A**, apăsați cu degetul pe mânerul usii (la nivelul reperelor) pentru a bloca vehiculul.

▶ 53

Rezervor de carburant

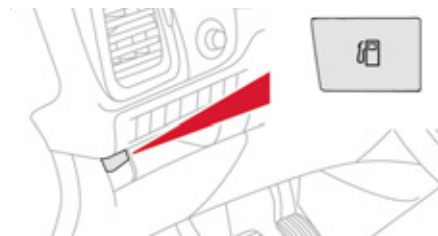

1. Deschiderea trapei de carburant.
Capacitate rezervor: aproximativ 60 litri.

▶ 68

Portbagaj

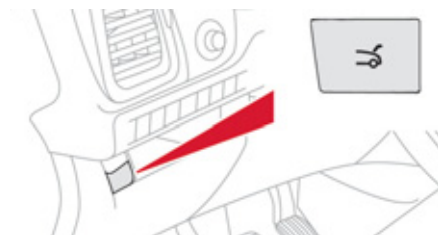

1. Deschiderea portbagajului (țineți apasat până la auzirea sunetului produs de deblocare).

▶ 61

La interior

Ecraan escamotabil in bord

Acest dispozitiv proiectează informațiile de viteză și ale regulatorului/limitatorului pe o lamă ușor opacă, în câmpul vizual al șoferului, pentru a nu-și muta privirea de la drum.

▶ 126

Funcție de masaj

Această funcție asigură un masaj în zona lombară, pe durata a 60 de minute. Masajul este executat în 6 cicluri a câte 10 minute.

▶ 78

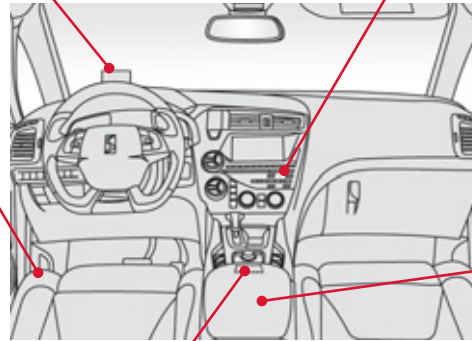

Frâna de staționare electrică

Conjuga funcțiile de acționare automată la oprirea motorului și de eliberare automată la accelerare. O utilizare manuală de acționare/eliberare este posibilă oricând.

▶ 103

Sisteme audio și de comunicații

Aceste echipamente beneficiază de cele mai noi tehnologii: sistem audio compatibil MP3, player USB, kit mâini libere Bluetooth, cu ecran color 16/9, prize auxiliare, sistem audio Hi-Fi.

eMyWay

▶ 251

Sistem audio

▶ 305

Compartiment de depozitare central cu echipamente







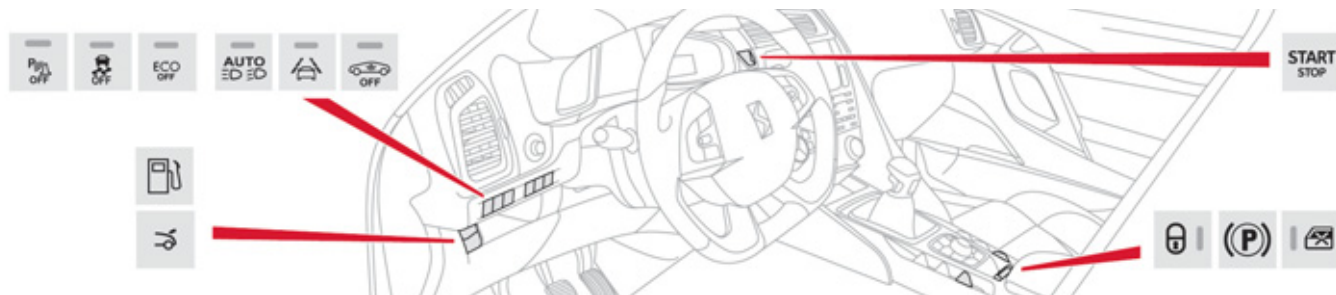





Este iluminat, refrigerat și comportă spații de depozitare și echipamente (Player USB, locas pentru sticla de 0,5 litri, ...).

▶ 84

Linii de comenzi



Aprinderea matorului luminos semnaleză starea funcției corespunzătoare.

 <p>Neutralizarea asistării la parcare.</p> <p>▶ 134</p>	 <p>Activarea depasirii involuntare a marcajului rutier.</p> <p>▶ 125</p>	 <p>Pornire/oprire prin impulsuri.</p> <p>▶ 100</p>
 <p>Neutralizarea sistemului CDS.</p> <p>▶ 175</p>	 <p>Neutralizare alarmă.</p> <p>▶ 63</p>	 <p>Blocare/deblocare habitaclu.</p> <p>▶ 59</p>
 <p>Neutralizare Stop & Start.</p> <p>▶ 123</p>	 <p>Deschidere trapă de carburant.</p> <p>▶ 68</p>	 <p>Frână de staționare electrică activată.</p> <p>▶ 103</p>
 <p>Activare Lumini de drum automate.</p> <p>▶ 143</p>	 <p>Deschidere portbagaj.</p> <p>▶ 61</p>	 <p>Siguranță pentru copii electrică.</p> <p>▶ 167</p>

O buna instalare

Scaune fata

Manuale

1. Reglare pe înălțime și înclinare ale tetierei.
2. Reglare a înclinării spătarului.
3. Reglare a înălțimii scaunului.
4. Reglare longitudinală a scaunului.
5. Reglare sprijin lombar la **conducător**.

▶ 74

Electrice

1. Reglare a înclinării, a înălțimii șezutului și a susținerii lombare.
2. Reglare a înclinării spătarului.
3. Reglare sprijin lombar la **conducător**.
4. Reglare manuala a pernei.

▶ 75



Post de conducere

1. Comanda de deschidere capota.
2. Reglaj pe înălțime al farurilor.
3. Aeratoare laterale orientabile și obturabile.
4. Duze de dezghețare geamuri de uși față.
5. Duze de dezghețare geamuri mici laterale.
6. Afisaj.
7. Duze dezghețare parbriz.
8. Airbag pentru pasager.
9. Torpedo / Dezactivare airbag de pasager din interior.
10. Priza de accesorii 12 V.
11. Comenzi de actionare geamuri spate.
12. Cotiera centrala cu compartiment de depozitare.
Priza USB / Jack.
13. Frana de staționare electrica.
14. Comenzi de actionare geamuri / siguranta copii electrica / blocare centralizata deschideri.
15. Comanda eMyWay.
16. Maneta de viteze.
17. Comenzi de încălzire / aer condiționat.
18. Sistem audio.
19. Lumini de avarie.
20. Ecran multifuncțional.
21. Aeratoare centrale orientabile și obturabile.
22. Ceas.
23. Pornire cu buton START/STOP.
24. Cititor de cheie electronica.
25. Comenzi de stergatoare / spalare geamuri / calculator de bord.
26. Comandă sistem audio la volan.
27. Airbag de conducator.
Claxon.
28. Comenzi de regulator de viteza / limitator de viteza.
29. Bara de comenzi (vezi pagina precedenta).
30. Reglare retrovizoare exterioare.
31. Comenzi lumini și lumini semnalizatoare de direcție.
32. Tablou de bord.
33. Martori de centuri de siguranta si airbaguri.
34. Plafoniera.
35. Comenzi afisaj.
36. Comenzi transperant de acoperis cockpit.
37. CITROËN apel de urgenta localizat - CITROËN apel de asistenta localizat (in functie de destinatie).

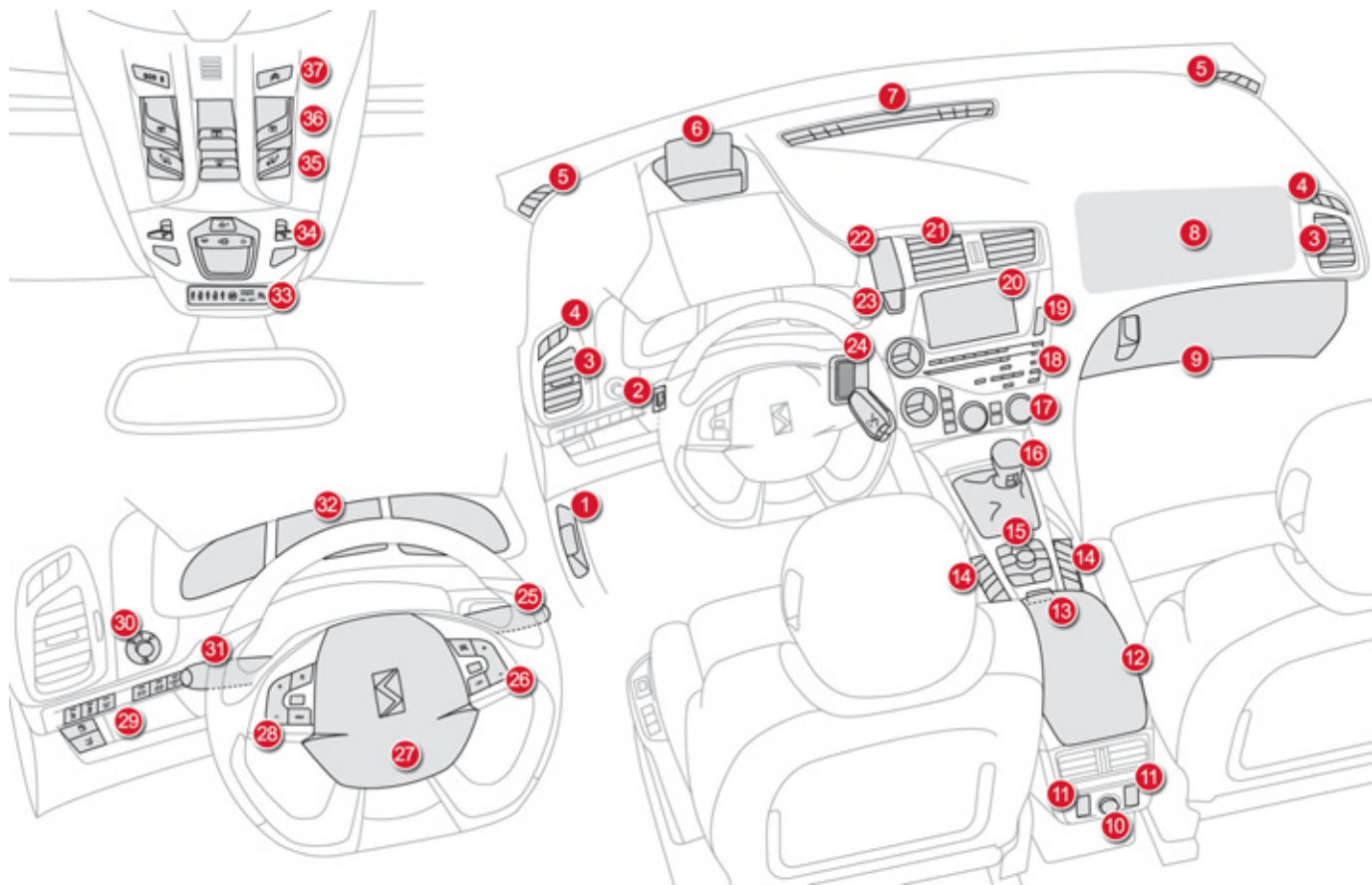

O buna instalare

Reglare tetiera



Pentru a o coborî, apăsați simultan pe proeminenta **A** și pe tetiera.

Pentru a o ridica, împingeți tetiera în sus până la poziția dorită.

Pentru a o înclina, basculați partea sa inferioară spre față sau spre spate.

▶ 77

Reglare volan

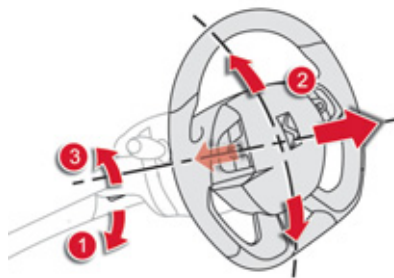

1. Deblocarea comenzii.
2. Reglare pe înălțime și în adâncime.
3. Blocarea comenzii.



Din motive de siguranță, este imperativ ca aceste operații să fie executate cu vehiculul oprit.

▶ 83

Comanda de incalzire a scaunelor

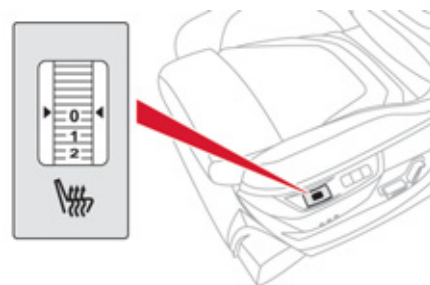

- 0: oprită.
1: ușoară.
2: medie.
3: puternică.

▶ 78

O buna instalare

Retrovizoare exterioare

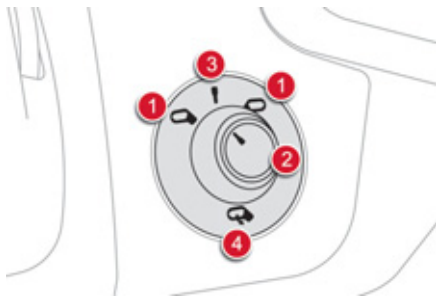

Reglare

1. Selectare retrovizor stanga sau dreapta.
2. Reglare a poziției oglinzii retrovizorului.
3. Deselectare a retrovizorului.
4. Rabaterea retrovizorului.

▶ 82

Retrovizor interior



1. Detectarea automată a modului zi/noapte.
2. Orientarea retrovizorului.

▶ 83

Centuri fata

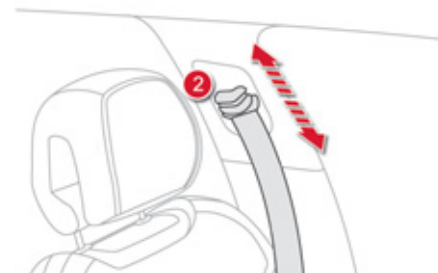

1. Cuplarea centurii.
2. Reglare in inaltime.

▶ 176

O buna vizibilitate

Iluminat

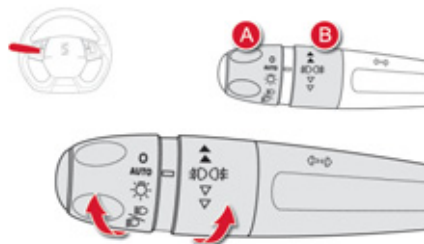

Inel A

- O** Faruri stinse.
- AUTO** Aprindere automată a farurilor.
- Lumini de poziție.
- Faza scurtă / faza lungă.

▶ 139

Inel B

- Lumini anticeata fata si de ceata spate.

▶ 140

Stergatoare de geam

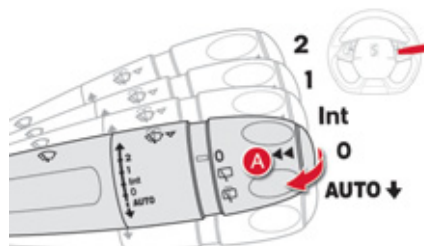

Comanda A: stergatoare de parbriz

2. Ștergere rapidă.
 1. Ștergere normală.
- Int.** Ștergere intermitentă.
0. Oprire.
AUTO Ștergere automată.

↓ Ștergere pas cu pas: trageți comanda spre dumneavoastră cu o mișcare scurtă.
Spălare geam: trageți lung comanda spre dumneavoastră.

▶ 149

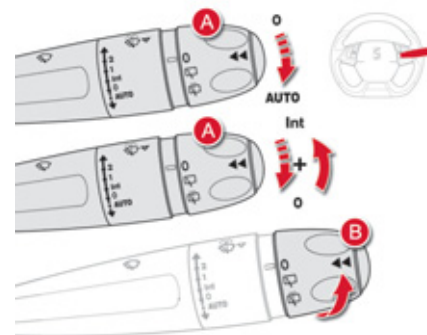

Activare mod "AUTO"

☞ Împingeți scurt pe comandă în jos.

Oprire "AUTO"

☞ Împingeți din nou scurt comanda în jos, sau plasați-o pe o altă poziție (Int, 1 sau 2).

▶ 151

Inel B: stergator de luneta

- O** Oprire.
- Ștergere intermitentă.
- Spălare lunetă.

▶ 150

O buna monitorizare

Tablou de bord



La punerea contactului, acele aparatelor efectuează o baieiere completă a cadranelor și revin la 0.

- A.** Când contactul este pus, segmentele luminoase indica nivelul de carburant disponibil.
- B.** Când motorul este pornit, matorul luminos asociat nivelului minim ar trebui să se stingă.



- C.** Când contactul este pus, afișajul tabloului de bord indică nivelul uleiului. Dacă nivelurile nu sunt corecte, completați.

▶ 69, 43

Martori



- 1.** Când contactul este pus, martorii de avertizare portocalii și roșii se aprind.
 - 2.** După pornirea motorului acești martori trebuie să se stingă.
- Dacă rămân martori aprinși, consultați pagina corespunzătoare din manual.

▶ 31

Siguranta pasagerilor

Airbag de pasager fata

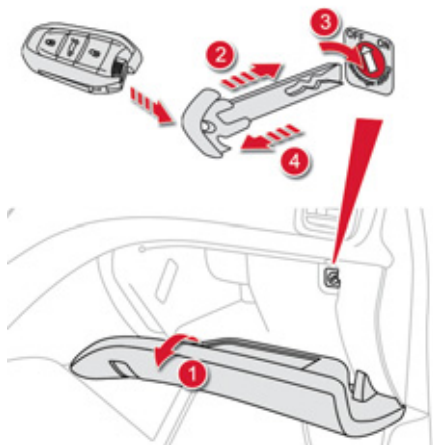

1. Deschiderea torpedoului.
2. Introducerea cheii (integrata in cheia electronica).
3. Selectarea pozitiei:
"ON" (activare), dac  aveţi pasager  n faţa sau este montat un scaun pentru copii "cu faţa in directia de mers",
"OFF" (dezactivare), dac  este montat un scaun pentru copii "cu spatele in directia de mers".
4. Scoaterea cheii, p strand pozitia.

Centuri fata si airbag frontal pentru pasager

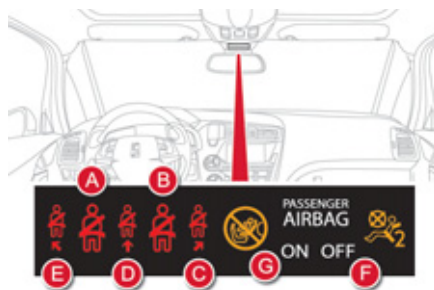

- A. Martor de necuplare / decuplare centura stanga fata.
- B. Martor de necuplare / decuplare centura dreapta fata.
- C. Martor de necuplare / decuplare centura dreapta spate.
- D. Martor de necuplare / decuplare centura central spate.

▶ 177

- E. Martor de necuplare / decuplare centura stanga spate.
- F. Martor de neutralizare airbag frontal de pasager.
- G. Martor de activare airbag frontal de pasager.

O buna conducere

Frana de stationare electrica

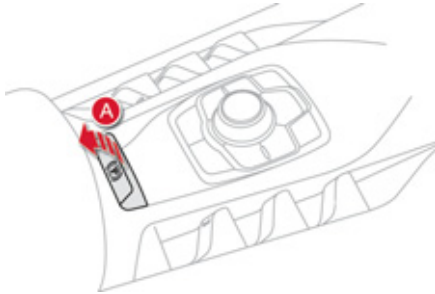

Actionare / Eliberare manuala

Actionarea manuala a franei de stationare este posibila **prin tragerea** clapetei de comanda **A**.

Cu contactul pus, **eliberarea manuala** a franei de stationare este posibila **prin apasarea pedalei de frana** si **tragerea** apoi **eliberarea** comenzii **A**.

 Cu motorul pornit, daca la deschiderea usii conducatorului se aude un semnal sonor, actionati manual frana de stationare.

Nu lasati un copil singur in vehicul, cu contactul pus. Copilul ar putea elibera frana de stationare.

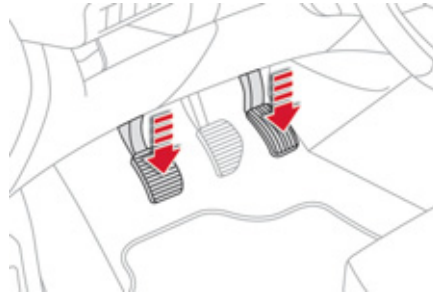

Actionare / Eliberare automata*

Apasati pedala de accelearie si ambreiasi (cutie de viteze manuala), frana de stationare se elibereaza automat si progresiv la accelerare.

Cu vehiculul oprit, la oprirea motorului, frana de stationare se actioneaza automat.



Daca acest martor este aprins pe tabloul de bord, **actionarea / eliberarea** automata este **neutralizata**. Utilizati actionarea / eliberarea **manuala**.

* In functie de destinatie.



Inainte de a parasii vehiculul, verificati ca martorul de frana si martorul **P** de pe clapeta de comanda **A** sa fie **aprisi continuu**.



Daca tractati o remorca, o rulota, sau conditiile de panta pot varia (transport pe vapor, camion, remorcare...) efectuati o actionare manuala cu efort maxim - trageți lung de clapeta de comanda **A** - pentru a imobiliza vehiculul.

O buna conducere

Pornire - oprire motor

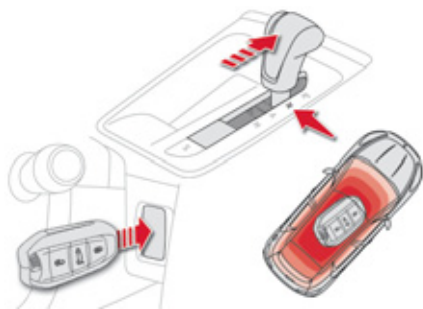

Inainte de pornire

- Plasati maneta de viteze la punctul mort, sau in pozitia **N** pentru cutiile de viteze manuale pilotate sau automate.
- Introduceti cheia electronica in cititor sau pastrati Acces si Pornire Maini Libere in vehicul.

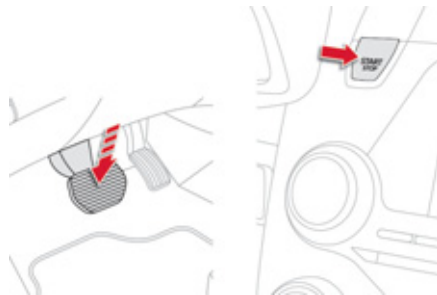

Pornire la temperaturi pozitive

- Apasati pedala de frana.
- Executati o apasare scurta (aproximativ o secunda) pe butonul **START/STOP**.

Pornire la temperaturi negative

Lansati preincalzirea motorului Diesel:

- **Fara a apasa pedala de frana**, apasati prima oara pe butonul START/STOP.
- Asteptati stingerea marotorului de preincalzire.
- **Cu piciorul pe pedala de frana**, apasati scurt a doua oara pe butonul START/STOP.

O buna conducere

Limitator de viteza "LIMIT"



1. Selectare mod limitator.
2. Reducerea vitezei programate.
3. Creșterea vitezei programate.
4. Suspendare/reluare a limitării (pauza).
5. Afișarea listei vitezelor memorizate (din meniul sistemului audio).

Aceste reglaje trebuie făcute cu motorul pornit.

▶ 129

Regulator de viteza "CRUISE"

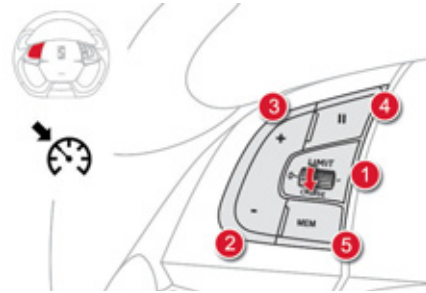

1. Selectare mod regulator.
2. Programarea unei viteze / Reducerea valorii programate.
3. Programarea unei viteze / Cresterea valorii programate.
4. Suspendare/reluare a regularizării (pauza).
5. Afișarea listei vitezelor memorizate (din meniul sistemului audio).

Pentru a fi programată sau activată, viteza vehiculului trebuie să fie mai mare de 40 km/h, vehiculul rulând cel puțin în treapta a IV-a a cutiei de viteze manuale (în treapta a II-a a cutiei de viteze manuale pilotată sau automată).

▶ 131



Afișare pe tabloul de bord

Modul regulator sau limitator de viteză este afișat când unul dintre acestea este selectat.

Indicator de schimbare de treapta



Sistemul va poate propune, daca este cazul, cuplarea treptei superioare.

▶ 113

O buna conducere

Stop & Start

Trecerea motorului în mod STOP



Martorul "ECO" se aprinde pe tabloul de bord, **cu o cutie de viteze manuala pilotata** și la o viteză mai mică de 8 km/h, apăsați pedala de frână sau treceți maneta de viteze in poziția **N**. În unele cazuri particulare, modul STOP poate fi indisponibil; martorul "ECO" se aprinde intermitent câteva secunde, apoi se stinge.

▶ 122

Trecerea motorului in mod START



Martorul "ECO" se stinge și motorul pornește din nou **cu o cutie de viteze manuala pilotata**:

- cu maneta de viteze în poziția **A** sau **M**, eliberați pedala de frână,
- sau cu maneta de viteze în poziția **N** și pedala de frână eliberată, treceți maneta în poziția **A** sau **M**,
- sau cuplați mersul inapoi.

În unele cazuri particulare, modul START se poate declanșa automat; martorul "ECO" se aprinde intermitent câteva secunde, apoi se stinge.

▶ 123

Neutralizare / Reactivare

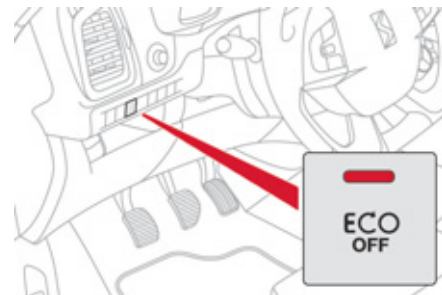

Sistemul poate fi neutralizat in orice moment, printr-o apăsare pe comanda "**ECO OFF**"; martorul de pe tasta se aprinde.

Sistemul se reactivează automat la fiecare pornire cu butonul START/STOP.

Înainte de alimentare cu carburant sau înainte de orice intervenție sub capota motorului, este imperativă tăierea contactului cu butonul START/STOP.

▶ 123

Conducere Eco

Conducerea Eco este un ansamblu de practici de rutină ce permit automobilistului să optimizeze consumul de carburant și emisiile de CO₂.

Optimizați utilizarea cutiei de viteze

Cu o cutie de viteze manuală, demarați ușor, angajați imediat următoarea treaptă de viteză și alegeți să rulați schimbând mai devreme treptele. Dacă vehiculul dumneavoastră este echipat, indicatorul de schimbare a treptei vă invită să treceți la o treaptă superioară; dacă este afișat pe tabloul de bord, urmați-l.

Cu o cutie de viteze automată, sau pilotată, rămâneți pe poziția Drive "D" sau Auto "A", în funcție de tipul de selector, fără a apăsa puternic sau brusca pedala de accelerație.

Adoptați un stil de conducere lejer

Respectați distanțele de siguranță între vehicule, utilizați frâna de motor în locul pedalei de frână, apăsați progresiv pe pedala de accelerație. Aceste maniere de conducere contribuie la reducerea consumului de carburant, a emisiilor de CO₂ și atenuarea fondului sonor produs de circulație.

În condiții de circulație fluidă, dacă dispuneți de comanda "Cruise" la volan, selectați regulatorul de viteză începând de la 40 km/h.

Controlați utilizarea echipamentelor electrice

Înainte de a porni, dacă habitacul este supraîncălzit, aerisiți-l coborând geamurile și pornind ventilația, înainte de a utiliza aerul condiționat.

De la 50 km/h în sus, ridicați geamurile și lăsați aeratoarele deschise.

Utilizați echipamentele ce vă permit limitarea temperaturii în habitacul (mascarea trapei de pavilion, stori...).

Întrerupeți aerul condiționat, dacă acesta nu este automat, imediat ce s-a atins temperatura de confort dorită.

Oprii comenzile de degivrare și dezaburire, dacă acestea nu sunt gestionate automat.

Oprii cât mai repede posibil comanda de încălzire a scaunului.

Nu rulați cu proiectoarele anticeață aprinse când condițiile de vizibilitate sunt suficiente.

Evitați menținerea motorului pornit, mai ales în timpul iernii, înainte de a angaja prima treaptă de viteză; vehiculul dumneavoastră se încălzește mult mai repede în timpul rulării.

Ca pasager, dacă evitați utilizarea simultană a mai multor suporturi multimedia (film, muzică, jocuri video...), contribuiți la limitarea consumului de energie electrică, ceea ce înseamnă economie de carburant. Debransați dispozitivele portabile înainte de a părăsi vehiculul.

Limitati cauzele supraconsumului

Repartizați greutatea în vehicul; plasați bagajele mai grele cât mai aproape de scaunele din spate.

Limitați încărcarea vehiculului și minimizați rezistența aerodinamică (bare de pavilion, bare transversale, suport de biciclete, remorcă...). Alegeți utilizarea unui portbagaj de acoperis închis.

Îndepărtați barele de pavilion și barele transversale după utilizare.

Imediat ce s-a încheiat iarna, demontați pneurile de iarnă și remontați pneurile de vară.

Respectati recomandarile de intretinere

Verificați regulat și la rece presiunea din pneuri, având ca referință eticheta situată pe rama usii șoferului.

Efectuați această verificare cu precădere:

- înaintea unui drum lung,
- la fiecare schimbare de anotimp,
- după o staționare prelungită.

Nu uitați, de asemenea, roata de rezervă și pneurile remorcii sau rulotei.

Efectuați regulat întreținerea vehiculului (ulei, filtru de ulei, filtru de aer...) și urmați calendarul acestor operații prevăzute de constructor.

În momentul alimentării cu carburant, nu insistați după a treia întrerupere a pompei, pentru a evita revărsarea carburantului.

La volanul vehiculului nou, numai după parcurgerea primilor 3 000 kilometri veți constata o regularizare a consumului mediu de carburant.



001

Control de functionare

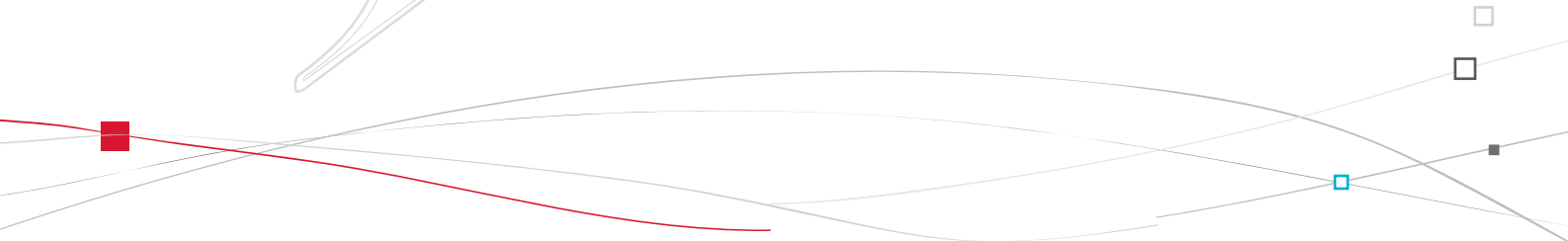



PAUSE
0 km/h D
→ 130 km/h
4.6 min
356 km

Tablou de bord benzina-Diesel



Cadrane si afisaje

1. Tuometru (x 1 000 rot/min sau rpm), gradat în funcție de motorizare (benzină sau Diesel).
2. Jojă de carburant.
3. Indicator de temperatură a lichidului de răcire.
4. Indicator de viteză (km/h sau mph).
5. Instrucțiuni ale regulatorului sau limitatorului de viteză.
6. Indicator de schimbare a treptei pentru cutia de viteze manuală sau poziția selectorului și treapta pentru cutia de viteze secvențială sau automată.
7. Afisaj de tablou de bord: contor de kilometri zilnic, mesaje de alertă sau de stare a funcțiilor (ex.: presiune ulei, baterie, usa deschisa, ...), calculator de bord, media, navigatie.
8. Vitezometru numeric (km/h sau mile/ora).

Taste de comanda

- A.** Reostat de comenzi de iluminat general.
- B.** - Apasare succesiva: detectare de pneu dezumflat, rapel informatii intretinere, lista de avertizari.
- Apasare lunga: readucere la zero a functiei selectate (indicator de intretinere, sau contor de kilometri zilnic).



Martori

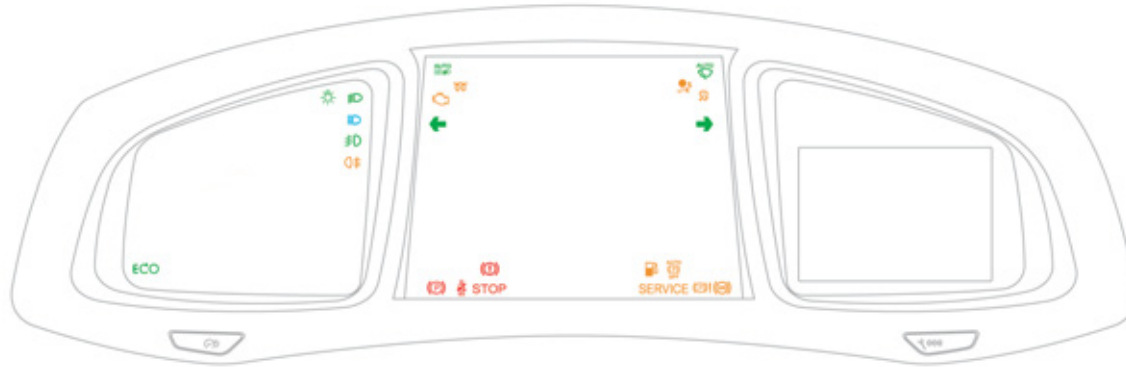

Repere vizuale care informează șoferul de punerea în funcțiune a unui sistem (martori de funcționare sau de dezactivare) sau de apariția unei anomalii (martor alertă).

La punerea contactului

Unii martori de alertă se aprind timp de câteva secunde la punerea contactului vehiculului, pe tabloul de bord și/sau pe afișajul tabloului de bord.

Imediat după pornirea motorului, acești martori trebuie să se stingă.

În caz că persistă, înainte de a porni la drum, consultați martorul de alertă respectiv.

Avertizări asociate







Aprinderea anumitor martori poate să fie însoțită de un semnal sonor și de un mesaj pe afișajul tabloului de bord. Aprinderea acestui martor este fie continuă sau clipitoare.



Unii martori pot avea ambele tipuri de aprindere: continua sau intermitenta. Numai asocierea modului de aprindere a martorului cu starea de funcționare a vehiculului va poate informa daca situatia este normala sau a aparut o anomalie. Consultați tabelele de mai jos pentru mai multe informații.





Martori de funcționare



Aprinderea, în tabloul de bord și/sau pe afișajul tabloului de bord, a unuia dintre martorii următori confirmă punerea în funcțiune a sistemului corespunzător.

Martor	Stare	Cauză	Acțiuni / Observații
 Semnalizator de direcție stânga	clipește cu zgomot.	Comanda luminilor este acționată în jos.	
 Semnalizator de direcție dreapta	clipește cu zgomot.	Comanda luminilor este acționată în sus.	
 Lumini de poziție	continuu.	Comanda de iluminat este pe poziția "Lumini de poziție".	
 Fază scurtă	continuu.	Comanda luminilor este pe poziția "Fază scurtă".	
 Fază lungă	continuu.	Comanda luminilor este acționată spre dumneavoastră.	Trageți comanda pentru a reveni la luminile de întâlnire.
 Lumini de drum automate	continuu.	Comanda luminilor este acționată către dumneavoastră și tasta (situată în stânga volanului) este activată. Martorul ei este aprins.	Camera, aflată pe retrovizorul interior, autorizează sau nu inversarea luminilor de drum cu cele de întâlnire, în funcție de iluminatul exterior și condițiile de circulație. Trageți comanda de iluminat pentru a reveni la luminile de întâlnire.
 Proiector anticeață față	continuu.	Proiectoarele de ceață față sunt pornite.	Rotiți inelul comenzii de două ori spre înapoi pentru a dezactiva proiectoarele de ceață.



Pentru mai multe informații despre comanda luminilor, consultați rubrica corespunzătoare.

Martor	Stare	Cauză	Acțiuni / Observații
 Faruri de ceață spate	continuu.	Farurile de ceață spate sunt pornite.	Rotiți inelul comenzii spre spate pentru a dezactiva farurile de ceață.
 Preincalzire motor Diesel	continuu.	Butonul de pornire "START/STOP" a fost acționat (Contact).	<p>Așteptați stigerea matorului înainte de pornire. La stingere, pornirea este imediata, cu conditia ca pedala de frana sa fie apasata, pentru vehiculele cu cutie automata sau manuala pilotata; sau pedala de ambreiaj apasata, la vehiculele cu cutie manuala. Durata de aprindere este determinată de condițiile climatice (până la aproximativ treizeci de secunde în condiții climatice extreme).</p> <p>Dacă motorul nu pornește, puneți contactul din nou și așteptați iar stingerea matorului, apoi porniți motorul.</p>
 Frana de staționare electrica	continuu.	Frâna electrică de staționare este acționata.	<p>Eliberați frână electrică pentru a stinge matorul: cu piciorul pe pedala de frână, trageți clapeta frânei electrice.</p> <p>Respectați indicațiile de siguranță.</p> <p>Pentru mai multe informații despre frâna electrica de staționare, consultați rubrica corespunzatoare.</p>
 Dezactivarea funcțiilor automate ale franei de staționare electrice	continuu.	Funcțiile "acționare automată" (la oprirea motorului) și "eliberare automată" sunt dezactivare sau defecte.	<p>Activați funcția (în funcție de destinație) din meniul de configurare a vehiculului sau consultați fie rețeaua CITROËN, fie un service autorizat, dacă acționarea/ eliberarea nu mai este posibilă.</p> <p>Frâna poate fi eliberată manual utilizând procedura de deblocare de avarie.</p> <p>Pentru mai multe informații asupra frânei de staționare electrice, consultați rubrica corespunzătoare.</p>



Martor	Stare	Cauză	Acțiuni / Observații
 Stergere automata	continuu.	Comanda de stergere geamuri este actionata in jos.	Stergerea automata a parbrizului este activata. Pentru a dezactiva stergerea automata, actionati comanda in jos, sau plasati comanda de stergere geamuri pe alta pozitie.
 Sistem de airbag pentru pasager	continuu pe afișajul marilor centurilor și airbagului frontal al pasagerului.	Comanda, situată în torpedo, este acționată pe poziția "ON". Airbagul frontal al pasagerului este activat. În acest caz, nu instalați un scaun pentru copii "cu spatele în direcția de mers".	Acționați comanda pe poziția "OFF" pentru a neutraliza airbagul frontal al pasagerului. În acest caz, puteți instala un scaun pentru copii "cu spatele în direcția de mers".
 Stop & Start	continuu.	La oprirea vehiculului (semafor, ambuteiaj, alte cauze...), sistemul Stop & Start a pus motorul în mod STOP.	Imediat ce doriți să porniți din nou, martorul se stinge și motorul repornește automat în mod START.
	aprindere intermitentă câteva secunde, apoi se stinge.	Modul STOP este momentan indisponibil. sau Modul START s-a declanșat automat.	Pentru mai multe informații despre cazurile deosebite ale modului STOP și ale modului START, consultați rubrica "Stop & Start".



Martori de neutralizare

Aprinderea unuia dintre martorii următori confirmă oprirea voluntară a sistemului corespondent.

Aprinderea martorului poate fi însoțită de un semnal sonor și de apariția unui mesaj pe afișajul tabloului de bord.





Martor	Stare	Cauză	Acțiuni / Observații
 Sistem de airbag pentru pasager	continuu pe tabloul de bord si/sau pe afișajul martorilor centurilor și airbagului frontal al pasagerului.	Comanda, situată în torpedo, este acționată pe poziția "OFF". Airbagul frontal al pasagerului este neutralizat.	Acționați comanda pe poziția "ON", pentru a activa airbagul frontal al pasagerului. În acest caz, nu instalați un scaun pentru copii dispus "cu spatele în direcția de mers" pe locul pasagerului.
 Control dinamic al stabilității (CDS /ASR)	continuu.	Este acționată tasta situată în partea inferioară stângă a planșei de bord. Martorul său este aprins. Sistemul CDS/ASR este dezactivat. CDS: control dinamic al stabilității. ASR: antipatinare roți.	Apăsăți tasta, pentru a activa sistemul CDS/ASR. Ledul se stinge. Sistemul CDS/ASR este activat automat la pornirea vehiculului. În caz de dezactivare, sistemul se reactivează automat de la aproximativ 50 km/h.





Martori de alertă

Motorul fiind pornit sau cu vehiculul în rulare, aprinderea unuia dintre martorii ce urmează indică apariția unei anomalii ce necesită intervenția șoferului. Orice anomalie care determină aprinderea unui martor de alertă necesită un diagnostic suplimentar prin citirea mesajului asociat pe afișajul tabloului de bord.



Dacă întâmpinați probleme, nu ezitați să consultați rețeaua CITROËN sau un service autorizat.

Martor	Stare	Cauză	Ațiuni / Observații	
STOP	STOP	continuu, asociat cu un alt martor de alertă, însoțit de un semnal sonor și de un mesaj pe ecran.	Este asociat cu o roată în pană, sistemul de franare, direcția asistată, presiunea uleiului din motor sau temperatura lichidului de răcire sau cu o anomalie majoră.	Oprirea este imperativă în cele mai bune condiții de siguranță deoarece motorul riscă să se oprească. Opriți, întrerupeți contactul și apelați rețeaua CITROËN sau un service autorizat.
SERVICE	Service	aprsn temporar.	Apariția unor anomalii minore care nu au un martor specific.	Identificați anomalia, consultând mesajul ce este afișat pe ecran, de exemplu: <ul style="list-style-type: none"> - închiderea usilor, a portbagajului sau a capotei, - nivelul uleiului din motor, - nivelul lichidului de spălare geamuri, - bateria telecomenzii, - presiunea pneurilor, - saturarea filtrului de particule (Diesel). - ... Pentru alte anomalii, consultați rețeaua CITROËN sau un Service autorizat.
		continuu.	Apariția unor anomalii majore care nu au un martor specific.	Identificați anomalia, consultând mesajul care este afișat pe ecran și consultați imperativ rețeaua CITROËN sau un Service autorizat.
	FAP: filtru de particule, Diesel	continuu, asociat temporar cu mesajul de risc de colmatare al FAP.	Indică începutul saturației filtrului de particule.	Imediat ce condițiile de circulație vă permit, regenerați filtrul rulând cu cel puțin 60 km/h până la stingerea matorului de service.
		continuu.	Indică atingerea nivelului minim în rezervorul de aditiv pentru motorină.	Efectuați de urgență completarea în rețeaua CITROËN sau la un Service autorizat.

Martor	Stare	Cauză	Acțiuni / Observații
	Frana de staționare electrica	clipitor. Frâna de staționare electrică nu se acționează automat. Acționarea/eliberarea este defectă.	Oprirea este imperativă în cele mai bune condiții de siguranță. Opriți pe un teren plat, orizontal, taiati contactul și consultați rețeaua CITROËN sau un service autorizat.
	Anomalie la frana de staționare electrica	continuu. Frana de staționare electrică este defectă.	Consultați de urgență rețeaua CITROËN sau un service autorizat. Frâna poate fi eliberată manual. Pentru mai multe informații asupra frânei de staționare electrice, consultați rubrica corespunzătoare.
	Dezactivarea funcțiilor automate ale franei de staționare electrice	continuu. Funcțiile "acționare automată" (la oprirea motorului) și "eliberare automată" sunt dezactivare sau defecte.	Activați funcția (în funcție de destinație) din meniul de configurare a vehiculului sau consultați fie rețeaua CITROËN, fie un service autorizat, dacă acționarea/eliberarea nu mai este posibilă. Frâna poate fi eliberată manual utilizând procedura de deblocare de avarie. Pentru mai multe informații asupra frânei de staționare electrice, consultați rubrica corespunzătoare.
	Frânare	continuu. Scăderea nivelului în circuitul de frânare este semnificativă.	Oprirea este imperativă în cele mai bune condiții de siguranță. Completați nivelul cu lichid recomandat de CITROËN. Dacă problema persistă, verificați circuitul în rețeaua CITROËN sau la un service autorizat.
		continuu, asociat cu martorul ABS.	Repartitorul electronic de frânare (REF) este defect.

Martor	Stare	Cauză	Acțiuni / Observații
	Antiblocare roți (ABS)	continuu.	Sistemul de antiblocare a roților este defect. Vehiculul păstrează frânarea clasică. Rulați prudent, cu viteză moderată și consultați de urgență rețeaua CITROËN sau un service autorizat.
	Control dinamic al stabilității (CDS/ASR)	clipitor. continuu.	Sistemul CDS/ASR intră în acțiune. Dacă nu ați dezactivat sistemul (apăsare pe buton și martorul său este aprins), atunci sistemul CDS/ASR este defect. Sistemul optimizează motricitatea și permite ameliorarea stabilității direcționale a vehiculului. Efectuați o verificare în cadrul rețelei CITROËN sau unui Service autorizat.
	Sistem de autodiagnosticare a motorului	clipitor. continuu.	Sistemul de control al motorului este defect. Sistemul antipoluare este defect. Risc de distrugere a catalizatorului. Efectuați o verificare în rețeaua CITROËN sau la un service autorizat. Martorul trebuie să se stingă la pornirea motorului. Dacă nu se stinge, consultați imediat rețeaua CITROËN sau un service autorizat.
	Nivel minim de carburant	continuu, cu ultimele două segmente aprinse intermitent.	La prima aprindere, în rezervor mai sunt aproximativ 6 litri de carburant . Este imperativ să alimentați cu carburant, pentru a evita o pană. Acest martor se aprinde din nou la fiecare punere a contactului, atât timp cât alimentarea cu carburant nu a fost suficientă. Capacitatea rezervorului: aproximativ 60 litri. Nu rulați niciodată până la terminarea carburantului din rezervor, deoarece există riscul deteriorării sistemelor de antipoluare și de injecție.



Martor	Stare	Cauză	Acțiuni / Observații
 Centura(i) necuplata(e) / decuplata(e)	continuu sau clipitor, însoțit de un semnal sonor.	O centură nu a fost cuplata, sau a fost desfăcută.	Trageți centura apoi inserați pana metalică în dispozitivul de blocare.
 Airbaguri	aprins temporar.	Se aprinde pentru câteva secunde apoi se stinge la punerea contactului.	Trebuie să se stingă la pornirea motorului. Dacă nu se stinge, consultați rețeaua CITROËN sau un Service autorizat.
	continuu.	Unul dintre sistemele airbag sau de pretensionare pirotehnică a centurilor de siguranță este defect.	Efectuați o verificare în rețeaua CITROËN sau la un Service autorizat.
 Proiector directionale	clipitor.	Sistemul proiectoarelor direcționale este defect.	Efectuați o verificare în rețeaua CITROËN sau la un service autorizat.

Indicator de temperatura a lichidului de racire

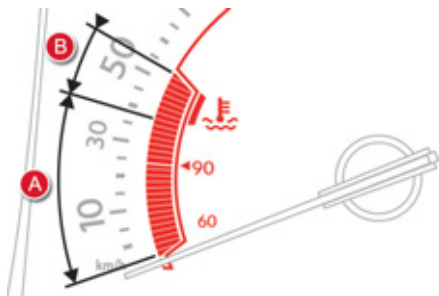

Cu motorul pornit:

- în zona **A**, temperatura este corectă,
- în zona **B**, temperatura este prea mare; martorul de alertă centralizată **STOP** se aprinde, împreună cu un semnal sonor și un mesaj pe ecranul tabloului de bord.

Opriiți, în mod obligatoriu, vehiculul dumneavoastră în cele mai bune condiții de siguranță.

Așteptați câteva minute înainte de a opri motorul.

Consultați rețeaua CITROËN sau un service autorizat.

După câteva minute de condus, temperatura și presiunea cresc în circuitul de răcire.

Pentru completarea nivelului:

- ☞ așteptați răcirea motorului,
- ☞ deșurubați bușonul cu două ture pentru a reduce presiunea din circuit,
- ☞ după ce a scăzut presiunea, scoateți bușonul,
- ☞ completați nivelul până la reperul "MAXI".

 **Atenție la riscurile de arsură în cazul completării cu lichid de răcire. Nu completați mai mult de nivelul maxim (indicat pe vas).**

Indicator de întreținere

Sistem care informează șoferul asupra numărului de kilometri până la următoarea revizie care trebuie efectuată conform planului de întreținere al constructorului. Această distanță este calculată de la ultima aducere la zero a indicatorului. Ea se determină prin doi parametri:

- kilometrajul parcurs,
- timpul scurs de la ultima revizie.



Distanța până la revizie mai mare de 3 000 km

La punerea contactului, nicio informație de întreținere nu apare pe ecran.

Distanța până la revizie, cuprinsă între 1 000 km și 3 000 km

La punerea contactului și timp de încă 5 secunde, cheia care simbolizează operațiile de întreținere se aprinde. Afișajul kilometrajului total indică numărul rămas de kilometri până la următoarea revizie.

Exemplu: vă mai rămân de parcurs 2 800 km până la următoarea revizie.

La punerea contactului și în următoarele 5 secunde, afișajul indică:

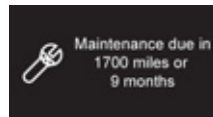

La 5 secunde după punerea contactului, **simbolul cheie se stinge**; totalizatorul kilometric își reia funcționarea normală. Afișajul indică atunci kilometrajul total și curent.

Distanța până la revizie, mai mică de 1 000 km

Exemplu: vă mai rămân de parcurs 900 km până la următoarea revizie.

La punerea contactului și timp de încă 5 secunde, afișajul indică:

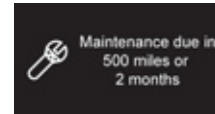

La 5 secunde după punerea contactului, kilometrajul își reia funcționarea normală.

Simbolul cheie rămâne aprins pentru a vă semnala că revizia trebuie făcută în curând.



Aprinderea cheii este însoțită de un mesaj pe afișajul tabloului de bord.

Termenul limită al reviziei este depășit

La fiecare punere a contactului și timp de încă 5 secunde, **simbolul cheie** clipește pentru a vă semnala că revizia trebuie efectuată cât mai rapid.

Exemplu: ați depășit cu 300 km termenul limită prevăzut pentru revizie.

La punerea contactului și timp de încă 5 secunde, afișajul indică:



La 5 secunde după contact, kilometrajul își reia funcționarea normală. **Simbolul cheie rămâne tot timpul aprins.**



Distanța rămasă de parcurs poate fi modificată de factorul timp, în funcție de obiceiul de conducere al șoferului. Simbolul cheie poate, de asemenea, să se aprindă și în cazul în care au trecut mai mult de doi ani de la ultima revizie.

Resetarea indicatorului de întreținere



După fiecare revizie, indicatorul de întreținere trebuie readus la zero.

Pentru aceasta, efectuați procedura următoare:

- ☞ opriți contactul,
- ☞ apăsați și țineți apăsat butonul de aducere la zero al kilometrajului zilnic,
- ☞ puneți contactul; afișajul kilometrilor începe să scadă,
- ☞ când afișajul indică "**=0**", eliberați butonul; simbolul cheie dispăre.



După această operațiune, dacă doriți debransarea bateriei, închideți vehiculul și așteptați cel puțin cinci minute pentru ca readucerea la zero să fie finalizată.

Reamintirea informației despre întreținere

În orice moment puteți accesa informația despre întreținere.

- ☞ Apăsați butonul de aducere la zero a totalizatorului de km zilnic.

Informația despre întreținere se afișează câteva secunde, apoi dispăre.

Indicator de nivel ulei motor

Sistemul informează șoferul dacă nivelul uleiului din motor este în limitele normale sau nu. Această informație este afișată pentru câteva secunde la cuplarea contactului, după informațiile despre întreținere.

 Orice verificare a nivelului nu este valabilă decât dacă vehiculul este pe sol orizontal, cu motorul oprit de mai mult de 30 minute.



Nivel de ulei corect

Este indicat printr-un mesaj pe afișajului tabloului de bord.

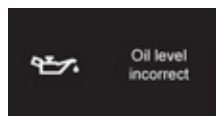

Lipsa de ulei

Este indicată printr-un mesaj pe afișajul tabloului de bord.

Dacă lipsa uleiului este confirmată prin verificarea cu joja manuală, completați în mod obligatoriu nivelul pentru a evita deteriorarea motorului.



Anomalie indicator de nivel ulei

Este indicată printr-un mesaj pe afișajul tabloului de bord. Consultați rețeaua CITROËN sau un service autorizat.

Joja manuala

Consultați rubrica "Verificari" pentru localizarea jojei manuale și completarea nivelului de ulei în funcție de motorizare.



Pe jojă se găsesc două repere:

- **A** = maxim; a nu se depăși niciodată acest nivel.
- **B** = minim; completați nivelul prin gura de umplere, cu un ulei corespunzător tipului de motorizare.

Totalizator de kilometri



Sistem pentru măsurarea distanței totale parcurse de vehicul de-a lungul vieții sale. Kilometrajul total și curent sunt afișate timp de treizeci de secunde de la tăierea contactului, la deschiderea portierei șoferului, cât și la blocarea și la deblocarea deschiderilor vehiculului.

i Pentru a corespunde reglementărilor din țara pe care o tranzitați, schimbați unitatea de măsură a distanțelor (km sau mile), utilizând meniul de configurare.

Contor de kilometri zilnic



Sistem pentru măsurarea distanței cotidiene parcurse, de la aducerea la zero de către conducător.

- ☞ Cu contactul pus, apăsați pe buton până la apariția zerourilor.

Reostatul de iluminare

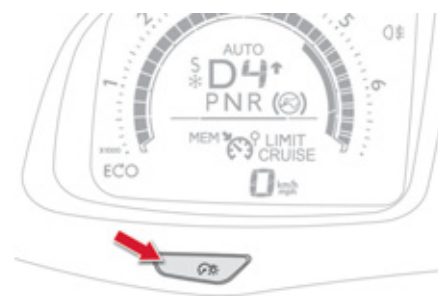

Sistem pentru adaptarea manuală a intensității iluminării postului de conducere în funcție de luminozitatea exterioară.

Activare

Când farurile sunt aprinse:

- ☞ apăsați pe buton pentru a varia intensitatea iluminării postului de conducere,
- ☞ când luminozitatea atinge nivelul dorit eliberați butonul.

Dezactivarea

Când farurile sunt stinse sau în modul de funcționare pe timp de zi, pentru vehiculele echipate cu faruri de zi, orice acționare a butonului nu are efect.

Black panel (ecran negru) cu eMyWay



Sistem ce permite stingerea unor afisaje pentru conducerea de noapte (disponibil numai cu eMyWay).

Pe tabloul de bord combinat ramane afisata informatia de viteza, treapta cuplata in cutia de viteza manuala pilotata, informatiile despre regulatorul sau limitatorul de viteza, daca este activat si avertizarile privind carburantul, daca este necesar.

In cazul unei avertizari, sau la modificarea functiilor sau setarilor, functia black panel se intrerupe.

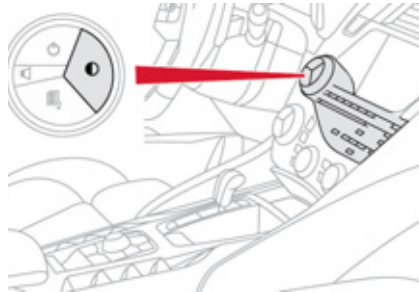

Pentru un plus de informatii, consultati rubrica "Audio si telematica", sectiunea eMyWay.

Setare data si ora

Ceas

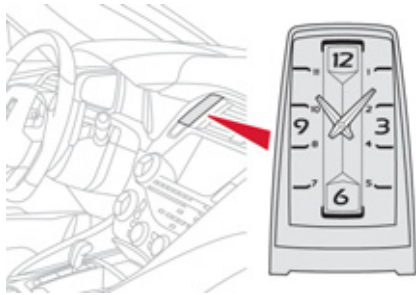

Ceasul cu ace nu are un buton de reglare. Pentru a efectua reglarea acestuia, consultați paragraful corespunzător meniului de configurare al ecranului (sistem audio). Ceasul este sincronizat orei ecranului; imediat ce ați validat reglarea ceasului pe ecran, acele se pun în mișcare pentru a se sincroniza cu ora pe care tocmai ați reglat-o și de fiecare dată când contactul este recuplat.

Sistem audio / Bluetooth

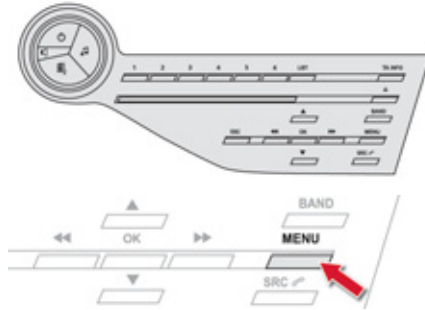

Apăsați pe **MENU**.



Selecțai cu săgețile "**Personalisation-configuration**" (Personalizare - Configurare) și validați.



Selecțai cu săgețile "**Display configuration**" (Configurare afișaj) și validați.

Selecțai cu săgețile "**Date and time adjustment**" (Setare dată și oră) și validați.



Selecțai parametrul de modificat. Validați apăsând pe tasta **OK**, apoi modificați parametrul și validați din nou, pentru a înregistra modificarea.

Reglați parametrii unul câte unul, validând cu tasta **OK**. Selecțai apoi căsuța "**OK**" pe ecran, apoi validați, pentru a ieși din meniul "**Date and time adjustment**" (Setare dată și oră).

eMyWay

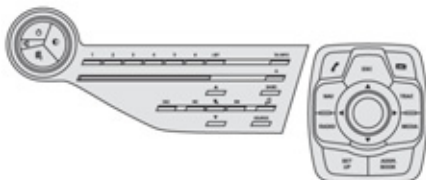

Apăsăți pe **SETUP** (Setări), pentru afișarea meniului "**Configuration**" (Configurare).

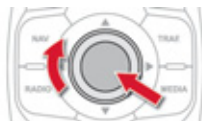

Selectați "**Display configuration**" (Configurare afișaj) și validați.

Selectați "**Set date and time**" (Setare dată și oră) și validați.



Selectați "**Synchronize the minutes with GPS**" (Sincronizare minute prin GPS), pentru ca setarea minutelor să se facă automat prin recepție satelit.

Selectați parametrul de modificat.
Validați apăsând pe tasta **OK**, apoi modificați parametrul și validați din nou pentru a înregistra modificarea.

Setați parametrii unul cate unul.
Selectați apoi "**OK**" pe ecran, apoi validați pentru a se înregistra setările.



Ceasul situat in plansa de bord, este sincronizat cu ora afisata pe ecran. El se va seta automat la ora, imediat dupa reglarea via meniul "**SETUP**" (Setari), ca si la fiecare punere a contactului.



Calculatoare de bord

Sistem ce va ofera informatii privind traseul în curs (autonomie, consum...).

Afisaj in tabloul de bord



Afisarea datelor

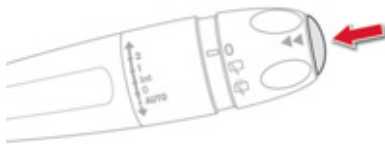

☞ Apăsăți pe butonul situat la extremitatea comenzii stergatoarelor de geamuri, pentru a afișa succesiv diferitele informatii.



- Informațiile instantanee continand:
 - autonomia,
 - consumul instantaneu,
 - contorul de timp al Stop & Start.



- Parcursul "1" continand:
 - viteza medie,
 - pentru primul parcurs.
 - consumul mediu.



- Parcursul "2" continand:
 - viteza medie,
 - pentru al doilea parcurs.
 - consumul mediu.

- Radio sau media.
- Navigatia.

Aducere la zero a unui parcurs

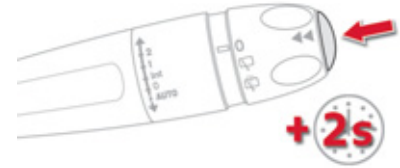

☞ Când parcursul dorit este afișat, apăsați mai mult de două secunde pe butonul situat la extremitatea comenzii stergatoarelor de geamuri.

Parcursurile "1" și "2" sunt independente și se utilizează identic.

Parcursul "1" permite efectuarea, de exemplu, de calcule zilnice, și parcursul "2" de calcule lunare.

Calculator de bord, cateva definitii...



Autonomie

(km sau mile)

Ea indică numărul de kilometri care pot fi încă parcurși cu carburantul care a rămas în rezervor în funcție de consumul mediu al ultimilor kilometri parcurși.



Această valoare poate varia ca urmare a schimbării stilului de condus sau a reliefului, lucru care determină o variație mare a consumului instantaneu.

Dacă autonomia este mai mică de 30 km, se afișează cateva liniuțe. După completarea carburantului cu cel puțin 5 litri, autonomia este recalculată și afișata dacă depășește 100 km.



Dacă aceste liniuțe se afișează continuu în locul cifrelor, consultați rețeaua CITROËN sau un service autorizat.



Consum instantaneu

(l/100 km sau km/l sau mpg)

Este cantitatea medie de carburant consumat de câteva secunde.



Această funcție nu se afișează decât începând cu 30 km/h.



Consum mediu

(l/100 km sau km/l sau mpg)

Aceasta este cantitatea medie de carburant consumat de la ultima aducere la zero a calculatorului.



Viteza medie

(km/h sau mph)

Aceasta este viteza medie calculată de la ultima aducere la zero a calculatorului (contactul pus).



Contor de timp al Stop & Start

(minute / secunde sau ore / minute)

Dacă vehiculul este echipat cu Stop & Start, un contor de timp însumează duratele de trecere în mod STOP pentru un parcurs. El revine la zero la fiecare punere a contactului cu butonul "START/STOP".

0002
Deschideri

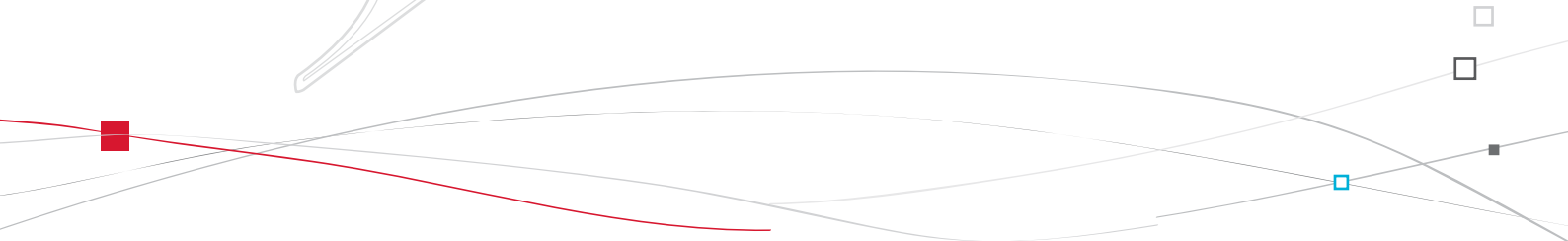



Cheie electronica telecomanda

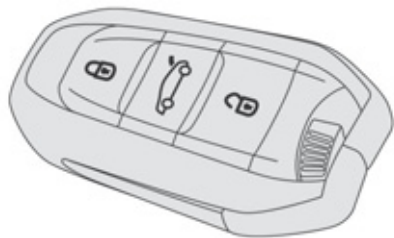

Sistem care permite deschiderea sau blocarea centralizată a deschiderilor vehiculului de la încuietoare sau de la distanță. El asigură de asemenea localizarea și pornirea vehiculului, cât și o protecție contra furtului.

Deblocarea deschiderilor vehiculului

Deblocare totala



Apăsați pe lacătul deschis pentru de debloca vehiculul.

Deblocare selectiva



Aceasta parametrare se face din meniul de configurare. Din setare initiala, deblocarea totala este activata.



Pentru a debloca numai usa conducatorului, apasati prima data pe lacatul deschis.

Pentru a debloca celelalte usi si a deschide portbagajul, apasati a doua oara pe lacatul deschis.



Deblocarea este semnalizata prin clipirea rapida a luminilor semnalizatoare de directie timp de aproximativ doua secunde. In acelasi timp, in functie de versiunea vehiculului, retrovizoarele exterioare se depliază.

Deblocarea portbagajului



Apăsați pe acest buton pana la auzirea deblocarii portbagajului. Toate deschiderile vehiculului sunt deblocate.

Blocarea deschiderilor vehiculului



Apăsați pe lacătul închis, pentru a bloca toate deschiderile vehiculului. Tineti apasat acest buton pana la inchiderea completa a geamurilor.



Blocarea deschiderilor este semnalată prin aprinderea cu lumină continuă a semnalizatoarelor de direcție, timp de aproximativ două secunde. În același timp, retrovizoarele exterioare se pliază.

Fiti atenti la copii in timpul acestor manevre.

Sistem "Acces si Pornire cu Maini Libere"

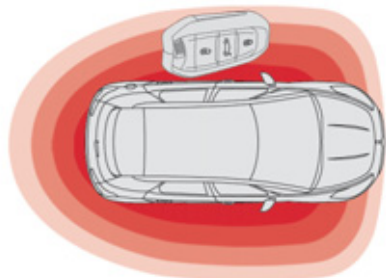

Sistemul permite deschiderea, închiderea și pornirea vehiculului păstrând cheia electronică asupra dumneavoastră.

i De asemenea poate fi utilizată ca telecomandă, consultați capitolul "Cheie / telecomanda".

i Din motive de siguranță și pentru a evita furtul, nu lăsați niciodată cheia electronică în vehicul, chiar dacă sunteți în apropierea lui.
Se recomandă păstrarea cheii la dumneavoastră: în buzunar, în poșeta, ...

Deblocarea deschiderilor vehiculului

Deblocare totala

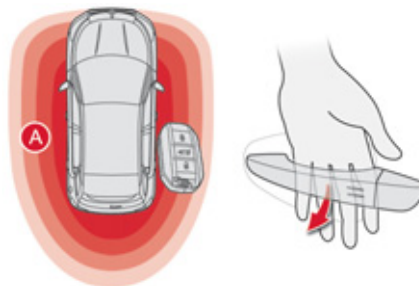

f Având cheia electronică asupra dumneavoastră în zona definită **A**, apăsați mânerul portierei pentru a debloca deschiderile vehiculului, apoi trageți de acesta pentru a deschide usa. Pasagerii dumneavoastră pot de asemenea să deschidă usile, imediat ce cheia electronică se află în zona definită.

Deblocare selectiva



Această parametrare se face din meniul de configurare.

Din setare inițială, este activată deblocarea totală.

- f** Pentru a debloca numai usa conducătorului, având cheia electronică asupra dumneavoastră, prindeți manerul usii conducătorului și deschideți usa.
- f** Pentru a debloca toate deschiderile vehiculului, prindeți manerul unei usi pentru pasageri, de pe partea vehiculului unde se afla cheia electronică, apoi trageți pentru a deschide usa.

i Deblocarea este semnalată de clipirea rapidă a semnalizatoarelor de direcție timp de aproximativ două secunde. În același timp, retrovizoarele exterioare se depliază.

Dacă alarma este activată, avertizarea sonoră pornită la deschiderea unei usi cu cheia (integrată în telecomandă), va fi oprită la pornirea motorului.

Blocarea deschiderilor vehiculului

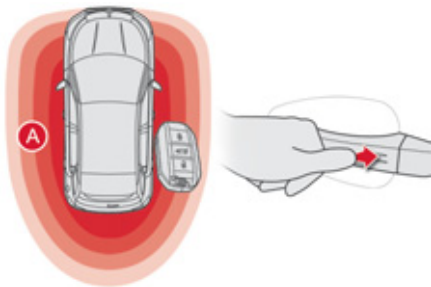

- ☞ Cu cheia în zona definită **A**, apăsați cu un deget pe unul din mânerele portierei (la nivelul reperelor) pentru a bloca deschiderile vehiculului. Mențineți degetul apasat până la închiderea completă a geamurilor.

i Blocarea deschiderilor este semnalată prin aprinderea cu lumină continuă a semnalizatoarelor de direcție, timp de aproximativ două secunde. În același timp, în funcție de versiunea vehiculului dumneavoastră, oglinzile retrovizoare exterioare se rabat.

- !** Asigurați-vă ca nicio persoană nu împiedică închiderea corectă a geamurilor. Atenție la copii în timp ce acționați geamurile.

i Dacă una dintre uși sau portbagajul rămân deschise sau dacă o cheie a sistemului Acces și Pornire Mâini Libere este lăsată în interiorul vehiculului, blocarea centralizată nu se efectuează. Vehiculul fiind blocat, în caz de deschidere accidentală, acesta se va bloca din nou, automat, după treizeci de secunde, exceptând cazul în care este deschisă o ușă. Plierea și deplierea oglinzilor retrovizoare exterioare cu telecomanda pot fi dezactivate în rețeaua CITROËN sau la un Service autorizat.

Localizarea vehiculului



Această funcție vă permite reperarea vehiculului de la distanță, mai ales în condiții de luminozitate slabă. Vehiculul dumneavoastră trebuie să fie în prealabil încuiat.

- ☞ Apăsați pe lacătul închis al telecomenzii. Aceasta va determina atât aprinderea plafonierelor, cât și prin clipirea timp de câteva secunde a semnalizatoarelor de direcție.

! Ca măsură de siguranță (copii la bord), nu părăsiți niciodată vehiculul fără cheia sistemului Acces și Pornire Mâini Libere, chiar și pentru o scurtă durată. Aveți grijă la furturi atunci când cheia sistemului Acces și Pornire Mâini Libere se află în zona definită și vehiculul este deblocat. După o lungă perioadă de staționare, funcțiile cheii sunt inhibitate pentru a nu descărca bateria vehiculului. Utilizați în acest caz funcția de telecomandă a cheii, pentru a debloca deschiderile vehiculului.

Contact fara pornirea motorului (pozitie accesorii)

Cu cheia electronică în cititor, sau cu cheia Acces și Pornire cu Mâini Libere în interiorul vehiculului, o apăsare pe butonul "START/STOP", fără nici o acțiune asupra pedalelor, permite punerea contactului și activarea accesoriilor.

**START
STOP**

- ☞ Apasati pe butonul "START/STOP", tabloul de bord se aprinde, dar motorul nu porneste.
- ☞ Apasati din nou pe buton, pentru a taia contactul și a permite astfel blocarea deschiderilor vehiculului.

⚠ Dacă utilizati pozitia de accesorii prea mult timp, sistemul va putea trece automat în modul economie, pentru a evita descarcarea bateriei.

Superblocare

⚠ Superblocarea face inoperante comenzile exterioare și interioare ale portierelor. Aceasta dezactivează, de asemenea, butonul comenzii centralizate manuale. Astfel, nu lăsați niciodată o persoană în vehicul când acesta este superblocat.

Cu telecomanda



- ☞ Apăsați pe lacătul închis pentru a bloca toate deschiderile vehiculului. Mențineți apăsarea, pentru a închide și geamurile.
- ☞ În următoarele cinci secunde, apăsați din nou pe lacătul închis pentru a superbloca deschiderile vehiculului.

⚠ Asigurați-va ca nicio persoana nu împiedica închiderea corectă a geamurilor. Fiti atenți la copii în timpul acționării geamurilor.

Cu sistemul Acces și Pornire Mâini Libere

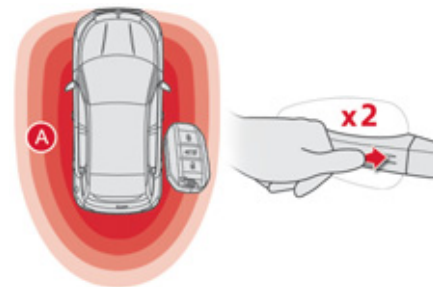

De la usi:

- ☞ Având cheia electronică în zona definită **A**, apăsați cu un deget pe mânerul usii (la nivelul reperelor), pentru a bloca deschiderile vehiculului.
- ☞ În următoarele cinci secunde, apăsați din nou mânerul pentru a efectua o superblocare a deschiderilor vehiculului.

Procedura de avarie

Deschidere-închidere de avarie cu cheia integrată

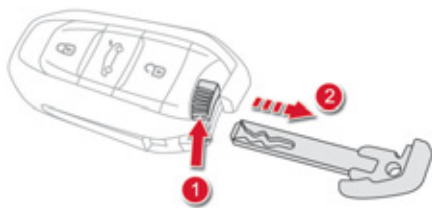

Cheia integrată servește la blocarea sau deblocarea vehiculului când cheia electronică nu poate funcționa:

- baterie uzată, bateria vehiculului descărcată sau debransată, ...
 - vehiculul este situat într-o zonă cu emisii puternice electromagnetice.
- ☞ Mențineți butonul **1** tras, pentru a extrage cheia integrată **2**.

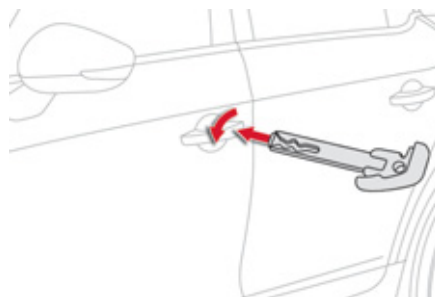

Deblocare totala

- ☞ Rotiți cheia către partea din față a vehiculului, pentru a debloca deschiderile.

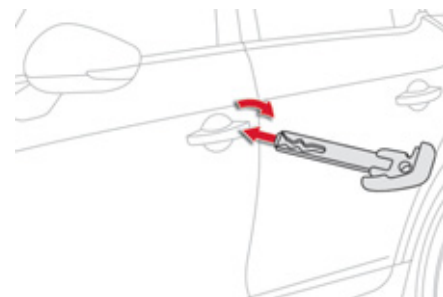

Blocare simpla

- ☞ Rotiți cheia către partea din spate a vehiculului, pentru a bloca toate deschiderile.

Superblocare

- ☞ Rotiți cheia spre spate, în încuietorea portierei de la șofer, pentru a bloca complet vehiculul.
- ☞ În decurs de cinci secunde, rotiți cheia din nou înspre spate, pentru a superbloca vehiculul.

Defectare - reinitializarea telecomenzii

După debransarea bateriei, schimbarea bateriei sau, în caz de nefuncționare a telecomenzii, nu mai puteți deschide, închide sau localiza vehiculul.

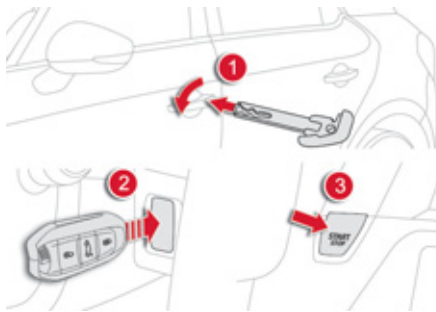

- ☞ Introduceți cheia mecanică (integrată în telecomandă) în mecanismul de incuiere al usii, pentru a deschide sau închide vehiculul dumneavoastră.
- ☞ Introduceți cheia electronică în cititor.
- ☞ Puneți contactul, apăsând pe "START/STOP".

Cheia electrică este din nou complet operațională.

Dacă problema persistă, consultați urgent rețeaua CITROËN sau un service autorizat.

Înlocuirea bateriei la cheia electronică

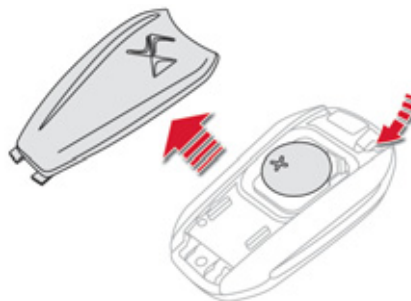

Reper baterie: CR2032 / 3 Volți.

Această baterie de schimb este disponibilă în rețeaua CITROËN sau într-un service autorizat. Un mesaj apare pe afișajul tabloului de bord când este necesară înlocuirea bateriei.

- ☞ Desfaceți capacul utilizând o șurubelniță mică plasată în creștătură.
- ☞ Ridicați capacul.
- ☞ Glisați bateria uzată din locașul său înspre exterior.
- ☞ Glisați bateria nouă în locașul său, respectând polaritatea.
- ☞ Închideți telecomanda.



Nu aruncați bateriile de la telecomandă, ele conțin metale nocive pentru mediu. Duceți-le la un punct de colectare autorizat.



Pierdere cheie electronică

Mergeți la rețeaua CITROËN cu actele vehiculului și cartea dumneavoastră de identitate și, dacă este posibil, cardul ce conține codul cheilor. Rețeaua CITROËN va putea căuta codul cheii și codul transponderului, pentru a comanda o cheie nouă.

Cheie electronică

Telecomanda cu frecvență înaltă este un sistem sensibil; nu o manipulați prin buzunare pentru că există riscul de a debloca din greșeală deschiderile vehiculului.

Evitați manipularea butoanelor telecomenzii când sunteți departe și nu vedeți vehiculul. Riscați să o faceți inoperantă. În acest caz este necesară o nouă reinițializare.

Cheia electronică nu funcționează ca telecomandă atât timp cât cheia este în lector, sau când contactul este pus.

Blocarea deschiderilor vehiculului

Conducerea cu portierele blocate poate face accesul mai dificil în habitacul în caz de urgență majoră.

Ca măsură de siguranță (copii la bord), luați cheia Acces și Pornire Maini Libere atunci când plecați din mașină, chiar și pentru puțin timp.

Perturbări electronice

Există riscul ca cheia electronică de Acces și Pornire Maini Libere să nu funcționeze dacă este în apropierea unui aparat electronic: telefon, calculator portabil, câmpuri magnetice intense, ...

Protecție antifurt

Nu aduceți nici o modificare la sistemul de antidemaraj electronic deoarece ar putea genera disfuncții.

Nu uitați să rotiți volanul pentru a bloca coloana de direcție.

La cumpărarea unui vehicul de ocazie

Solicitați în rețeaua CITROËN o verificare a împerecherii tuturor cheilor din posesia dumneavoastră cu vehiculul, pentru a fi siguri că numai cheile pe care le aveți permit accesul și pornirea vehiculului.

Comanda de blocare centralizata a deschiderilor

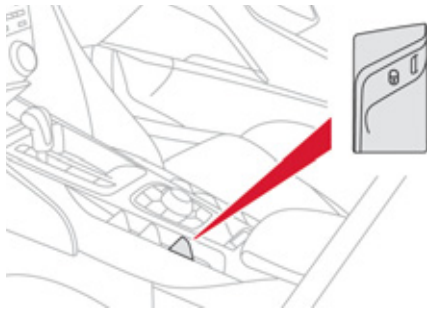

☞ Actionati butonul.

Ușile și portbagajul vor putea fi blocate sau deblocate.

- ⚠ Dacă deschiderile sunt superblocate, sau blocate din exterior, butonul este inoperant. În acest caz, utilizați telecomanda pentru a debloca deschiderile, sau trageți de una din comenzile interioare de usa pentru a deschide usa. Dacă una dintre usi este deschisa, blocarea centralizata din interior nu se efectueaza.

Blocare centralizata automata a usilor (siguranta antiagresiune)

Ușile și portbagajul se pot bloca automat în rulare (viteza mai mare de 10 km/h).

Pentru a activa sau neutraliza această funcție (activată din setare initiala):



- ☞ Actionati acest buton pana la aparitia unui mesaj pe afisajul din bord.



Rularea cu usile blocate poate face accesul în habitacul mai dificil în caz de urgență.



Transport ul obiectelor lungi sau de mari dimensiuni

Daca doriti sa rulati cu portbagajul deschis, trebuie sa apasati pe comanda de blocare centralizata, pentru a bloca usile.

Comanda de avarie

Dispozitiv ce permite blocarea și deblocarea mecanică a ușilor, în caz de disfuncție a sistemului de blocare centralizata a deschiderilor, sau de pana a bateriei.

Blocarea usii conducatorului

- ☞ Introduceți cheia în încuietoarea usii, apoi rotiți-o spre inapoi. Puteti aplica procedura descrisa si pentru usile pasagerilor.

Deblocarea usii conducatorului

- ☞ Introduceți cheia în încuietoarea usii, apoi rotiți-o spre inainte.

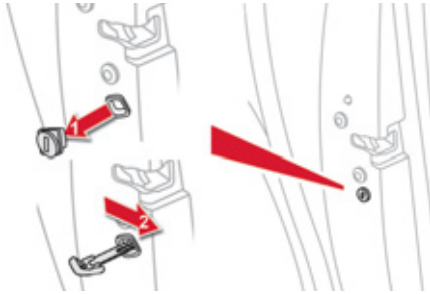

Blocare usi pasageri fata si spate

- ☞ Deschideti usile.
- ☞ La usile din spate, verificati ca sistemul de siguranta copii sa nu fie activat (vezi capitolul "Siguranta copii").
- ☞ Indepartati capacelul de culoare neagra, situat pe cantul usii, utilizand cheia.
- ☞ Introduceți cheia în cavitate fara a forta, apoi, fara a o roti, deplasati lateral mecanismul de blocare catre interiorul usii.
- ☞ Retrageti cheia si montati capacelul.
- ☞ Inchideti usile si verificati buna blocare a deschiderilor vehiculului, de la exterior.

Deblocare usi de pasager fata si spate

- ☞ Trageți comanda interioară de deschidere a ușii.

Portbagaj

Deschidere din exterior

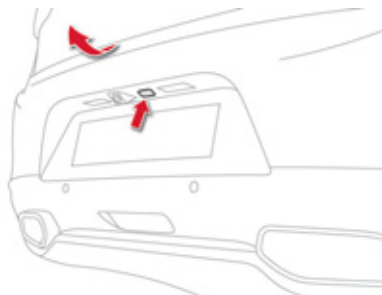

- ☞ După deblocarea portbagajului sau a deschiderii vehiculului cu cheia electronică - telecomandă, apăsați comanda de deschidere, apoi ridicați capacul de portbagaj.

Deschidere din interior

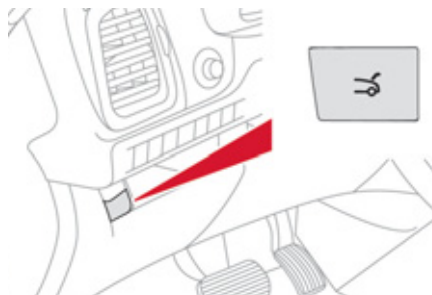

- ☞ Apăsați acest buton până la declansarea sunetului de deblocare a capacului de portbagaj.

Inchidere

- ☞ Coborâți capacul portbagajului, utilizând manerul din interior.

Când portbagajul nu este bine închis, **motorul fiind pornit, sau vehiculul în rulare** (viteza mai mare de 10 km/h), pe afișajul din bord apare un mesaj, timp de câteva secunde.

Comanda de avarie

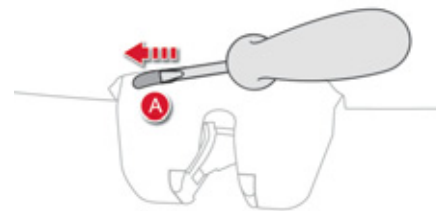

Dispozitiv pentru deschiderea mecanică a portbagajului în cazul defectării sau a sistemului de închidere centralizată.

Deblocare

- ☞ Rabateți scaunele din spate pentru a accesa broasca prin interiorul portbagajului.
- ☞ Introduceți o șurubelniță mică în orificiul **A** al încălțării pentru a debloca portbagajul.
- ☞ Deplasați zavorul către stânga.

Blocare după deschidere

După închidere, dacă disfuncția persistă, portbagajul va rămâne blocat.

Alarma

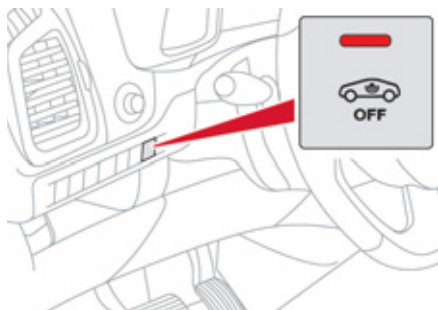

Sistem de protecție și de descurajare împotriva furtului și efracției. Asigură următoarele tipuri de supraveghere:

- Perimetrica

Sistemul controlează deschiderea vehiculului. Alarma se declanșează dacă cineva încearcă să deschidă o usa, portbagajul sau capota.

- Volumetrica

Sistemul controlează variația volumului din habitacul.

Alarma se declanșează dacă cineva sparge un geam, patrunde în habitacul, sau se mișcă în interiorul vehiculului.

- Anti-ridicare

Sistemul controlează modificarea asietei vehiculului.
Alarma se declanșează dacă vehiculul este ridicat, deplasat sau lovit.

Funcția autoprotecție

Sistemul controlează scoaterea din funcțiune a componentelor sale.
Alarma se declanșează dacă cineva deconectează sau deteriorează bateria de la butonul sau conductorii sirenei.

Pentru orice intervenție asupra sistemului de alarmă, consultați rețeaua CITROËN sau un service autorizat.

Inchiderea vehiculului cu sistem de alarma complet

Activare

 Taiati contactul și ieșiți din mașină.



 Apăsați pe butonul de blocare a deschiderilor de pe telecomanda, sau blocați deschiderile cu sistemul "Acces și Pornire Mâini Libere".

Sistemul de monitorizare este activ: martorul butonului clipește o dată pe secundă.
După ce apăsați butonul de închidere al telecomenzii sau efectuați blocarea cu sistemul "Acces și Pornire Mâini Libere", monitorizarea perimetrică este activată în timp de 5 secunde, monitorizarea volumetrică după 45 de secunde și anti-ridicarea după un minut și 30 de secunde.
Dacă o deschidere (usa, portbagaj...) este incorect închisă, deschiderile vehiculului nu se blochează, dar monitorizarea perimetrică se activează după 45 secunde.

Neutralizarea monitorizării volumetrice



 Apăsați butonul de deblocare al telecomenzii sau deschideți cu sistemul "Acces și Pornire Mâini Libere".



Sistemul de protecție volumetrică este dezactivat: martorul butonului se stinge.

Inchiderea vehiculului numai cu monitorizare perimetrica

Neutralizați monitorizările volumetrică și anti-ridicare pentru a evita declanșarea intempestivă a alarmei în anumite cazuri, după cum urmează:

- când lăsați un geam întredeschis,
- la spălarea vehiculului,
- la schimbarea unei roți,
- la remorcarea vehiculului,
- la transportul pe o ambarcațiune.

Dezactivarea monitorizarilor volumetrica si anti-ridicare



☞ Taiati contactul și în mai puțin de 10 secunde, apăsați acest buton, până se aprinde cu lumină continuă marmorul.

☞ Ieșiți din vehicul.



☞ Apăsați imediat pe butonul de închidere al telecomenzii sau efectuați blocarea cu sistemul "Acces și Pornire Mâini Libere".

Doar monitorizarea perimetrală este activată; marmorul butonului clipește o dată pe secundă. Pentru a avea efect, această dezactivare trebuie făcută după fiecare taieri a contactului.

Reactivarea monitorizarilor volumetrica si anti-ridicare



☞ Apăsați butonul de deblocare al telecomenzii sau efectuați deblocarea cu sistemul "Acces și Pornire Mâini Libere", pentru a neutraliza monitorizarea perimetrică.



☞ Apăsați butonul de închidere al telecomenzii sau efectuați blocarea cu sistemul "Acces și Pornire Mâini Libere", pentru a activa ansamblul monitorizărilor.



Marmorul butonului clipește din nou o dată pe secundă.

Declansarea alarmei

Se manifestă, timp de treizeci secunde, prin declanșarea sirenei și clipirea semnalizatoarelor de direcție.

Funcțiile de monitorizare rămân active până la a unsprezecea declanșare consecutivă a alarmei.



La deblocarea vehiculului cu telecomanda sau la deblocarea cu sistemul "Acces și Pornire Mâini Libere", clipirea rapidă a marmorului butonului vă informează că alarma a fost declanșată în timpul cât ați lipsit. La punerea contactului, marmorul se stinge.

Defectarea telecomenzii

Pentru dezactivarea funcțiilor de monitorizare:

- ☞ Deblocați deschiderile vehiculului cu cheia (integrată în telecomanda), prin introducerea în încuietorea ușii șoferului.
- ☞ Deschideți ușa; alarma se declanșează.
- ☞ Puneți contactul, alarma se oprește. Marmorul butonului se stinge.

Inchiderea vehiculului fara a activa alarma

- ☞ Blocați sau superblocați deschiderile vehiculului cu cheia în încuietorea de la ușa șoferului.

Disfuncție

La punerea contactului, aprinderea continuă a marmorului butonului indică o disfuncție a sistemului.

Efectuați o verificare în rețeaua CITROËN sau de către un service autorizat.

Activare automată*

La 2 minute după închiderea ultimei portiere sau a portbagajului, sistemul se activează automat.

- ☞ Pentru a evita declanșarea alarmei la intrarea în vehicul, apăsați în prealabil butonul de deblocare al telecomenzii sau efectuați deblocarea cu sistemul "Acces și Pornire Mâini Libere".

* În funcție de destinație.

Geamuri electrice

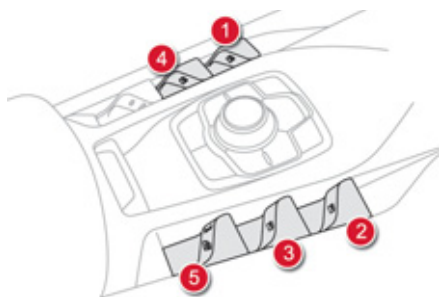

1. Comanda geamului electric față stânga.
2. Comanda geamului electric față dreapta.
3. Comanda geamului electric din spate dreapta.
4. Comanda geamului electric din spate stânga.
5. Dezactivarea comenzilor geamurilor electrice la locurile din spate, blocarea portierelor spate (securitate pentru copii).



Funcționare manuală

Pentru a deschide sau închide geamul apăsați pe buton sau trageți-l fără a depăși punctul de rezistență. Geamul se oprește imediat ce ați eliberat comanda.

Funcționarea automată

Pentru a deschide sau închide geamul apăsați butonul sau trageți-l, trecând de punctului de rezistență: geamul se deschide sau se închide complet după ce ați eliberat comanda. Un nou impuls oprește mișcarea geamului. Comenzile geamurilor rămân active aproximativ 45 de secunde după taierea contactului. La expirarea acestui timp, orice acționare a geamurilor este inoperantă. Pentru a o activa, puneți din nou contactul.



Anti-lovire

Atunci când geamul urcă și întâlnește un obstacol, se oprește și coboară din nou parțial. În caz de deschidere intempestivă a geamului la închiderea sa apăsați pe comandă până la deschiderea sa completă și apoi imediat trageți de comandă până la închidere. Mențineți comanda încă o secundă după închidere. În timpul acestor operațiuni funcția de anti-lovire este inoperantă.

Dezactivarea comenzilor geamurilor electrice



Pentru siguranța copiilor dumneavoastră, apăsați pe comanda **5** pentru dezactivarea comenzilor geamurilor electrice din spate, oricare ar fi poziția acestora.

Martorul din buton se aprinde, însoțit de un mesaj care confirmă activarea. El rămâne aprins atât timp cât siguranța copii este activată.

Comenzile interioare ale portierelor din spate sunt de asemenea dezactivate.

Deschiderea usilor de la exterior și utilizarea acționării electrice a geamurilor din spate de la conducător raman posibile.

Reinițializare geamuri electrice

După o rebransare a bateriei trebuie să reinițializați funcția anti-lovire.

Funcția anti-lovire este dezactivată în timpul acestor operații:

- coborâți complet geamul, apoi ridicați-l, el va urca în etape de câțiva centimetri la fiecare apăsare; repetați operațiunea până la completa închidere a geamului,
- mențineți comanda apăsată încă aproximativ o secundă după ce s-a atins poziția geam închis.



În caz de lovire la manipularea geamurilor, trebuie să inverșați mișcarea geamului. Pentru aceasta apăsați comanda corespunzătoare. Când șoferul acționează comanda geamurilor electrice ale pasagerilor, acesta trebuie să se asigure că nu este nimeni care să împiedice închiderea corectă a geamurilor. Șoferul trebuie să se asigure că pasagerii folosesc corect sistemul de deschidere/inchidere al geamurilor. Aveți grijă la copii în timp ce manevrați geamurile. Atenție la pasageri și/sau la persoanele prezente, la închiderea geamurilor utilizând cheia electronică sau sistemul "Acces și Pornire Mâini Libere".

Pavilion Cockpit

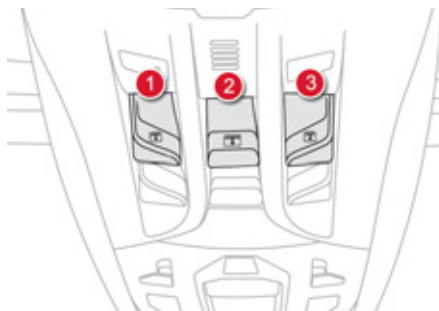

Dispozitiv care cuprinde o suprafață panoramică din sticlă colorată pentru a spori luminozitatea și vizibilitatea în habitacul. Este echipat cu trei transperante actionate electric, pentru a îmbunătăți confortul termic și acustic.

Transperant actionat electric

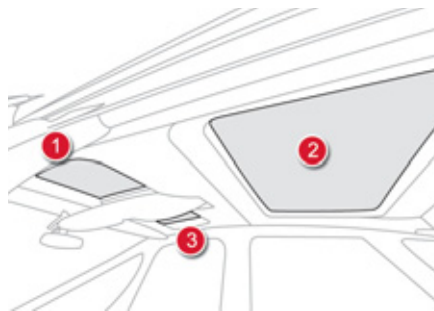

Atat la deschidere cât și la închidere aveți două posibilități:

- ☞ Trageți sau apăsați comanda fără a depăși punctul de rezistență (catre inainte pentru a inchide, sau catre inapoi pentru a inchide). La eliberarea comenzii, transperantul se mai deplaseaza aproximativ 2 cm, apoi se opreste.
- ☞ Trageți sau apăsați pe comanda, depășind punctul de rezistență. Un impuls deschide sau închide complet transperantul. După o nouă acționare a comenzii, transperantul continua sa se deplaseze aproximativ 2 cm, apoi se opreste.



Antiprindere

În modul automat și la sfârșitul cursei, când transperantul întâlnește un obstacol, el se oprește și se retrage ușor.

Reinițializare

În caz de întrerupere a alimentării transperantului în timpul mișcării, trebuie să reinițializați funcția antiprindere:

- ☞ acționați comanda până la închiderea completă,
- ☞ mențineți apăsarea cel puțin 3 secunde. O ușoară mișcare a transperantului va confirma reinițializarea.

În caz de redeschidere a transperantului în timpul manevrei de închidere și imediat după oprirea sa:

- ☞ acționați comandă până la deschiderea completă,
- ☞ apoi acționați comanda până la închiderea completă.

În timpul acestor operații, funcția antiprindere este inoperantă.



În caz de lovire în timpul manipulării transperantului, trebuie să inversați mișcarea. Pentru aceasta, apăsați pe comanda respectivă. Când șoferul acționează comanda transperantului, el trebuie să se asigure că nicio persoană nu împiedică închiderea sa corectă. Șoferul trebuie de asemenea să se asigure că pasagerii utilizează corect transperantul. Fiți atenți la copiii în timpul manevrării transperantului.

Rezervor de carburant

Capacitatea rezervorului: aproximativ 60 litri.

Deschidere

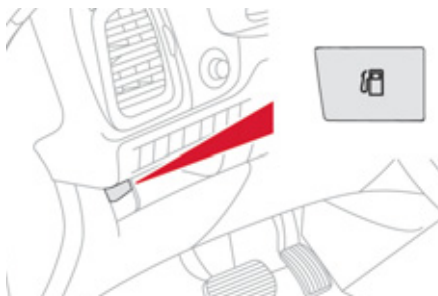

- ☞ Apăsăți pe buton.

Dupa taierea contactului, acest buton este activ cateva minute. Daca este necesar, puneti contactul din nou pentru a-l reactiva.



Cu Stop & Start, nu efectuați niciodată o alimentare cu carburant când motorul este în mod STOP; este imperativa taierea contactului cu butonul "START/STOP".

Alimentare cu carburant

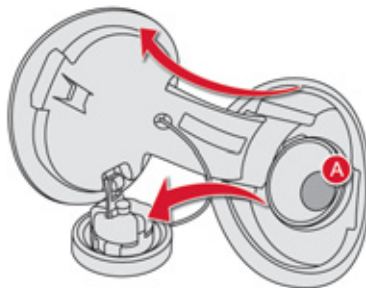

Nivelul de carburant trebuie completat cu cel puțin 5 litri pentru a fi luat în calcul de indicatorul de nivel de carburant. Deschiderea bușonului poate declanșa un zgomot de aspirare a aerului. Acest fenomen de depresurizare, care este perfect normal, este provocat de etanșeitatea circuitului de carburant.

- ☞ Identificați pompa corespunzătoare carburantului motorizării vehiculului (vă este reamintit de eticheta aflată pe trapă).
- ☞ Deschideți bușonul rotindu-l 1/4 de tura spre stânga.
- ☞ Îndepărtați bușonul și puneți-l în suportul său (pe trapă).

- ☞ Introduceți pistolul până la capăt (împingând clapeta metalică **A**, pentru un motor pe benzină).
- ☞ Efectuați alimentarea. Nu insistați după a treia oprire a pistolului, deoarece aceasta ar putea conduce la disfuncții.
- ☞ Puneți la loc bușonul și închideți-l rotindu-l 1/4 de tura spre dreapta.
- ☞ Apăsăți pe capacul de protecție a bușonului rezervorului de carburant, pentru a-l închide.

Vehiculul dumneavoastră este echipat cu un catalizator, care reduce substanțele nocive din gazul de eșapament.

Orificiul de alimentare al rezervorului are un diametru redus, care nu permite decât alimentarea cu benzină.

Pentru motoarele pe benzină, carburantul fără plumb este obligatoriu.



În caz de introducerea unui carburant necorespunzător cu motorul vehiculului, golirea rezervorului este obligatorie înainte de a porni motorul.



Nivel minim de carburant



Când este atins nivelul minim de carburant, acest martor se aprinde pe tabloul de bord, însoțit de un semnal sonor și un mesaj pe afișajul tabloului de bord.

La prima aprindere, vă raman aproximativ 6 litri în rezervor.

Este imperativ să alimentați cu carburant, pentru a nu rămâne în pană.

Taierea alimentării cu carburant

Vehiculul este echipat cu un dispozitiv de siguranță, care realizează întreruperea alimentării cu carburant în caz de impact.

Selector de carburant (Diesel)*

Dispozitiv mecanic ce împiedică introducerea de benzină în rezervorul unui vehicul ce funcționează cu motorină. Se evită astfel defectarea motoarelor cauzată de acest tip de incident. Situata la gura de alimentare a rezervorului, selectorul de carburant este vizibil la îndepărtarea bușonului.

Functionare

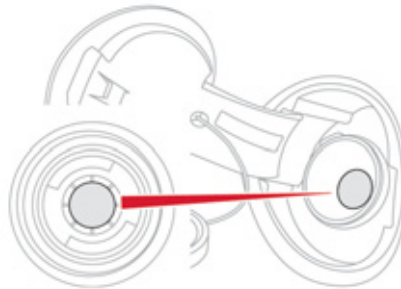

La introducerea pistolului pompei de benzină într-un rezervor de motorină, pistolul de alimentare cu benzină este blocat de o clapetă. Sistemul rămâne blocat și împiedică alimentarea.

Nu insistați. Introduceți în gura de alimentare a rezervorului un pistol de alimentare de tip Diesel.



Selectorul de carburant permite alimentarea dintr-o canistră. Pentru a asigura o bună scurgere a carburantului, apropiați gura canistrei de gâtul rezervorului, fără a o lipi de clapeta selectorului de carburant și turnați încet.

Deplasări în străinătate

Pistoalele de alimentare Diesel pot fi diferite de la o țară la alta; prezența selectorului poate face imposibilă alimentarea.

Înainte de a vă deplasa în străinătate, vă sfătuim să verificați în cadrul rețelei CITROËN dacă vehiculul dumneavoastră este adaptat sistemului de distribuție utilizat în țara de destinație.

* În funcție de destinație.

Calitatea carburantului utilizat pentru motoarele pe benzina

Motoarele cu benzină sunt perfect compatibile cu biocarburanții benzină de tipul E10 sau E24 (conținând 10% sau 24% etanol), conformi cu normele europene EN 228 și EN 15376.

Carburanții de tipul E85 (conținând până la 85% etanol) sunt rezervați exclusiv pentru vehiculele comercializate pentru utilizarea acestui tip de carburant (vehicule BioFlex). Calitatea etanolului trebuie să respecte norma europeană EN 15293.

Numai pentru Brazilia, sunt comercializate vehicule speciale pentru a funcționa cu carburanți conținând până la 100% etanol (tip E100).

Numai pentru Rusia, este permisă utilizarea benzinei fără plumb RON 92.

SP95
E10

SP95
E24

SP98

DIESEL

Calitatea carburantului utilizat pentru motoarele Diesel

Motoarele Diesel sunt perfect compatibile cu biocarburanții conformi standardelor actuale și viitoare europene (motorină respectând norma EN 590 în amestec cu un biocarburant respectând norma EN 14214) putând fi distribuiți la pompe (incorporând posibil între 0 și 7 % Ester Metilic de Acid Gras).

Utilizarea biocarburantului B30 este posibilă pentru anumite motoare Diesel; totuși, această utilizare este condiționată de de aplicarea strictă a condițiilor speciale de întreținere. Consultați rețeaua CITROËN sau un service autorizat.

Utilizarea oricărui alt tip de (bio)carburant (uleiuri vegetale sau animale pure sau diluate, ulei menajer...) este oficial interzisă (riscuri de deteriorare a motorului și a circuitului de carburant).



003
Confort

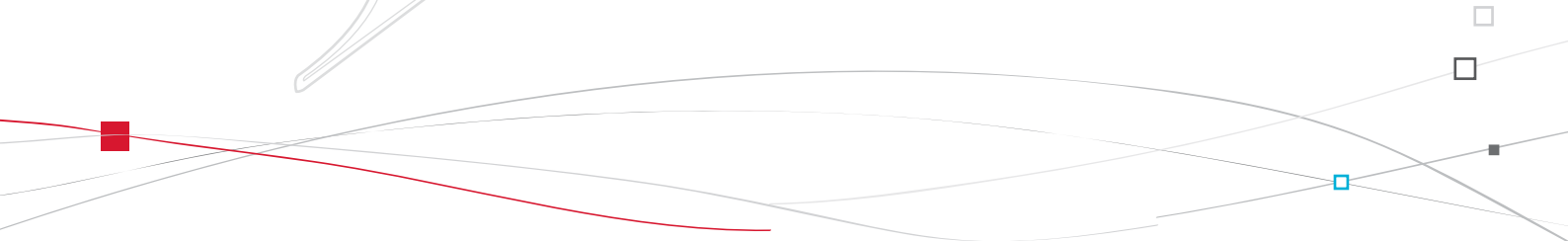



Scaune fata

Manuale

- 1. Reglarea înălțimii și înclinării tetierei**
Pentru a ridica tetiera, trageți în sus.
Pentru a coborî tetiera, apăsați simultan pe proeminenta și pe tetiera.
- 2. Reglarea înclinării spătarului**
Rotiți rola pentru a regla înclinarea spătarului.
- 3. Reglarea în înălțime a pernei de șezut a scaunului**
Ridicați sau coborâți comanda de câte ori este necesar pentru a obține poziția dorită.
- 4. Reglare longitudinală a scaunului**
Ridicați bara de comandă și culisați scaunul spre față sau spre spate.
- 5. Reglajul suportului lombar la scaunul conducătorului**
Rotiți rola pentru a obține suportul lombar pe care-l doriți.

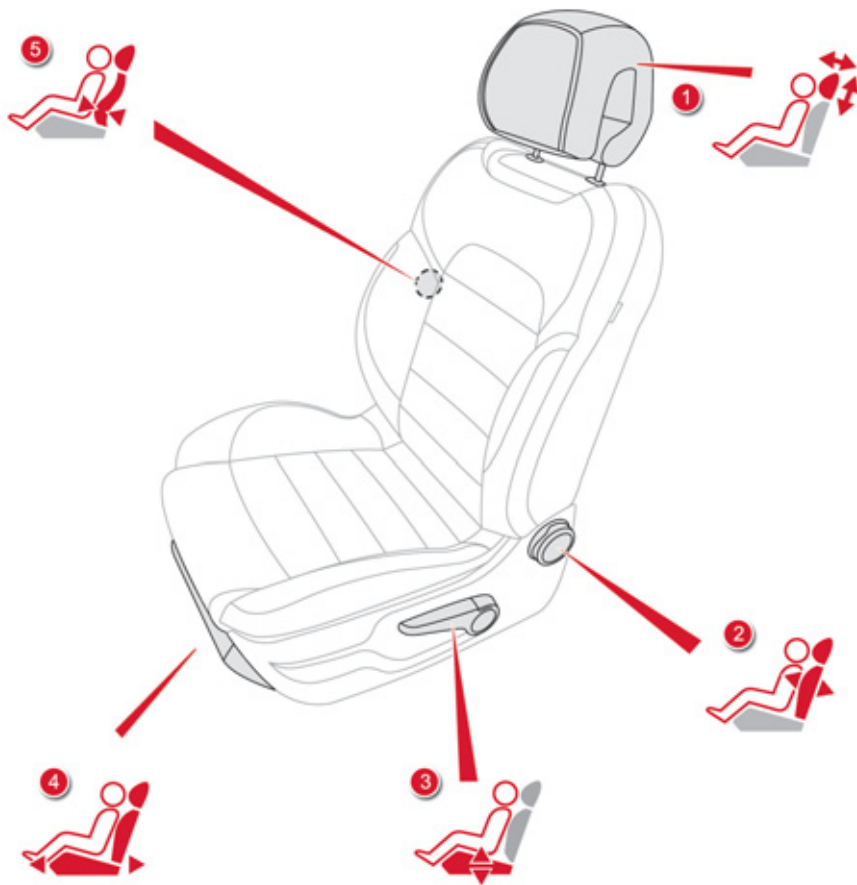

Electrice

1. Reglarea înclinării, înălțimii pernei de șezut și reglaj longitudinal

- ☞ Ridicați sau coborâți partea din față a comenzii, pentru a regla înclinarea pernei de șezut a scaunului.
- ☞ Ridicați sau coborâți partea din spate a comenzii, pentru a ridica sau coborî perna de șezut a scaunului.
- ☞ Deplasați comanda către înainte sau înapoi, pentru a deplasa scaunul înainte, respectiv înapoi.

2. Reglarea înclinării spătarului

Acționați comanda către înainte sau înapoi, pentru a regla înclinarea spătarului.

3. Reglarea sprijinului lombar la scaunul conducătorului

Apasați pe comenzi pentru a obține sprijinul lombar dorit.

4. Reglare manuală a pernei

Trageți mânerul pentru a ajusta lungimea pernei.

- i** Puneți contactul sau porniți motorul, dacă vehiculul a trecut în modul de economie de energie. Funcțiile electrice ale scaunului șoferului sunt active timp de aproximativ 45 de secunde după deschiderea portierei din față. Ele sunt neutralizate la aproximativ 45 de secunde după tăierea contactului și în modul economie de energie. Pentru a le reactiva, puneți contactul.

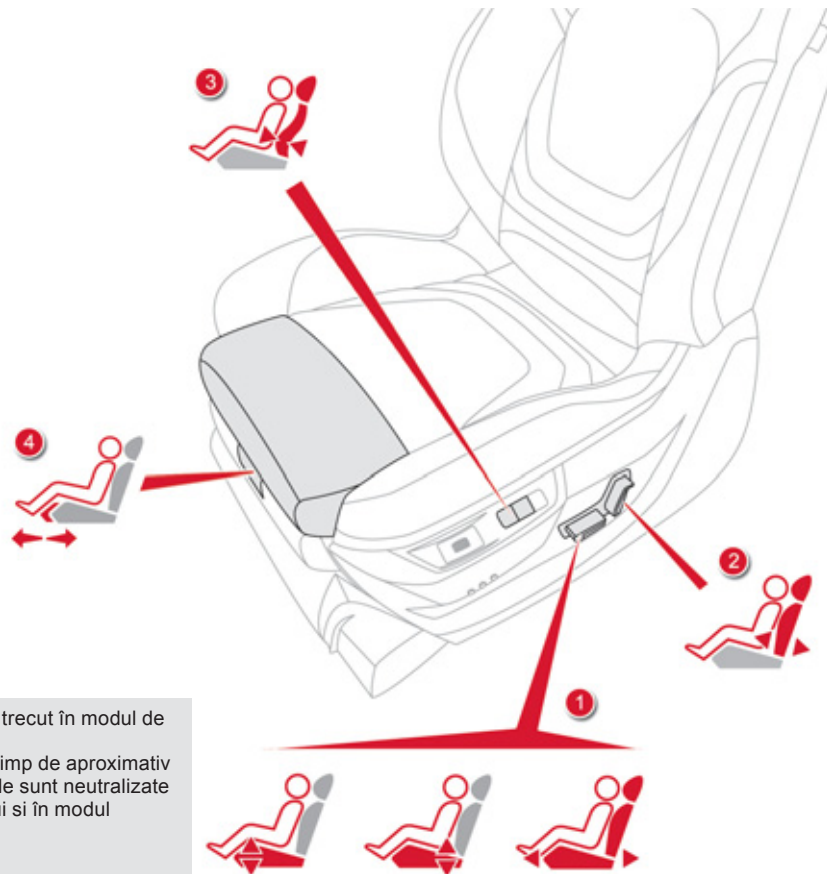

Memorizarea pozițiilor de conducere

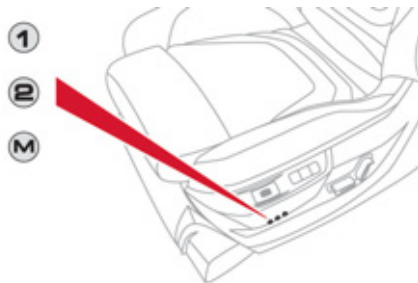

Sistem care ia în considerare reglajele electrice ale scaunului de la șofer și afișajul cu proiecție frontală. El permite memorarea a două poziții, cu ajutorul tastelor de pe partea laterală a locului conducătorului.

Memorizarea unei poziții cu tastele M / 1 / 2

- ☞ Puneți contactul.
- ☞ Reglați scaunul dumneavoastră și afișajul cu proiecție frontală.
- ☞ Apăsați tasta **M**, apoi în cele patru secunde care urmează apăsați tasta **1** sau **2**. Un semnal sonor se aude pentru a vă indica faptul că a avut loc memorarea.

Memorarea unei noi poziții o anulează pe cea precedentă.

Revenirea la o poziție memorată

- ☞ Apăsați scurt tasta **1** sau **2** pentru a reveni la poziția corespunzătoare. Un semnal sonor se va auzi pentru a indica sfârșitul reglării.

i Puteți întrerupe mișcarea în curs, apăsând pe tasta **M**, **1** ori **2**, sau utilizând o comandă de reglare a scaunului. Solicitarea unei poziții memorate în timpul rulării este imposibilă. Rapelul unei poziții este neutralizat la aproximativ 45 de secunde după taierea contactului.



Reglarea înalțimii și înclinării tetierei

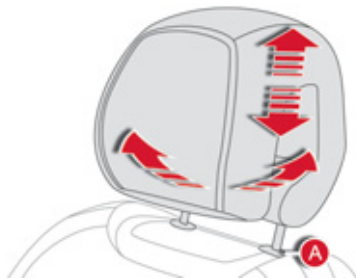

- ☞ Pentru a o ridica, trageți tetiera în sus.
- ☞ Pentru a o scoate, apăsați pe proeminența **A** și trageți tetiera în sus.
- ☞ Pentru a o pune la loc, introduceți tijele tetierei în orificii având grijă să fie pe axul spătarului.
- ☞ Pentru a o coborî, apăsați simultan pe proeminența **A** și pe tetieră.
- ☞ Pentru a o înclina, basculați partea sa joasă înainte sau înapoi.

 Tetiera este dotată cu o armatură care are o serie de creștături, ceea ce împiedică coborârea acesteia; acest sistem de creștături este un dispozitiv de siguranță în caz de șoc.

Reglajul este corect când marginea superioară a tetierei se afla la nivelul partii superioare a capului.

Nu circulați niciodată cu tetierele demontate; acestea trebuie să fie la locul lor și corect reglate.

Comandă încălzire în scaune

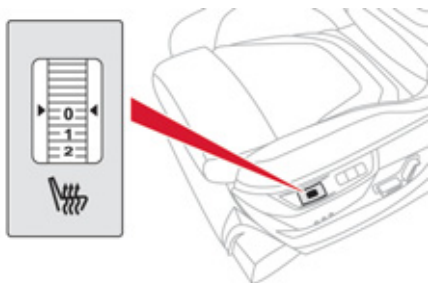

☞ Utilizați rola de reglare, pentru a porni și pentru a alege nivelul de încălzire dorit:

- 0: Oprit.
- 1: Slab.
- 2: Mediu.
- 3: Puternic.

Cu motorul pornit, scaunele din față pot fi încălzite separat.

Funcția de masaj

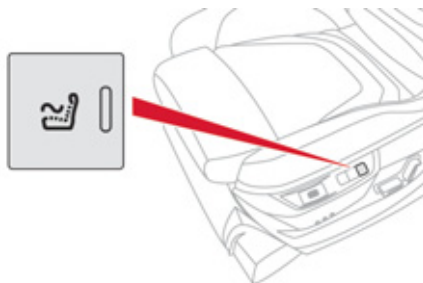

Această funcție asigură masarea regiunii lombare a conducătorului și nu este activă decât cu motorul în funcțiune, ca și în modul STOP al Stop & Start.

Activare



☞ Apăsați pe acest buton.

Martorul se aprinde iar funcția de masare este activată pentru o oră.

În acest interval de timp, masajul se efectuează în 6 cicluri de câte 10 minute (6 minute de masaj urmate de 4 minute de pauză).

După o oră, funcția se dezactivează, iar martorul se stinge.

Dezactivare



Puteți dezactiva funcția de masaj în orice moment, apăsând pe acest buton.

Scaune spate

Banchetă cu perna de sezut și spatar rabatabil în partea stângă (2/3), sau dreaptă (1/3), pentru modularea spațiului de încărcare al portbagajului.

Rabaterea pernei de sezut și a spatelui

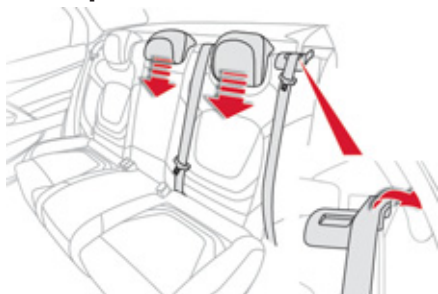

- ☞ Impingeți scaunul corespunzător din față, dacă este necesar.
- ☞ Aduceți tetierele în poziția joasă, sau îndepărtați-le.
- ☞ Îndepărtați centura din ghidajul sau.



- ☞ Ridicați perna de sezut **1** acționând manual de la partea din spate.

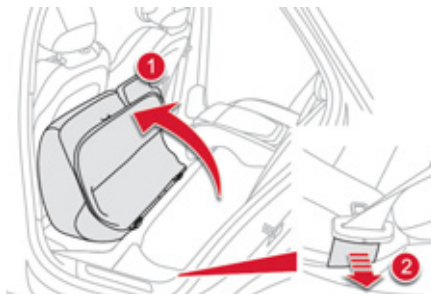

- ☞ Basculați complet perna de sezut **1** pentru a o aduce în contact cu scaunul din față.
- ☞ Mențineți ghidajul **2** al centurii lipit de perete.

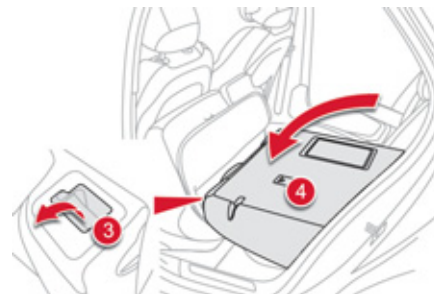

- ☞ Trageți comanda **3** către înainte, pentru a debloca spătarul **4**.
- ☞ Basculați spătarul **4**.

Punerea la loc a spatarului si a pernei de sezut

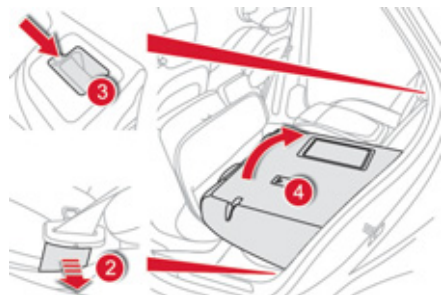

- ☞ Mențineți ghidajul **2** al centurii lipit de perete, pentru a evita deteriorarea centurii în timpul readucerii scaunului în poziția inițială.
- ☞ Redresați spătarul **4**, blocați-l și readuceți în poziție de utilizare tetierele.
- ☞ Verificați ca martorul de culoare roșie, situat la nivelul comenzii **3**, să nu mai fie la vedere.

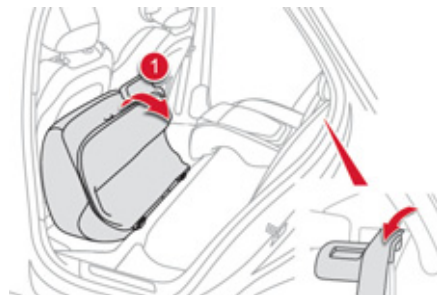

- ☞ Readuceți în poziție perna de sezut **1**.
- ☞ Eliberați ghidajul centurii **2**.
- ☞ Readuceți centura în poziție, în ghidaj.

i La re poziționarea spatarului, atenție să nu blocați centurile.



Indeprtarea pernei de sezut Tetiere spate

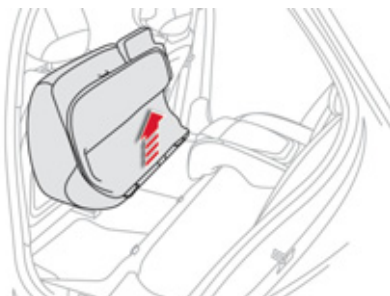

- ☞ Retrageți perna șezut **1** din punctele de fixare, trăgând în sus.

Remontarea pernei de sezut

- ☞ Poziționați vertical șezutul **1** în punctele sale de fixare.

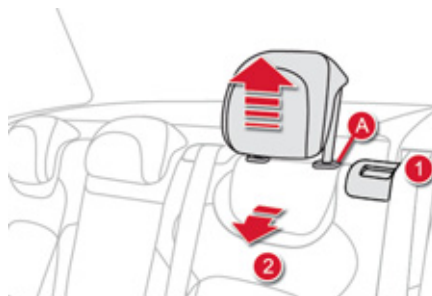

Au o singură poziție de utilizare (înaltă) și o poziție de depozitare (joasă). Acestea sunt și demontabile.

Pentru a îndepărta o tetieră:

- ☞ deblocați spatarul, utilizând comanda manuala **1**,
- ☞ basculați ușor spatarul **2** către înainte,
- ☞ trageți spatarul în sus până la limită,
- ☞ apoi, apăsați pe pintenul **A**.

 Nu conduceți niciodată cu tetierele scoase; acestea trebuie să fie la locul lor și corect reglate.

Retrovizoare

Retrovizoare exterioare

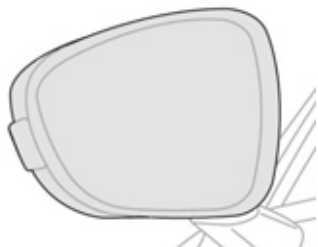

Fiecare retrovizor este echipat cu câte o oglindă reglabilă, care vă permite să vedeți în spate lateral, lucru necesar mai ales în cazuri de depășiri sau de parcare. Ele pot fi de asemenea rabatate pentru a staționa într-un pasaj îngust.

Dezaburire - Degivrare



Dezaburirea - degivrarea retrovizoarelor exterioare se efectuează apăsând pe comanda de degivrare a lunetei.

Pentru mai multe informații, consultați rubrica "Dezaburire - Degivrare luneta".



Dezaburirea - dezghețarea lunetei nu se poate face decât cu motorul pornit.



Reglare

- Rotiți comanda **A** la dreapta sau la stânga pentru a selecta oglinda retrovizoare corespunzătoare.
- Deplasați comanda **A** în cele patru direcții, pentru a efectua reglarea.
- Readuceți din nou comanda **A** în poziție centrală.



Obiectele văzute prin oglinda retrovizoare sunt în realitate mai aproape decât par. Țineți cont de acest lucru pentru a aprecia corect distanța față de vehiculele care vin din spate.

Rabatere

- Automată: blocați deschiderile vehiculului cu ajutorul cheii electronice.
- Manuală: cu contactul pus, rotiți comanda **A** în jos.



Dacă retrovizoarele sunt rabatate cu comanda **A**, ele nu se vor deplia la deblocarea deschiderilor vehiculului.

Depliere

- Automată: deblocați vehiculul cu ajutorul cheii electronice.
- Manuală: contactul fiind pus, trageți comanda **A** în sus.



Rabaterea și deplierea retrovizoarelor exterioare cu telecomanda pot fi dezactivate în rețeaua CITROËN sau la un Service autorizat. La spălarea automată a vehiculului, rabateți retrovizoarele.

Retrovizor interior

Oglindă reglabilă, care permite șoferului să vadă partea centrală din spate. Conține un dispozitiv anti-orbire, care conferă oglinzii o nuanță mai închisă pentru a reduce disconfortul la nivelul privirii conducătorului generat de farurile celorlalte vehicule, sau din cauza reflexiei luminii solare...

Model zi/noapte automat

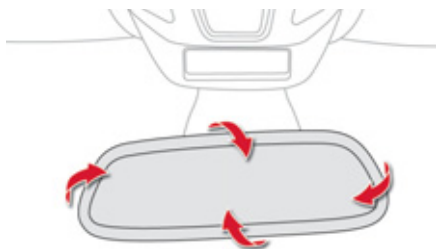

Datorită unui senzor ce măsoară luminozitatea provenită din spatele vehiculului, acest sistem asigură automat și progresiv trecerea între utilizările zi sau noapte.

O buna vizibilitate

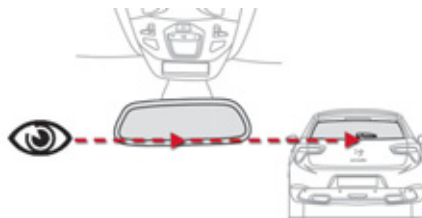

Pentru o vizibilitate mai bună către înapoi, aliniați partea inferioară a retrovizorului interior cu baza lunetei.



Pentru a asigura o vizibilitate optimă în timpul manevrelor, oglinda se luminează automat imediat ce a fost cuplat mersul înapoi.



Din motive de siguranță, retrovizoarele trebuie reglate pentru a reduce "unghiul mort".

Reglare volan

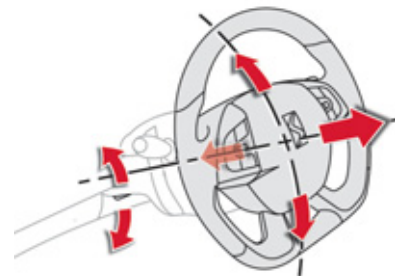

- ☞ **Cu vehiculul oprit**, deblocați volanul trăgând de maneta de comandă.
- ☞ Reglați înălțimea și adâncimea volanului pentru a vă adapta poziția de condus.
- ☞ Împingeți maneta pentru a bloca volanul.



Ca măsură de siguranță, aceste manevre trebuie făcute cu vehiculul oprit.

Amenajari interioare

1. **Torpedo**
2. **Compartimente de depozitare**
3. **Compartimente de depozitare (in functie de versiune)**
4. **Support pentru harta (in functie de versiune)**
5. **Scrumiera amovibila / priza de accesorii 12 V (120 W)**

Apăsăți pe capac pentru a deschide scrumiera.
Pentru a o goli, îndepărtați scrumiera trăgând în sus.
6. **Cotiera fata si compartimente de depozitare**

Este luminata, refrigerata si dispune de spatii de depozitare (sticla de 1,5 litri, ...).
7. **Player USB**
8. **Priza de accesorii 12 V (120 W)**

Respectați puterea maximă, pentru a nu deteriora accesoriul conectat.
9. **Support de pahare in garnitura usii**

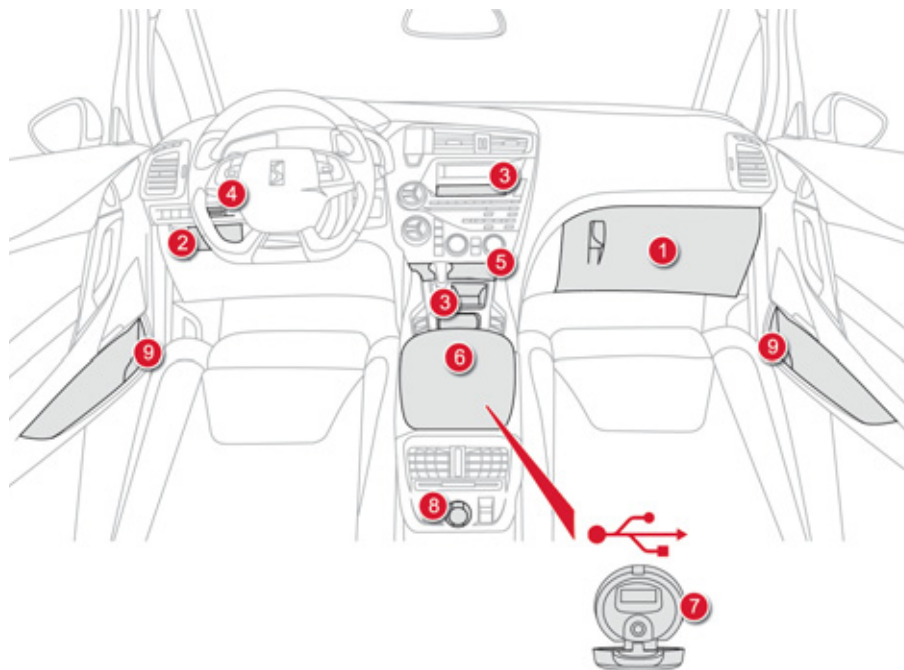

Bricheta / Priza de accesorii 12 V

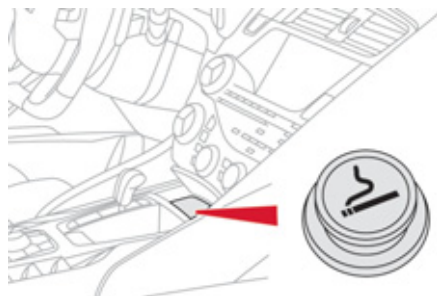

- ☞ Pentru a folosi bricheta, apăsați-o și așteptați câteva secunde declanșarea sa automată.
- ☞ Pentru a brânza un accesoriu la 12 V (putere maxima: 120 W), scoateți bricheta și conectați adaptorul adecvat.

Această priză permite bransarea unui incarcator de telefon, a unui incalzitor pentru biberoane...

Dupa utilizare, introduceți imediat bricheta in locul ei.

Covoras de podea

Dispozitiv detașabil pentru protecția mochetei.

Montare

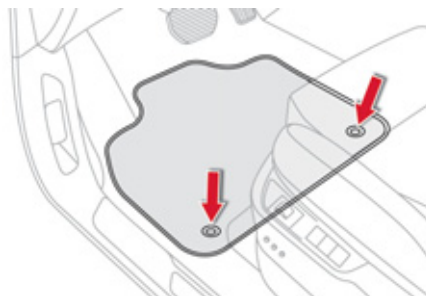

- ☞ trageți scaunul înapoi la maxim,
- ☞ așezați covorașul.
- ☞ clipsați fixările, prin apăsare.

Demontare

Pentru demontare, pe partea șoferului:

- ☞ trageți scaunul înapoi la maxim,
- ☞ desprindeți fixările, menținând ploturile de fixare fixate în mocheta,
- ☞ îndepărtați covorașul de podea.

Remontare

Pentru remontare, pe partea șoferului:

- ☞ poziționați corect covorașul,
- ☞ prindeți fixările apăsând pe acestea,
- ☞ verificați fixarea corectă a covorașului.

! Pentru a preveni orice risc de blocare a pedalelor:

- folosiți numai covorașe adaptate punctelor de fixare deja existente în vehicul; folosirea lor este imperativă,
- nu suprapuneți niciodată mai multe covorașe.

Utilizarea covorașelor neomologate de CITROËN poate incomoda accesul la pedale și poate afecta funcționarea regulatorului / limitatorului de viteză.

Cotiera centrala

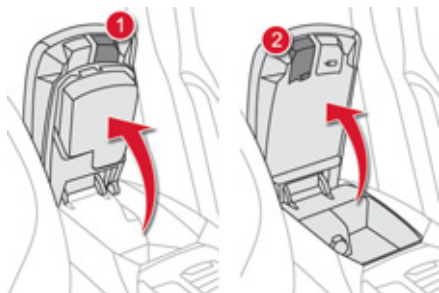

Dispozitiv de asigurare a confortului și compartiment de depozitare a diferitelor obiecte, atât pentru conducător cât și pentru pasagerul din față.

Compartimente de depozitare

- ☞ Pentru acces la compartimentul de depozitare mare, apăsați pe butonul **1**, apoi deschideți capacul.
- ☞ Pentru acces la compartimentul de depozitare mic (de sub capacul cotierei), apăsați pe butonul **2**, apoi deschideți capacul.

Aceste compartimente permit depozitarea diferitelor aparate portabile (telefon, MP3 player...), ce pot fi conectate la prizele USB / Jack.

O duza de ventilatie (cu deschidere reglabila) debiteaza aer racit in compartimentul mare.

Player USB



Acest modul de conectare, compus dintr-un conector de tip JACK și USB, este amplasat în interiorul cotierei față (sub capac).

El permite conectarea unui echipament portabil, de tip iPod® sau o memorie USB. Acesta citește fișierele audio ce sunt transmise sistemului audio al vehiculului, pentru a fi ascultate utilizând sistemul de difuzoare existent în vehicul.

Redarea fișierelor poate fi gestionată prin utilizarea comenzilor de la volan, sau pe panoul sistemului audio, vizualizarea fiind posibilă pe ecranul multifuncțional.

Pe durata utilizării sale în USB, acumulatorul echipamentului portabil se poate încărca automat.

i Pentru mai multe detalii privind utilizarea acestui echipament, consultați rubrica "Audio și Telematică".



Cotiera spate

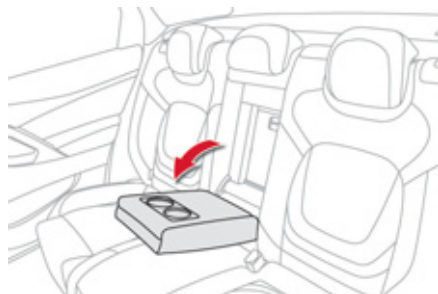

☞ Coborâți cotiera pentru a îmbunătăți astfel poziția de confort.

Ea poate fi echipată cu suport pentru pahare și permite accesul la trapa de schiuri.

Trapa pentru schiuri



Dispozitiv pentru depozitarea și transportul obiectelor lungi.

Deschidere

- ☞ Coborati cotiera.
- ☞ Apasati comanda de deschidere a trapei.
- ☞ Coborati trapa.
- ☞ Asezati obiectele dinspre interiorul portbagajului.

Amenajari portbagaj

- 1. Panou de mascare bagaje spate**
Este amovibil pentru transportul obiectelor mai voluminoase.
- 2. Carlige suport pentru posete**
- 3. Inele de ancorare**
- 4. Chingi pentru fixarea triunghiului de semnalizare**

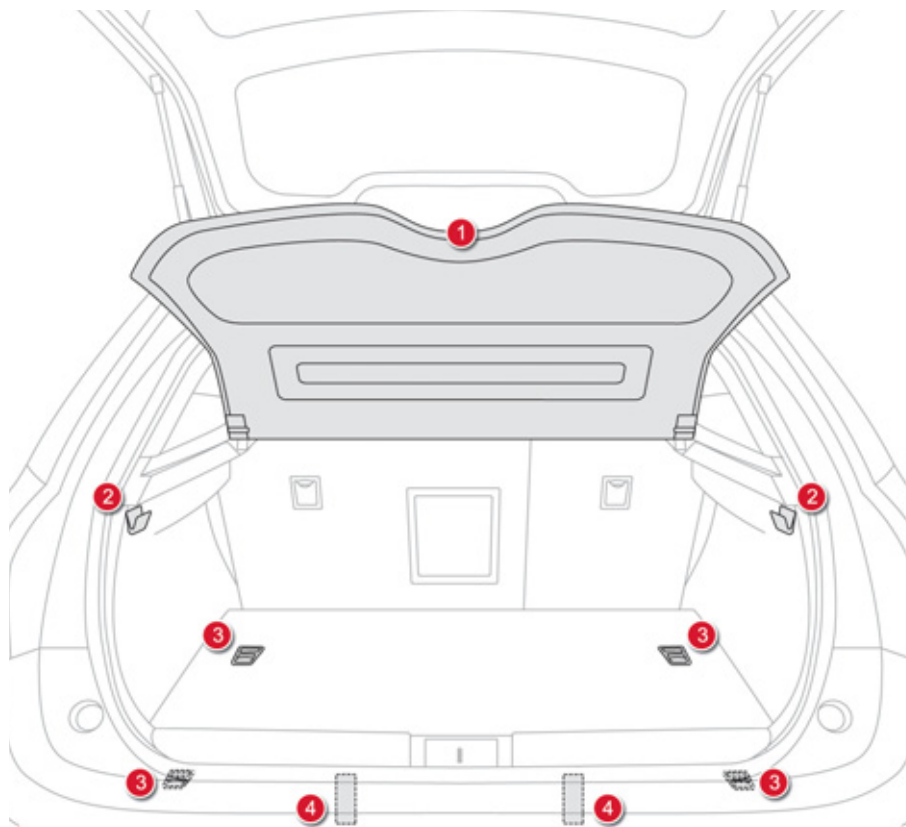

Triunghi de presemnalizare (depozitare)

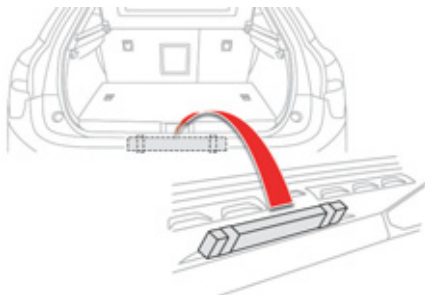

Pentru depozitarea unui triunghi pliat, sau caseta sa de depozitare utilizati chingile situate in garnitura interioara a portbagajului.



Pentru utilizarea triunghiului, consultați instrucțiunile date de producator.

Instalarea triunghiului pe drum

- Instalați triunghiul în spatele vehiculului, conform tabelului următor, în funcție de tipul de drum și de luminozitatea exterioară.

Distanța de așezare (în metri)		
Șosea		Autostrada
Zi	Noapte	
50 m	80 m	150 m



Înainte de a ieși din vehicul, pentru a monta și instala triunghiul, îmbrăcați vesta reflectorizantă.



Aceste valori sunt cifre de referință internaționale. Așezați triunghiul în conformitate cu regulile de circulație în vigoare locale.

Triunghiul vă este propus ca accesoriu, consultați rețeaua CITROËN sau un service autorizat.

Incalzire si Ventilatie

Sistem pentru crearea și menținerea unor bune condiții de confort și de vizibilitate în habitacul vehiculului.

Comenzi

Aerul care intră urmează diferite trasee în funcție de comenzile selectate de conducător, pasagerul din față sau pasagerii din spate, în funcție de nivelul de echipare.

Comanda temperaturii vă permite să obțineți nivelul de confort dorit, prin amestecarea aerului provenit din circuite diferite.

Comanda de repartizare a aerului permite alegerea punctelor de difuzare a aerului în habitacul, prin combinarea tastelor asociate. Comanda debitului de aer permite creșterea sau scăderea turatiei ventilatorului.

Aceste comenzi sunt grupate pe panoul **A** al consolei centrale.

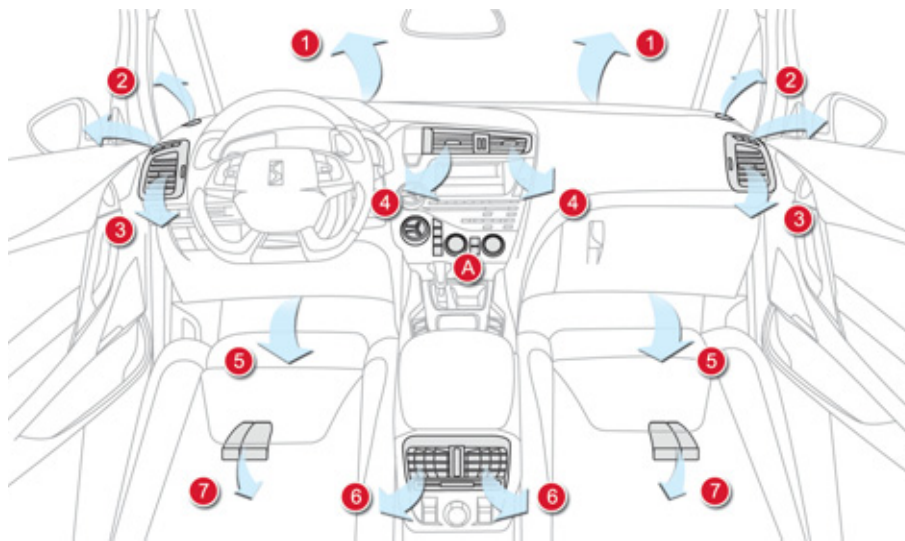

Repartizarea aerului

1. Duze de dezghețare sau dezaburire a parbrizului.
2. Duze de dezghețare sau dezaburire a geamurilor laterale din față, mari și mici.
3. Aeratoare laterale obturabile și orientabile.
4. Aeratoare centrale obturabile și orientabile.
5. Guri de ventilație la picioarele conducătorului și pasagerului din față.
6. Duze obturabile și orientabile pentru pasagerii din spate.
7. Guri de ventilație la picioarele pasagerilor spate.

Recomandari privind ventilatia si aerul conditionat

- i** Pentru ca aceste sisteme să fie eficiente pe deplin, respectați regulile de utilizare și de întreținere următoare:
- ☞ Pentru a obține o repartizare perfect omogenă a aerului, aveți grijă să nu obturați grilele de intrare a aerului exterior situate în partea de jos a parbrizului, aeratoarele și gurile de aer, precum și preluarea de aer din portbagaj.
 - ☞ Nu mascați senzorul de luminozitate, situat pe planșa de bord; acesta servește la reglarea sistemului de aer condiționat automat.
 - ☞ Porniți sistemul de aer condiționat între 5 și 10 minute, o dată sau de două ori pe lună pentru a-l păstra în stare perfectă de funcționare.
 - ☞ Aveți grijă ca filtrul habitaculului să fie în stare bună de funcționare și înlocuiți periodic elementele filtrante. (vezi capitolul "Verificări").
Vă recomandăm să utilizați un filtru combinat pentru habitacul. Datorită aditivului activ specific, el contribuie la purificarea aerului respirat de pasageri și la curățarea habitaculului (reducerea simptomelor alergice, a mirosurilor grele și a depunerilor de grăsime).
 - ☞ Pentru a asigura buna funcționare a aerului condiționat, vă recomandăm de asemenea să îl verificați conform indicațiilor din carnetul de întreținere.
 - ☞ Dacă sistemul nu produce frig, dezactivați-l și consultați rețeaua CITROËN sau un Service autorizat.

Puteti opri aerul conditionat (tasta AC) si sa ramaneti in mod Automat, pentru a reduce consumul de carburant. In cazul aparitiei aburului, in acest mod de functionare, puteti repune in functiune aerul conditionat pentru scurt timp, pentru ameliorarea situatiei. În cazul tractării unei sarcini maxime pe o pantă abruptă și la o temperatură ridicată, oprirea aerului condiționat permite recuperarea puterii motorului, ameliorând astfel, capacitatea de remorcare.

- i** Dacă, după o staționare îndelungată la soare, temperatura interioară este foarte ridicată, aerisiți habitacul câteva momente.
Plasați comanda de debit de aer la un nivel suficient, pentru a asigura o bună aerisire a habitaculului.
Sistemul de aer condiționat nu conține clor, astfel că nu reprezintă nici un pericol pentru stratul de ozon.

- i** Condensul creat de aerul condiționat provoacă la oprire o scurgere de apă normală sub vehicul, vizibilă la staționare.

Dacă doriți să privilegiați confortul termic, porniți sau lăsați motorul în funcțiune, apăsând pe ECO OFF.

Aer conditionat automat cu 2 zone

Functionare automata

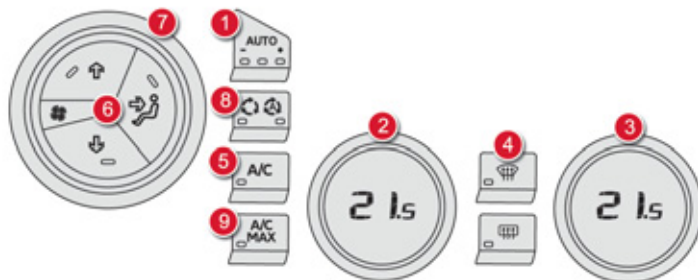

1. Program automat confort



Vă recomandăm să utilizați unul din cele trei moduri AUTO disponibile: ele permit reglarea optimizată a temperaturii din habitacul, conform valorii de confort pe care ați selectat-o. Aceste trei moduri reglează automat confortul în funcție de senzația dorită, respectând valoarea de confort cerută.

Acest sistem este prevăzut să funcționeze eficient în toate anotimpurile, cu geamurile închise.

- ☞ Apăsați succesiv pe tasta **"AUTO"**:
- un prim martor se aprinde; este selectat modul de reglare "usor",
 - un al doilea martor se aprinde; este selectat modul de reglare "mediu",
 - un al treilea martor se aprinde; este selectat modul de reglare "intens".

Pentru a menține confortul și pentru locurile din spate, utilizați cu preponderență modul "mediu" și "intens".

i Când motorul este rece, debitul de aer evoluează progresiv către nivelul optim, ținând cont de condițiile climatice exterioare și de valorile de confort cerute, pentru a evita difuzarea unei prea mari cantități de aer rece. Când intrați în vehicul, dacă la interior este mult mai rece sau mult mai cald decât valoarea de confort, nu este nevoie să modificați valoarea afișată pentru a atinge confortul dorit. În orice anotimp, cu geamurile închise, sistemul compensează automat și cât mai rapid posibil diferența de temperatură.

2-3. Reglare pe partea conducatorului - pasagerului



Șoferul și pasagerul din față pot fiecare regla temperatura după preferința fiecăruia.

Valoarea indicată pe afișaj corespunde nivelului de confort și nu unei temperaturi în grade Celsius sau Fahrenheit.

- ☞ Rotiți butonul **2** sau **3** spre stânga pentru a micșora valoarea, sau spre dreapta pentru a o crește.

Reglarea în jurul valorii de 21 permite obținerea unui confort optim. În funcție de nevoile dumneavoastră, un reglaj între valorile 18 și 24 este cel mai utilizat.

În plus, se recomandă evitarea unei diferențe de reglare stânga / dreapta mai mare de 3.

4. Program automat vizibilitate



Vezi paragraful "Dezaburire - Degivrare fata".



Pe un vehicul echipat cu Stop & Start, cat timp este activata dezaburirea, modul STOP nu este disponibil.

Revenire la reglaje manuale

În funcție de dorința dumneavoastră, puteți face o alegere diferită de cea propusă de sistem, modificând reglajele. Martorii de pe tasta **"AUTO"** se sting; celelalte funcții vor fi gestionate automat în continuare, cu excepția aerului condiționat.

- ☞ Apăsăți tasta **"AUTO"** pentru a reveni la funcționarea complet automată.



Pentru a răci sau încălzi la maxim habitaclul, este posibil să se depășească valoarea minimă de 14 sau maximă de 28.

- ☞ Rotiți butonul **2** sau **3** spre stânga până când se afișează **"LO"** sau spre dreapta până când se afișează **"HI"**.

5. Pornire / Oprire aer conditionat



☞ Apăsăți această tastă pentru a opri aerul condiționat.

Oprirea poate genera disconfort (umiditate, aburire).

☞ Apăsăți din nou tasta pentru a reveni la funcționarea automată a aerului condiționat. Ledul tastei "A/C" se aprinde. Pentru a obține aer rece cât mai rapid posibil, puteți utiliza recircularea aerului interior pentru câteva momente. Apoi, reveniți la accesul aerului din exterior.

6. Reglarea repartitiei aerului



☞ Apăsăți una sau mai multe taste pentru a orienta debitul de aer către:

- parbriz și geamuri laterale,
- aeratoare laterale și centrale,
- picioarele pasagerilor.

Puteti combina cele trei orientari, pentru a obtine repartizarea de aer dorita.

7. Reglarea debitului de aer



☞ Rotiți butonul spre stânga pentru a micșora debitul de aer sau spre dreapta pentru a-l mări.

Ledurile debitului de aer, între cele două elici, se aprind progresiv în funcție de valoarea cerută.

8. Intrare aer / Recirculare aer

Recircularea aerului permite izolarea habitaculului de mirosurile și fumul din exterior, în cazul detectării poluării exterioare (dacă vehiculul este echipat cu sonde de poluare). Ea se activează automat la activarea spălării geamurilor. Ea este inactivă dacă temperatura exterioară este mai mică de 5°C, pentru a reduce riscul de aburire la interior.



- Martorul cu "A" aprins indică o recirculare a aerului gestionată automat.
- Martorul fără "A" aprins indică o recirculare a aerului forțată manual.
- Martorii stinși indică o recirculare a aerului gestionată automat, fără a ține seama de detectarea poluării.

Fara sonda de poluare



Dacă vehiculul nu este echipat cu sonde de poluare, apăsați pe această tastă pentru a forța recircularea manuală.



9. Aer conditionat la maxim



- ☞ Dacă doriți racorirea rapidă a aerului din habitacul, apăsați pe această tastă și se va afișa "LO".

Pentru a reveni la reglajele precedente, apăsați din nou pe tastă.

Neutralizarea sistemului



- ☞ Rotiți rola debitului de aer spre stânga, până când toți martorii se sting.

Această acțiune întrerupe aerul condiționat și ventilația.

Confortul termic nu mai este controlat.

Rămâne perceptibil un flux ușor de aer, datorat deplasării vehiculului.

- ☞ Modificați unul din reglajele (temperatura, debit de aer, sau repartizarea aerului), sau apăsați pe tastă "AUTO", pentru a reactiva sistemul la valorile precedente dezactivării.



Evitați funcționarea prelungită cu recirculația aerului din interior pornită, sau să circulați prea mult timp cu sistemul dezactivat (risc de apariție a condensului și de degradare a calității aerului).

Dezaburire - Degivrare față

Program automat vizibilitate



- ☞ Selectati acest program pentru a dezaburi sau dezgheta rapid parbrizul si geamurile laterale.

Sistemul gestioneaza automat aerul conditionat, debitul de aer, accesul aerului si repartizeaza ventilatia in mod optim catre parbriz si geamurile laterale.

- ☞ Pentru a opri, apasati din nou pe tasta **"vizibilitate"** sau pe **"AUTO"**, martorul tastei se stinge iar cel al tastei **"AUTO"** se aprinde.

Sistemul se reactiveaza cu valorile de dinainte de neutralizare.



Pe un vehicul echipat cu Stop & Start, cat timp este activata dezaburirea, modul STOP nu este disponibil.

Dezaburire - Degivrare luneta si retrovizoare

Pornire



- ☞ Apasati pe aceasta tasta (situata pe panoul comenzilor aerului conditionat), pentru degivrarea lunetei și a retrovizoarelor exterioare. Martorul asociat tastei se aprinde.

Oprire

Degivrarea se opreste automat, pentru a evita un consum de curent excesiv.



- ☞ Este posibilă oprirea funcționării degivrării înainte de oprirea automată, apăsând încă o dată tasta. Martorul asociat tastei se stinge.



- ☞ Opriți dezghețarea lunetei și a oglinzilor retrovizoare când credeți de cuviință, deoarece un consum mai mic de curent permite diminuarea consumului de carburant.



- ☞ Dezaburirea - dezghețarea lunetei nu se poate face decât cu motorul pornit.

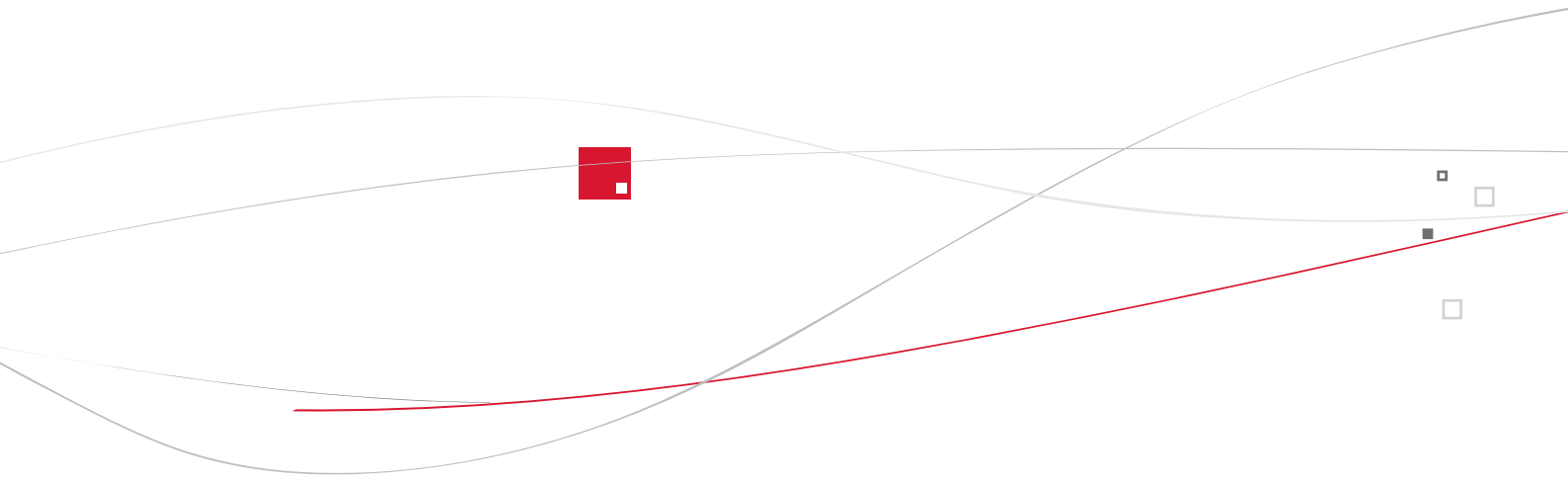

0004
Conducere

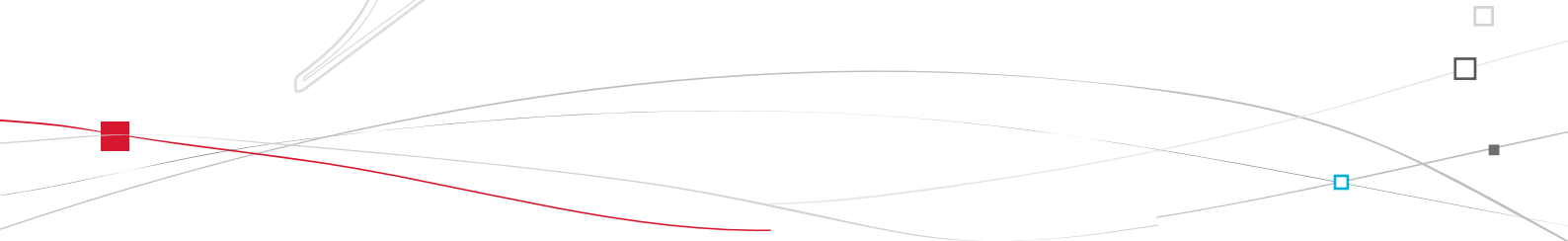



Pornire-oprire a motorului

În cazul **cutiei manuale**, aduceți maneta de viteze în punctul mort.

În cazul **cutiei manuale pilotate**, aduceți maneta de viteze în **N**.

În cazul **cutiei de viteze automate**, aduceți maneta de viteze în **P** sau **N**.

Pornire cu cheia electronica

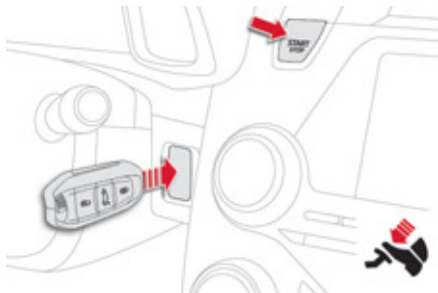

- ☞ Introduceți cheia electronica in cititor.
- ☞ Apăsăți pe pedala de frână pentru vehiculele cu cutie de viteze automată sau manuala pilotata, sau debreiați complet pentru vehiculele cu cutie de viteze manuală.

☞ Apăsăți pe butonul **"START/STOP"**.

Motorul porneste (vezi avertismentul de mai jos pentru vehiculele Diesel).

**START
STOP**

Pornire cu sistemul "Acces si Pornire Maini Libere"

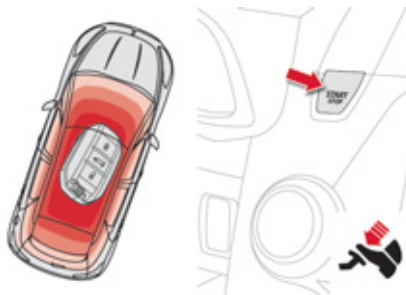

- ☞ Cu cheia electronica in interiorul vehiculului (nu este necesar sa fie introdusa in cititor), apasati pe pedala de frana pentru cutiile de viteze automate sau cutia de viteze manuala pilotata, sau debreiați complet pentru vehiculele cu cutie de viteze manuala.

☞ Apasati pe butonul **"START/STOP"**. Motorul porneste (vezi avertismentul de mai jos pentru vehiculele Diesel).

**START
STOP**



Dacă una dintre condițiile de pornire nu este îndeplinită, un mesaj apare pe tabloul de bord. În anumite cazuri, este necesar să mișcați volanul în timp ce apăsați pe butonul "START/STOP", pentru a ajuta deblocarea coloanei de direcție, un mesaj avertizându-vă în acest sens.

Prezența "Acces și Pornire Maini Libere" este imperativă în zona definită. Din motive de siguranță, nu ieșiți din zona stabilită lăsând vehiculul în funcțiune.



Pentru **vehiculele diesel**, la temperaturi negative, pornirea nu se va efectua

decât după stingerea matorului de preîncălzire.

Dacă acest mator se aprinde după apăsarea pe "START/STOP", trebuie să mențineți apăsată pedala de frână sau de ambreiaj până la stingerea matorului și să nu efectuați o nouă apăsare pe butonul START/STOP până la pornirea completă a motorului.

Oprire cu cheia electronica

☞ Imobilizați vehiculul.



☞ Apasati pe butonul "START/STOP".

Motorul se opreste si coloana de directie se blocheaza.

☞ Indepartati cheia electronica din cititor.

Cheie uitata

In cazul uitarii cheii electronice in cititor, un mesaj va avertizeaza la deschiderea usii conducatorului.

Oprire cu sistemul "Acces si Pornire Maini Libere"

☞ Imobilizati vehiculul.



☞ Cu cheia electronica in interiorul vehiculului, apasati pe butonul "START/STOP".

Motorul se opreste si coloana de directie se blocheaza.



Dacă vehiculul nu este imobilizat, motorul nu se va opri.

Contact fara pornirea motorului (pozitie accesorii)

Cu cheia electronică în cititor, sau cu cheia Acces si Pornire cu Mâini Libere în interiorul vehiculului, o apăsare pe butonul "START/STOP", fără nici o acțiune asupra pedalelor, permite punerea contactului si activarea accesoriilor.



☞ Apasati pe butonul "START/STOP", tabloul de bord se aprinde, dar motorul nu porneste.

☞ Apasati din nou pe buton, pentru a taia contactul si a permite astfel blocarea deschiderilor vehiculului.



Daca utilizati pozitia de accesorii prea mult timp, sistemul va putea trece automat in modul economie, pentru a evita descarcarea bateriei.

Protectie antifurt

Antidemaraj electronic

Cheile conțin un cip electronic ce are un cod secret. La punerea contactului, codul trebuie să fie recunoscut pentru ca demarajul să fie posibil.

Acest antidemaraj electronic blochează sistemul de control al motorului la câteva secunde după ce a fost decuplat contactul și împiedică pornirea vehiculului prin efracție.

Dacă sistemul nu funcționează, sunteți avertizați de un mesaj pe afișajul tabloului de bord.

În acest caz vehiculul nu demarează; consultați de urgență rețeaua CITROËN.

Pornire de avarie cu sistemul Acces și Pornire Mâini Libere

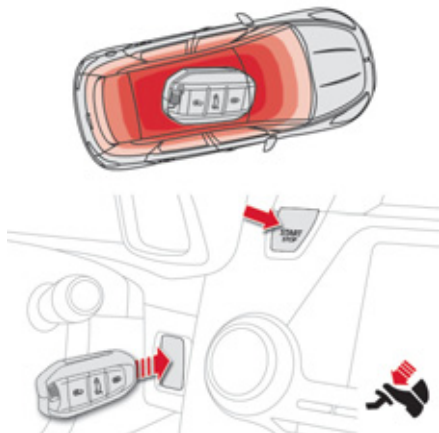

Când cheia electronică este în zona definită și vehiculul dumneavoastră nu pornește, după o apăsare pe butonul "START/STOP":

- ☞ Inserați cheia electronică în cititor.
- ☞ Apasați pedala de frana pentru vehiculele cu cutie automată sau cutie manuală pilotată, sau debreiați până la fund pentru vehiculele cu cutie manuală.
- ☞ Apasați pe butonul "START/STOP".
Motorul pornește.

Oprire de avarie



Numai în caz de urgență, motorul poate fi oprit necondiționat. Pentru aceasta, apăsați aproximativ trei secunde pe butonul "START/STOP".

În acest caz, coloana de direcție se blochează când vehiculul este imobilizat.

Cheie electronică nerecunoscută de sistemul "Acces și Pornire Mâini Libere"



Dacă cheia electronică nu mai este în zona definită în rulare, sau în momentul cererii de oprire a motorului (ulterior), un mesaj apare pe tabloul de bord.



- ☞ Apăsați aproximativ trei secunde pe butonul "START/STOP", dacă doriți să forțați oprirea motorului (atenție, pornirea nu va mai fi posibilă fără cheia).

Frana de staționare electrică

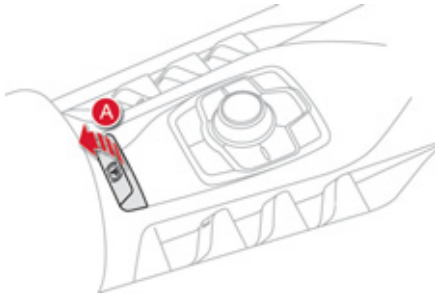

Frâna de staționare electrică permite două moduri de funcționare:

- **Actionare/Eliberare automată**
Acționarea este automată la oprirea motorului, eliberarea este automată la punerea în mișcare a vehiculului (activate din setare initiala),
- **Actionare/Eliberare manuală**
Acționarea manuală a frânei de staționare se efectuează prin acționarea comenzii **A**. Eliberarea manuală se face prin **tragerea** apoi eliberarea clapetei, apăsând în același timp pedala de frână.

La deschiderea portierei șoferului, un semnal sonor se aude și un mesaj este afișat dacă frâna nu a fost acționată.

Programarea modului automat

În funcție de țara de comercializare a vehiculului, acționarea automată la oprirea motorului și eliberarea automată la punerea în mișcare a vehiculului pot fi dezactivate. Puteti consulta rețeaua CITROËN sau un Service autorizat pentru a o activa.



În acest caz, programarea se face din meniul de configurare.



Dacă este dezactivată, acționarea și eliberarea frânei de staționare se fac manual.

Dacă acest martor se aprinde pe tabloul de bord, modul automat este dezactivat.

Eticheta pe panoul de usa



⚠ Nu se recomandă să acționați frâna de staționare electrică în caz de vreme foarte rece (ger-îngheț) și în cazul remorcării (depanare, tractare rulată...). Pentru aceasta, cu contactul pus, eliberați manual frâna de staționare, apoi, înainte de taierea contactului:

- ☞ **Cutie de viteze manuală:** cuplați prima treaptă sau mersul înapoi.
- ☞ **Cutie de viteze manuală pilotată:** selectați poziția **A** sau **R**.
- ☞ **Cutie de viteze automată:** selectați poziția **P** sau **R**.

⚠ Nu parasiti vehiculul niciodata fara a verifica daca ati actionat frana de staționare.



Acest martor este aprins continuu.

Actionare manuala

Vehiculul fiind oprit, pentru a acționa frâna de staționare, motorul fiind pornit sau oprit, **trageți** de clapeta **A**.

Actionarea frânei de staționare este semnalată:



- prin aprinderea matorului de frânare și a matorului **P** pe clapeta **A**,
- prin afișarea mesajului "Frână de staționare acționată".

Dacă frâna de staționare nu este acționată, la deschiderea portierei șoferului, sunteți avertizați printr-un semnal sonor și afișarea unui mesaj. Excepție face cazul când selectorul de viteze al cutiei automate este în poziția **P** (Park).



Înainte de a părăsi vehiculul, verificați cu atenție dacă matorii frânei de staționare sunt aprinși pe tabloul de bord și pe clapeta **A**.

Eliberare manuala

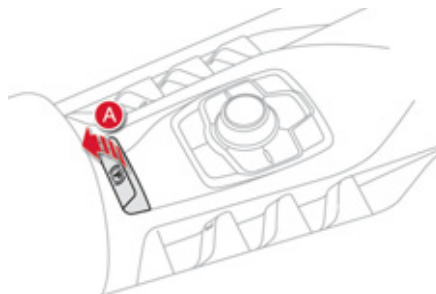

Contactul fiind pus sau motorul în funcțiune, pentru eliberarea frânei de staționare, **apăsăți** pe **pedala de frână**, **trageți** de clapeta **A**. Eliberarea completă a frânei de staționare este semnalată:



- prin stingerea matorului de frânare și a matorului **P** de pe clapeta **A**,
- prin afișarea mesajului "Frână de staționare eliberată".

Dacă trageți de clapeta **A** fără a apăsa pe pedala de frână, frâna de staționare nu se eliberează și un mesaj apare pe tabloul de bord.

Actionare la maxim

În caz de necesitate, **puteți acționa la maxim** frâna de staționare. Aceasta se poate obține prin **tragerea prelungită** a manetei **A**, până la apariția mesajului "Handbrake on maximum" (Frână de staționare la maxim) și a semnalului sonor.

Actionarea la maxim este indispensabila:

- când vehiculul tractează o remorcă sau o rulotă, când funcțiile automate sunt activate și efectuați o acționare manuală,
- când stabilitatea vehiculului variază pe durata staționării (ex.: transport pe vapor, pe platforma de camion).



În cazul remorcării, încărcării maxime sau staționării în pantă abruptă, efectuați o acționare la maxim, apoi bracați roțile spre trotuar și cuplați o treaptă de viteză la staționare. După o acționare la maxim, timpul de eliberare este mai lung.

Actionare automata, cu motorul oprit

Vehiculul fiind oprit, frâna de staționare **se acționează automat la oprirea motorului**.

Acționarea frânei de staționare este semnalată:



- prin aprinderea matorului de frânare și a matorului luminos **P** de pe clapeta **A**,
- prin afișarea mesajului "Frână de staționare acționată".



Înainte de a părăsi vehiculul, verificați cu atenție dacă matorii frânei de staționare sunt aprinși pe tabloul de bord și pe clapeta **A**.
Nu lăsați un copil singur în vehicul, contactul fiind pus. Copilul ar putea elibera frâna de staționare electrică.

Eliberarea automata

Frâna de staționare **se eliberează automat și progresiv la punerea în mișcare a vehiculului**:

- ☞ **Cutie de viteze manuala:** apasati la fund pedala de ambreiaj, cuplati treapta I-a sau mersul inapoi; apasati pedala de acceleratie si ambreiați pana la eliberarea franei.
- ☞ **Cutie de viteze manuala pilotata:** selectati pozitia **A**, **M** sau **R** apoi apasati pedala de acceleratie.
- ☞ **Cutie de viteze automata:** selectati pozitia **D**, **M** sau **R** apoi apasati pedala de acceleratie.

Eliberarea completă a frânei de staționare este semnalată:



- prin stingerea matorului de frânare și a matorului **P** de pe clapeta **A**,
- prin afișarea mesajului "Handbrake off" (Frână de staționare eliberată).



Cu vehiculul oprit și motorul în funcțiune, nu accelerați inutil, riscați să eliberați frâna de staționare.

Imobilizarea vehiculului, cu motorul pornit

Motorul fiind pornit și vehiculul oprit, pentru a imobiliza vehiculul este indispensabilă acționarea **manuală, trăgând** de clapeta **A**.
Acționarea frânei de staționare este semnalată:



- prin aprinderea matorului de frânare și a matorului **P** de pe clapeta **A**,
- prin afișarea mesajului "Handbrake on" (Frână de staționare acționată).

Dacă frâna de staționare nu este acționată, la deschiderea portierei șoferului, sunteți avertizați printr-un semnal sonor și afișarea unui mesaj.
Excepție face cazul când schimbătorul de viteze este în poziția **P** (Park) a cutiei de viteze automate.



Înainte de a ieși din vehicul, verificați dacă matorii frânei de staționare sunt aprinși pe tabloul de bord și clapeta **A**.

Franare de urgenta

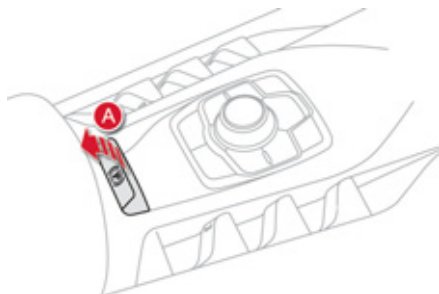

În caz de defectare a frânării folosind pedala de frână sau într-o situație excepțională (de ex. : indispoziție a conducătorului, la conducerea cu însoțitor...), tragerea continuă a clapetei **A** permite oprirea vehiculului. Controlul Dinamic al Stabilității garantează stabilitatea la frânarea dinamică de siguranță.

În caz de defectare a sistemului de frânare de urgență, se afișează mesajul "Parking brake control faulty" (Defectiune a franei de parcare).



În caz de defectare a sistemului CDS, semnalată prin aprinderea acestui martor, stabilitatea la franare nu este garantată.

În acest caz, stabilitatea trebuie asigurată de către șofer, prin repetarea succesiva a acțiunilor de "tragere-eliberare" a clapetei **A**.

Deblocare de avarie

În caz de funcționare defectuoasă a frânei de staționare electrice sau de pană a bateriei, o comandă mecanică de avarie permite deblocarea manuală a frânei de staționare.

- ☞ Imobilizați vehiculul:
 - cupland trepta I-a (cutie de viteze manuala),
 - cu motorul pornit, selectati pozitia **P** (cutie de viteze automata) sau **M** sau **R** (cutie de viteze manuala pilotata).
- ☞ Opriti motorul si repuneti contactul. Dacă imobilizarea vehiculului este imposibilă, nu acționați comanda și consultați de urgența rețeaua CITROËN sau un Service autorizat.

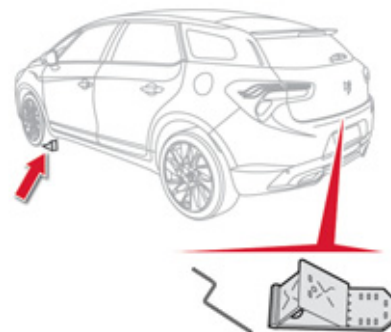

- ☞ Luați calele din vehicul și comanda de deblocare, situate sub covorul de podea din portbagaj.
- ☞ Pe teren în panta, blocați roțile vehiculului, plasând calele în fața sau în spatele roților din față, în sens opus pantei.



Frânarea de urgență trebuie utilizată numai în situații excepționale.

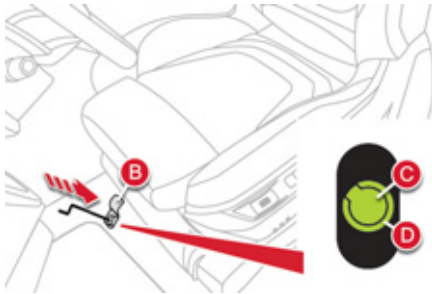

Scaun stanga fata deplasat inapoi la maxim.

- ☞ Deplasați scaunul din stanga fata la maxim inapoi.
 - ☞ Ridicați zona predecupată **B** din covorul de sub scaun.
 - ☞ Străpungeți capacul **C** al tubului **D** cu comanda de deblocare (situata in portbagaj).
 - ☞ Plasați comanda de deblocare în tubul **D**.
 - ☞ Rotiți comanda de deblocare **in sens orar**, mai multe zeci de ture.
- Din motive de siguranță, este imperativ să efectuați manevra până la capăt. Frâna de staționare este deblocată.**

- ☞ Indepartati comanda de deblocare și depozitați-o.
- ☞ Funcționarea frânei de staționare se inițializează după taierea și repunerea contactului. Dacă reinițializarea frânei de staționare este imposibilă, consultați rețeaua CITROËN sau un Service autorizat.
- ☞ Timpul (ulterior) de acționare a frânei poate să fie mai lung decât în cazul unei funcționări normale.



Din motive de siguranță, după această manevră trebuie să consultați obligatoriu rețeaua CITROËN pentru înlocuirea capacului.

Aveți grijă să nu introduceți elemente cu praf și umede în apropierea capacului de obturare.



În urma unei deblocări de urgență, blocarea vehiculului nu mai este garantată din momentul începerii deblocării mecanice de urgență a frânei electrice de staționare, iar comanda mecanică nu permite revenirea la funcționarea normală a frânei de staționare electrice.

Nu executați nici o acționare a clapetei **A**, sau de pornire/oprire a motorului când acționați deblocarea mecanică a frânei de staționare electrice.









Pentru a reanclansa frana de staționare electrica (dupa rezolvarea disfuncției sau penei bateriei), efectuați o tragere lungă a clapetei **A**, pana la clipirea matorului franei de staționare electrice pe tabloul de bord, apoi efectuați o a doua tragere lungă pana la aprinderea continua a acestui mator.

Anomalii de functionare

În caz de aprindere a matorului de defecțiune a frânei de staționare electrice și a unui mator din tabelul următor, opriți vehiculul într-o poziție de siguranță (pe sol orizontal și cu o treaptă de viteză cuplată) și consultați imediat rețeaua CITROËN sau un service autorizat.

Situatii	Consecinte
<p>Afișarea mesajului "Parking brake fault" (Defect la frâna de staționare) și a matorilor următori:</p> 	<ul style="list-style-type: none">- Funcțiile automate sunt dezactivate.- Asistența la pornirea în pantă este indisponibilă.- Frâna de staționare electrică nu este utilizabilă decât în modul manual.
<p>Afișarea mesajului "Parking brake fault" (Defect la frâna de staționare) și a matorilor următori:</p> 	<ul style="list-style-type: none">- Eliberarea manuală a frânei de staționare electrice este disponibilă doar prin apăsarea pe pedala de accelerație și tragerea clapetei.- Asistența la pornirea în pantă este indisponibilă.- Eliberarea automată și manuală a frânei rămân disponibile.
<p>Afișarea mesajului "Parking brake fault" (Defect la frâna de staționare) și a matorilor următori:</p> 	<ul style="list-style-type: none">- Funcțiile automate sunt dezactivate.- Asistența la pornirea în pantă este indisponibilă.



Situatii	Consecinte
<p>     </p> <p>și eventual</p> <p>  </p> <p>clipitor.</p>	<p>Pentru a acționa frâna de staționare electrică:</p> <ul style="list-style-type: none"> ☞ imobilizați vehiculul și tăiați contactul, ☞ trageți clapeta timp de cel puțin 5 secunde sau până la sfârșitul acționării, ☞ puneți contactul și verificați aprinderea marțorilor frânei de staționare electrice. <p>Acționarea se face mai lent decât în condiții de funcționare normală.</p> <p>Pentru a elibera frâna de staționare electrică:</p> <ul style="list-style-type: none"> ☞ puneți contactul, ☞ trageți clapeta și mențineți-o în această poziție aproximativ 3 secunde apoi eliberați-o. <p>Dacă marțorul de frânare sau dacă marțorii nu se aprind cu contactul cuplat, aceste proceduri nu funcționează. Plasați vehiculul pe un teren drept și apelați CITROËN sau un service autorizat pentru verificare.</p>
<p>Afișarea mesajului "Parking brake fault" (Defect la frâna de staționare) și a marțorilor următori:</p> <p>  </p> <p>și eventual</p> <p>  </p> <p>clipitor.</p>	<ul style="list-style-type: none"> - Numai funcțiile de acționare automată la întreruperea motorului și de eliberare automată la accelerare sunt disponibile. - Acționarea/eliberarea manuală a frânei de staționare electrice și frânarea de siguranță sunt indisponibile.
<p>Afișarea mesajului "Battery charge fault" (Defect baterie).</p> <p>  </p>	<ul style="list-style-type: none"> - Aceasta impune o oprire imediată în funcție de condițiile de circulație. Opriți și imobilizați vehiculul (dacă este necesar, plasați o cală sub una dintre roți). - Acționați frâna de staționare electrică înainte de oprirea motorului.

Situatii particulare

in unele situatii (pornire motor...), frana de stationare isi poate ajusta ea insasi nivelul de efort. Aceasta este o functionare normala. Pentru a deplasa vehiculul cu cativa centimetri fara a porni motorul, cu contactul pus, apasati pe pedala de frana si eliberati frana de stationare **tragand** apoi **eliberand** clapeta **A**. Eliberarea completa a franei de stationare este semnalata prin stingerea matorului de pe clapeta **A**, a matorului de pe tabloul de bord si prin afisarea mesajului "Frana de stationare eliberata".

In caz de disfunctie a franei de stationare **in pozitie actionata**, sau de pana de baterie, o eliberare de avarie este posibila oricand. Pentru a garanta buna functionare si deci siguranta dumneavoastra, numarul de actionari/eliberari succesive a franei de stationare este limitata la 8. In caz de utilizare excesiva, veti fi atentionati prin mesajul "Frana de stationare defecta" si clipirea unui mator.

Asistare la pornirea în pantă

Sistemul menține vehiculul imobilizat un interval scurt de timp (aproximativ 2 secunde) la pornirea în pantă, pentru a vă oferi timpul necesar să treceți de la pedala de frână la cea de accelerație.

Această funcție nu este activă decât dacă:

- vehiculul a fost complet imobilizat cu piciorul pe pedala de frână,
- în unele condiții de pantă,
- ușa șoferului este închisă.

Funcția de asistare la pornirea în pantă nu poate fi dezactivată.

Funcționare

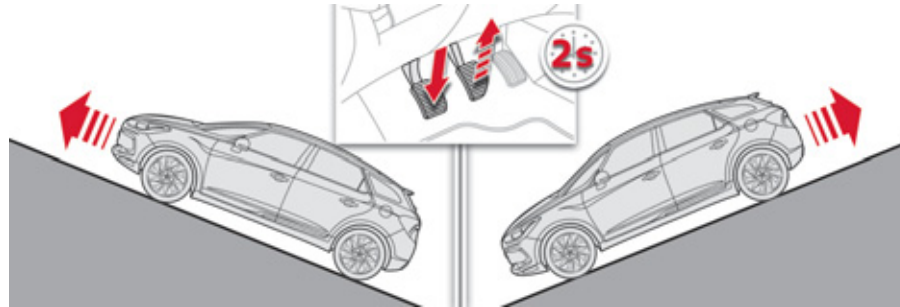

În pantă ascendentă, când vehiculul este oprit, vehiculul este menținut scurt timp imediat ce eliberați pedala de frână:

- dacă a fost cuplată viteza întâi sau în punctul mort pentru cutia de viteze manuală,
- dacă maneta de viteze este în poziția **A** sau **M**, în cazul cutiei de viteze manuale pilotate,
- dacă maneta de viteze este în poziția **D** sau **M**, în cazul cutiei de viteze automate.

În pantă descendentă, vehiculul fiind oprit și marșarierul cuplat, vehiculul este menținut scurt timp imediat ce eliberați pedala de frână.

Anomalie de funcționare



SERVICE

În caz de anomalie a sistemului, acești martori se aprind. Consultați rețeaua CITROËN sau un service autorizat pentru a verifica sistemul.



Nu ieșiți din vehicul în timpul unei faze de menținere temporară asigurată de sistemul de asistare la pornirea în pantă. Dacă trebuie să părăsiți vehiculul, motorul fiind pornit, acționați manual frâna de staționare. Apoi verificați dacă martorul frânei de staționare (și martorul **P** de pe clapeta de frână electrică) este aprins continuu pe tabloul de bord.

Cutie manuală cu 6 trepte

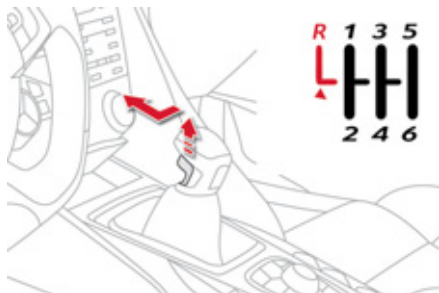



Cuplarea treptei a 5-a sau a 6-a

- ☞ Deplasați complet schimbătorul spre dreapta pentru a cupla treapta a 5-a sau a 6-a.

Cuplarea mersului înapoi

- ☞ Ridicați piesa de blocare de sub nuca manetei și deplasați maneta de viteze spre stânga, apoi spre înainte.

 Cuplați marșarierul, numai cu vehiculul oprit și motorul la ralanti.

 Din motive de siguranță și pentru a ușura pornirea motorului, selectați întotdeauna punctul mort.

Indicator de schimbare a treptei*

Sistem ce permite reducerea consumului de carburant, recomandând schimbarea unei trepte superioare pe vehiculele echipate cu cutie de viteze manuală.

Functionare

Sistemul nu intervine decât în cadrul unui mod de conducere economic.

În funcție de modul de conducere și de echiparea vehiculului dumneavoastră, sistemul vă poate indica să creșteți una sau mai multe trepte de viteză. Puteți urma această indicație fără a trece prin rapoartele intermediare.

Recomandările de utilizare a treptelor de viteză nu trebuie considerate drept obligatorii. Practic, configurația drumului, densitatea circulației sau siguranța rămân elementele determinante în alegerea raportului optim. Șoferul poartă responsabilitatea de a urma sau nu indicațiile sistemului.

Această funcție nu poate fi dezactivată.

Exemplu:



- Sunteți în treapta a treia de viteză.

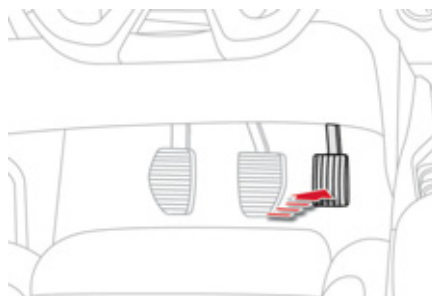

- Apăsăți moderat pedala de accelerație.



- Sistemul poate să vă propună, dacă sunt îndeplinite condițiile, schimbarea unei trepte superioare.
- Informația apare pe tabloul de bord, sub forma unei săgeți însoțite de treapta propusă.

i În caz de conducere ce solicită în mod special performanțele motorului (apăsare bruscă pe accelerație, de exemplu, pentru efectuarea unei depășiri...), sistemul nu va recomanda nici o schimbare de treaptă. Sistemul în nici un caz nu vă va propune:

- să cuplați prima treaptă,
- să cuplați marșarierul,
- să retrogradați.

* În funcție de motorizare.

Cutie de viteze automata

Cutie de viteze automată cu șase trepte de viteze oferă, la alegere, confortul automat integral, îmbogățit cu programe sport și zăpadă, sau schimbarea manuală a vitezelor. Vă sunt propuse patru moduri de conducere:

- funcționarea **automata** pentru controlul electronic al vitezelor de către cutie,
- programul **sport** pentru a vă oferi un stil de condus mai dinamic,
- programul **zapada** pentru a ameliora stilul de condus în cazul unei aderențe scăzute,
- funcționarea **manuala** pentru schimbarea secvențială a vitezelor de către șofer.

Maneta de viteze

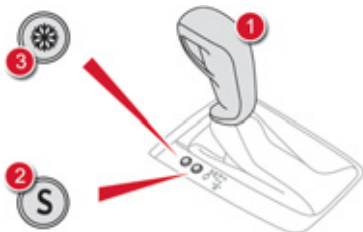

1. Maneta de viteze.
2. Buton "S" (sport).
3. Buton "❄" (zapada).

Grila cutiei de viteze



P. Staționare.

- Imobilizarea vehiculului, frână de parcare acționată sau eliberată.
- Demaraj motor.

R. Marșarier.

- Manevre de mers înapoi, vehiculul oprit, motorul la ralanti.

N. Punctul mort.

- Imobilizare vehicul, frâna de staționare trasă.
- Demaraj motor.

D. Funcționare automată.

M.+ / - Funcționare manuală cu schimbarea secvențială a celor șase trepte.

- ☞ Aplicați un impuls spre înainte, pentru a cupla treapta de viteză superioară.

sau

- ☞ Aplicați un impuls spre înapoi, pentru a cupla treapta de viteză inferioară.

Afisare pe tabloul de bord



Când deplasați schimbătorul de viteze pe grilă pentru a selecta o poziție, mărtoarul corespunzător se afișează pe tabloul de bord.

P Parking (staționare)

R Reverse (mers înapoi)

N Neutral (punct mort)

D Drive (conducere automată)

S program **sport**

❄ program **zapada**

1 la 6 Treaptă de viteză cuplată în funcționare manuală

- Valoare invalidă în funcționarea manuală

Pornirea vehiculului

- ☞ Cu piciorul pe frână, selectați poziția **P** sau **N**.
- ☞ Porniți motorul.

În caz contrar, se aude un semnal sonor, însoțit de un mesaj pe afișajul tabloului de bord.

- ☞ Cu motorul pornit, apăsați pedala de frână.
- ☞ Eliberați frâna de staționare dacă aceasta nu este programată în mod automat.
- ☞ Selectați poziția **R**, **D** sau **M**,
- ☞ Eliberați progresiv pedala de frână.

Vehiculul începe să se deplaseze imediat.

-  Dacă în timpul mersului, din neatenție treceti schimbătorul în poziția **N**, lăsați motorul la ralanti, apoi cuplați în poziția **D** pentru a accelera.

 Când motorul funcționează la ralanti, frânele fiind eliberate, dacă este selectată poziția **R**, **D** sau **M**, vehiculul se deplasează chiar fără a interveni asupra accelerației. Când motorul este pornit, nu lăsați niciodată copii nesupravegheați în interiorul vehiculului. În cazul efectuării unor operații de întreținere, motorul fiind pornit, trageți frâna de parcare și selectați poziția **P**.

Functionare automata

- ☞ Selectați poziția **D** pentru schimbarea **automata** a celor șase trepte.

Cutia de viteze funcționează în acest caz în modul auto-adaptant, fără intervenție din partea șoferului. Ea selectează în permanență raportul de viteză cel mai bine adaptat la stilul de condus, la configurația drumului și la sarcina vehiculului. Pentru a obține o accelerație maximă fără a atinge schimbătorul, apăsați până la capăt pedala de accelerație (kick down). Cutia de viteze retrogradează automat sau menține treapta selectată până la regimul maxim al motorului.

În momentul frânării, cutia de viteze retrogradează automat pentru a oferi o frânare eficientă a motorului.

Când ridicați brusc piciorul de pe accelerație, cutia de viteze nu va trece într-o viteză superioară, și asta pentru a ameliora siguranța.

-  Nu selectați niciodată poziția **N** când vehiculul este în mișcare. Nu selectați niciodată pozițiile **P** sau **R**, atâta timp cât vehiculul nu este imobilizat complet.

Programe sport si zapada

Aceste două programe specifice completează funcția automată în cazul utilizării în condiții speciale.

Programul sport "S"

☞ Apăsăți butonul "S", după ce ați pornit motorul.

Cutia de viteze facilitează automat un stil de conducere dinamic.



S apare pe tabloul de bord.

Programul zăpadă "❄"

☞ Apăsăți butonul "❄", după ce ați pornit motorul.

Cutia de viteze se adaptează la conducere pe drumuri alunecoase.

Acest program ușurează demarajele și îmbunătățește motricitatea când condițiile de aderență sunt scăzute.



❄ apare pe tabloul de bord.

Revenire la functionarea automata

☞ Oricând puteți apăsa din nou butonul selectat pentru a ieși din programul angajat și pentru a reveni în modul autoadaptiv.

Funcționare manuală

- ☞ Selecția poziția **M** pentru schimbarea **secvențială** a celor șase trepte.
- ☞ Împingeți maneta spre semnul + pentru a trece într-o viteză superioară.
- ☞ Trageți maneta spre semnul - pentru a trece într-o viteză inferioară.

Trecerea de la o viteză la alta se face numai când condițiile de viteză ale vehiculului și regimul motorului o permit; în caz contrar, momentan vor fi impuse regulile de funcționare automată.



D dispăre și vitezele cuplate apar succesiv pe tabloul de bord.

În sub regim sau supra regim, viteza selectată clipește timp de câteva secunde, apoi viteza efectiv cuplată se afișează.

Trecerea de la poziția **D** (automată) la poziția **M** (manuală) se poate face în orice moment.

La oprire sau în cazul unei viteze foarte scăzute, cutia de viteze selectează automat treapta **1**.

În funcționare manuală, programele sport și zăpadă sunt inoperante.



Valoare invalida in functionarea manuala



Acest simbol se afișează dacă o viteză a fost incorect angajată (selectorul se află între două poziții).

Oprirea vehiculului

Înainte de a opri motorul, puteți trece în poziția **P**, sau **N**, pentru a fi la punctul mort. În ambele cazuri, acționați frâna de mână pentru a imobiliza vehiculul dacă aceasta nu este programată în mod automat.



Dacă maneta nu este în poziția **P**, la deschiderea ușii șoferului sau timp de aproximativ 45 de secunde după taierea contactului, se aude un semnal sonor și apare un mesaj.

 Aduceți schimbătorul de viteze din nou în poziția **P**; semnalul sonor se întrerupe și mesajul dispare.

Anomalie de functionare

Contactul fiind pus, un mesaj apare pe afișajul tabloului de bord indicând o defecțiune a cutiei de viteze.

În acest caz, aceasta trece în modul de funcționare de urgență, blocându-se în viteza a III-a. Puteți simți un șoc puternic trecând de la **P** la **R** și de la **N** la **R**. Acest șoc nu prezintă niciun risc de deteriorare pentru cutia de viteze.

Nu depășiți viteza de 100 km/h în limitele reglementărilor locale.

Efectuați o verificare în rețeaua CITROËN sau în cadrul unui service autorizat.



Riscați deteriorarea cutiei de viteze:

- dacă apăsați în același timp pe pedalele de accelerație și de frână,
- dacă forțați, în caz de pană a bateriei, trecerea din poziția **P** în oricare alta.



Pentru a limita consumul de carburant pe timpul unei staționări prelungite (ambuteiaj...), poziționați schimbătorul de viteze pe **N** și trageți frâna de mână, cu excepția cazului în care aceasta este programată în mod automat.

Cutie de viteze manuala pilotata cu 6 trepte

Cutie de viteze manuala pilotata, cu șase trepte, care oferă, la alegere, confortul automatizării sau plăcerea schimbării manuale a vitezelor.

Vă sunt propuse două moduri de conducere:

- modul **automatizat**, pentru gestionarea automată a schimbării treptelor, din cutie,
- modul **manual**, pentru schimbarea secvențială a treptelor de către conducător.

Pentru fiecare din cele doua moduri, este propusa o functionare **Sport**, corespunzand unui stil de conducere mai dinamic.

În mod automatizat, este posibilă oricând schimbarea treptelor utilizand comenzile de la volan, de exemplu pentru a efectua o depășire.

Maneta de viteze

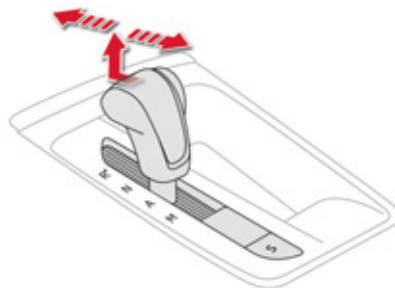

R. Mers inapoi.

- ☞ Cu piciorul pe frână, impingeti maneta catre înainte.

N. Punct mort.

- ☞ Cu piciorul pe frână, selectați această poziție pentru a porni.

A. Mod automatizat.

- ☞ Deplasați maneta catre înapoi, pentru a selecta acest mod.

M. Mod manual, cu schimbare secvențială a vitezelor.

- ☞ Ridicați maneta, apoi deplasați-o catre inapoi, pentru a selecta acest mod, apoi utilizați comenzile de la volan pentru a schimba vitezele.

S. Functionare tip Sport.

- ☞ Apasati pe buton pentru activare sau neutralizare.

Comenzi la volan

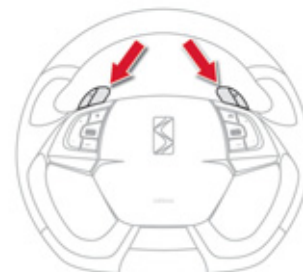

+ Comandă de cuplare a treptei superioare, situata in dreapta volanului.

- ☞ Apăsati pe spatele comenzii "+" de la volan, pentru a cupla treapta superioară.

- Comandă de cuplare a treptei inferioare, situată în stânga volanului.

- ☞ Apăsati pe spatele comenzii "-" de la volan, pentru a cupla treapta inferioară.



Comenzile de la volan nu permit selectarea punctului mort și cuplarea sau decuplarea marșarierului.

Afisare pe tabloul de bord

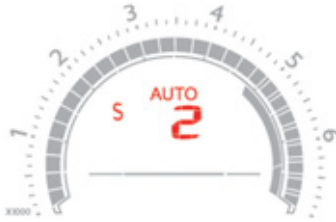

N Neutru (Punct mort).

R Reverse (Marșarier).

1, 2, 3, 4, 5, 6 Trepte în mod manual.

AUTO Se aprinde la selectarea modului automatizat. Se stinge la trecerea în modul manual.

S Sport (Funcționare tip Sport).



☞ Puneți **picioarul pe frana** când acest mesaj apare pe afișajul tabloului de bord.



La cuplarea mersului înapoi, se aude un semnal sonor.

Pornirea vehiculului

- ☞ Selectați poziția **N**.
- ☞ Apăsați pedala de frână până la fund.
- ☞ Porniți motorul.



N apare pe afișajul tabloului de bord.



Dacă maneta de viteze nu este în poziția **N** la pornire, **N** clipește pe tabloul de bord, însoțit de un semnal sonor și de un mesaj pe afișajul tabloului de bord.

Picioarul pe frana clipește pe tabloul de bord, însoțit de un semnal sonor și de un mesaj pe afișajul tabloului de bord, dacă pedala de frână nu este apăsată la pornire.

- ☞ Selectați o treaptă de viteză (poziția **M** sau **A**) sau marșarierul (poziția **R**).
- ☞ Eliberați frâna de staționare dacă aceasta nu este programată să funcționeze în mod automat.
- ☞ Ridicați piciorul de pe pedala de frână, apoi accelerați.



AUTO și **1** sau **R** apar pe afișajul tabloului de bord.



Când motorul funcționează la ralanti și frâna este eliberată, dacă este selectată una din pozițiile **R**, **A** sau **M**, vehiculul se deplasează chiar și fără o acțiune asupra pedalei de accelerație.

Mod automatizat

- ☞ După pornirea vehiculului, selectați poziția **A** pentru a trece în mod automatizat.



AUTO și viteza acționată vor apărea pe afișajul tabloului de bord.

Cutia de viteze va funcționa în modul auto-activ, fără intervenția șoferului. Ea selectează în permanență viteza cea mai bine adaptată la următorii parametri:

- stilul de conducere,
- profilul drumului.



Pentru a obține o accelerație optimă, de exemplu la depășirea unui vehicul, apăsați pedala de accelerație și depășiți punctul de rezistență.

Cuplare manuala a treptelor

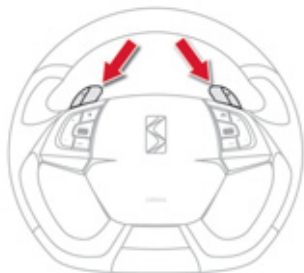

Acest mod de a schimba vitezele punctual permite efectuarea unei depășiri, de exemplu, rămânând în modul automatizat.

☞ Acționați comenzile de la volan + sau -. Cutia de viteză cuplează treapta cerută dacă regimul motorului o permite. **AUTO** rămâne afișat pe tabloul de bord.
După câteva momente, fără a acționa comenzile, cutia de viteze controlează din nou treptele de viteză automat.

Mod manual

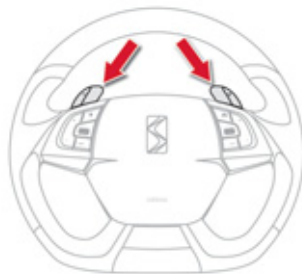

- ☞ După pornirea vehiculului, selectați poziția **M** pentru a trece în mod manual.
- ☞ Acționați comenzile de la volan + sau -.



AUTO dispăre și vitezele cuplate apar succesiv pe afișajul tabloului de bord.

Cererile de schimbare a vitezei se execută numai dacă regimul motorului le permite. Nu este necesară eliberarea accelerației în timpul schimbării vitezei.

În cazul unei frânări sau a unei încetiniri, cutia de viteze trece în mod automat într-o viteză inferioară pentru a permite relansarea vehiculului cu treapta adecvată.



La viteză foarte mică, dacă este necesar marșarierul, aceasta va fi luată în considerare numai când vehiculul va fi imobilizat (apasati pedala de frana). Un martor apare pe afișajul tabloului de bord.



În caz de accelerare puternică, în mod manual, viteza superioară nu va fi cuplată decât dacă șoferul va acționa schimbătorul de viteze sau comenzile de la volan.
Vehiculul fiind în mers, nu trebuie să selectați niciodată punctul mort **N**.
Cuplați numai marșarierul **R**, vehiculul fiind imobilizat cu piciorul pe frână.

Functionare tip Sport



☞ După selectarea modului manual sau a modului automatizat, apăsați pe butonul **S**, pentru activarea funcționării tip Sport, care va oferi un stil de conducere mai dinamic. **S** apare lângă treapta cuplata pe afișajul din tabloul de bord.

☞ Apăsați din nou pe butonul **S** pentru a neutraliza. **S** dispare de pe afișajul din tabloul de bord. Modul de funcționare Sport este neutralizat la fiecare tăiere a contactului.

Oprirea vehiculului

Înainte de a opri motorul, puteți alege:

- să treceți în poziția **N** pentru a fi în punctul mort,
- să lăsați treapta cuplată; în acest caz vehiculul nu va putea fi deplasat.

În cele două cazuri, trebuie să trageți frâna de staționare pentru a imobiliza vehiculul dacă aceasta nu este programată să funcționeze în mod automat.



În caz de imobilizare a vehiculului, cu motorul pornit, aduceți selectorul de viteze în punctul mort **N**.
Înainte de orice intervenție în compartimentul motor, verificați dacă selectorul de viteze este în punctul mort **N** și dacă frâna de parcare este acționată.

Anomalie de funcționare

SERVICE

Contactul fiind pus, clipirea acestui martor, însoțită de un semnal sonor și de un mesaj pe afișajul tabloului de bord, indică o defecțiune la cutia de viteze. Efectuați o verificare în rețeaua CITROËN sau la un service autorizat.



Apăsați, în mod obligatoriu pe pedala de frână în timpul pornirii motorului. În toate cazurile de staționare, acționați frâna de staționare, în mod obligatoriu, pentru a imobiliza vehiculul, cu excepția cazului în care aceasta este programată în mod automat.

Stop & Start

Sistemul Stop & Start trece motorul momentan în stare de veghe - mod STOP - pe durata fazelor de oprire din circulație (semafoare, ambuteiaje, altele...). Motorul pornește din nou automat - mod START - imediat ce doriți să reporniți. Repornirea se efectuează instantaneu, rapid și în liniște. Perfect adaptat pentru utilizare urbană, sistemul Stop & Start permite reducerea consumului de carburant, a emisiilor de gaze poluante și a nivelului sonor la opriri.

Funcționare

Trecerea motorului în mod STOP



Martorul "ECO" se aprinde pe tabloul de bord și motorul trece automat în stare de veghe:

- **la o cutie de viteze manuala pilotata**, la o viteză mai mică de 8 km/h, apăsați pedala de frână sau treceți maneta de viteze în poziția **N**.

Dacă vehiculul este echipat, un contor de timp cumulează timpul de trecere în modul STOP pe durata parcurgerii unui traseu. El se resetează (aducere la zero) la fiecare punerea a contactului cu butonul "START/STOP".



Pentru confort, în timpul unei manevre de parcare, modul STOP este indisponibil timp de câteva secunde după decuplarea marșarierului. Modul STOP nu modifică funcțiile vehiculului, cum ar fi frânarea, asistarea direcției...



Nu alimentați cu carburant când motorul este în mod STOP; este imperativă taierea contactului cu butonul "START/STOP".

Cazuri particulare: mod STOP indisponibil

Modul STOP nu se activează când:

- portiera conducătorului este deschisă,
- centura de siguranță a conducătorului este decuplată,
- viteza vehiculului nu a depășit 10 km/h de la ultima pornire (cu butonul "START/STOP"),
- frâna de staționare electrică este acționată sau în curs de acționare,
- menținerea confortului termic în habitacul o necesită,
- dezaburirea este activă,
- unele condiții punctuale (încărcarea bateriei, temperatura motorului, asistarea la frânare, temperatura exterioară...) o necesită, pentru asigurarea controlului sistemului.



În acest caz, martorul "ECO" clipește câteva secunde, apoi se stinge.

Această funcționare este perfect normală.

Trecerea motorului în mod START



Martorul "ECO" se stinge și motorul reporneste automat **cu o cutie manuala pilotata:**

- aduceți maneta de viteze în poziția **A** sau **M**, eliberați pedala de frână,
- sau cu maneta de viteze în poziția **N** și pedala de frână eliberată, treceți maneta de viteze în poziția **A** sau **M**,
- sau cuplați marșarierul.

Cazuri particulare: declansare automată a modului START

Modul START se declanșează automat când:

- usa conducătorului este deschisă,
- centura de siguranță a conducătorului este decuplată,
- viteza vehiculului depășește 11 km/h, cu o cutie de viteze manuala pilotata,
- frâna de staționare electrică este în curs de acționare,
- unele condiții punctuale (încarcarea bateriei, temperatura motorului, asistarea la franare, temperatura exterioara...) o necesită, pentru asigurarea controlului sistemului sau al vehiculului.

 În acest caz, martorul "ECO" clipește câteva secunde, apoi se stinge.

Această funcționare este perfect normală.

Neutralizare

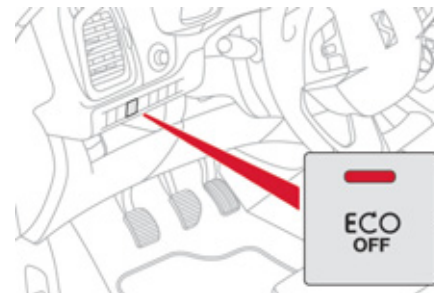

În orice moment, apăsați pe comanda "ECO OFF", pentru a neutraliza sistemul. Aceasta este semnalată prin aprinderea matorului comenzii, însoțită de un mesaj pe ecran.



Dacă neutralizarea a fost efectuată în modul STOP, motorul repornește imediat.

Reactivare

Apăsați din nou pe comanda **"ECO OFF"**. Sistemul este din nou activ; aceasta este semnalată prin stingerea marotorului comenzii și un mesaj pe afișaj.

i Sistemul se reactivează automat, la fiecare nouă pornire cu butonul START/STOP.

Anomalie de functionare

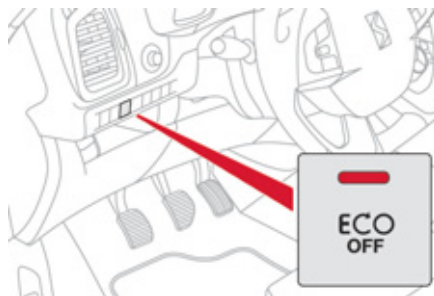

În cazul defectării sistemului, marotorul comenzii **"ECO OFF"** se aprinde intermitent, apoi rămâne aprins continuu. Efectuați o verificare în rețeaua CITROËN sau de către un service autorizat. În caz de anomalie în mod STOP, este posibil ca motorul să se oprească. În acest caz este necesară tăierea contactului și apoi repornirea cu butonul. Toti marotorii de pe tabloul de bord se aprind. In functie de versiune, un mesaj de avertizare se poate afisa pentru a solicita plasarea manetei de viteze in pozitia **N** si apasarea pedalei de frana. In acest moment, este necesara taierea contactului, apoi repornirea cu butonul "START/STOP".

Intretinere

! Înainte de orice intervenție sub capotă, neutralizați sistemul Stop & Start, pentru a evita orice risc de rănire legat de o declanșare automată a modului START.

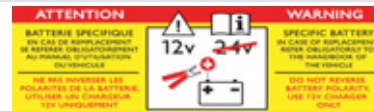

Acest sistem necesită o baterie de 12 V, de tehnologie și de caracteristici specifice (reper disponibile în rețeaua CITROËN). Montarea unei baterii neavând reper CITROËN antrenează riscuri de disfuncțiuni ale sistemului. Pentru încărcarea bateriei, utilizați un redresor de 12 V si nu inversati polaritatile.

! Sistemul Stop & Start se bazează pe o tehnologie avansată. Pentru orice intervenție asupra vehiculului dumneavoastră, adresați-vă unui service autorizat ce dispune de competența și echipamentul adecvat, la nivelul pe care rețeaua CITROËN este în măsură să vi-l asigure.

Alerta de depasire involuntara a marcajului rutier

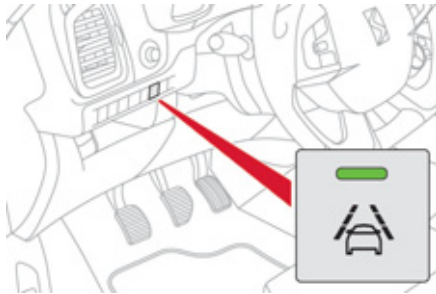

Sistem care detectează depășirea involuntară a unui marcaj longitudinal de pe o cale de rulare, utilizând o camera video care recunoaște liniile continue sau discontinue.

Pentru o conducere în deplină siguranță, camera analizează imaginea apoi declanșează, în cazul scaderii atenției conducătorului, o avertizare în cazul în care vehiculul tinde să parasescă banda de rulare (la viteză mai mare de 80 km/h).

Folosirea acestui sistem este optimă mai ales pe autostrăzi și pe căi de mare viteză.



Sistemul de alertă la depășirea involuntară a liniilor de marcaj nu poate, în niciun caz, să înlocuiască vigilența și răspunderea șoferului.

Activare



☞ Apăsați pe acest buton, martorul se aprinde.

Detectare - avertizare

Sunteți avertizat prin vibrația pernei de șezut a scaunului șoferului:

- în partea dreaptă, dacă marcajul de pe șosea a fost depășit pe dreapta,
- în partea stângă, dacă marcajul de pe șosea a fost depășit pe stânga.

Nicio alertă nu este transmisă atâta timp cât semnalizatoarele de direcție sunt activate și timp de încă 20 secunde după stingerea semnalizatoarelor de direcție.

Dezactivare



☞ Apăsați din nou acest buton, martorul se stinge.

Starea sistemului rămâne în memorie la întreruperea contactului.

Anomalie de functionare

În caz de anomalie, martorul de pe buton clipește.

Consultați rețeaua CITROËN sau un Service autorizat.



Detectarea poate fi perturbată:

- dacă marcajele de pe sol sunt uzate,
- dacă între marcajele de pe sol și suprafața șoselei există un contrast redus,
- dacă parbrizul este murdar,
- în unele condiții meteorologice extreme: ceața, averse puternice, ninsoare, lumina solară puternică sau expunere directă la soare (șoare razant la suprafața drumului, ieșire din tunel, ...) și umbre.

Ecran cu afisare frontala

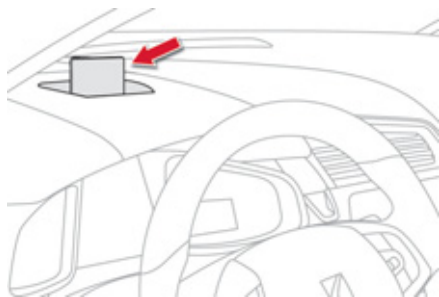

Sistem ce proiectează un ansamblu de informații pe o suprafață translucidă, aflată în câmpul vizual al șoferului, pentru a-și păstra privirea îndreptată spre drum.

Acest sistem funcționează cu motorul pornit și își păstrează reglajele la întreruperea contactului.

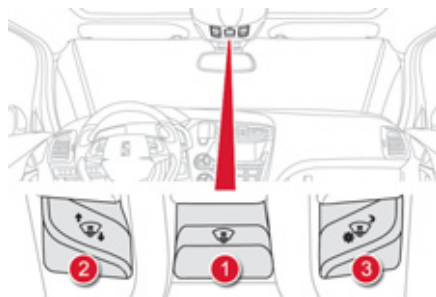
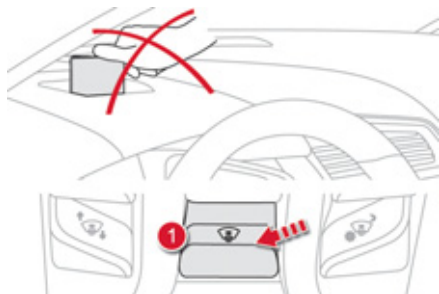

1. Pornire / oprire a ecranului cu afișare frontală.
2. Reglare pe înălțime a afișajului.
3. Reglarea luminozității.

Informații afișate în timpul funcționării

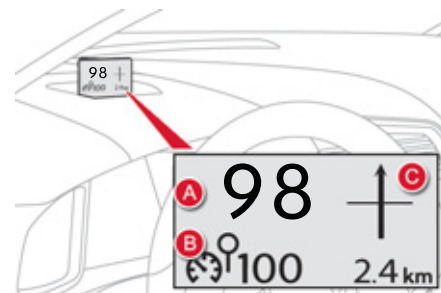

Din momentul activării, informațiile proiectate pe ecranul de afișare frontală sunt:

- A. Viteza vehiculului.
- B. Informațiile regulatorului/limitatorului de viteză.
- C. Informațiile de navigație (în funcție de versiune).

i Pentru mai multe informații despre navigație, consultați rubrica "Audio și telematică".

Activare / Neutralizare

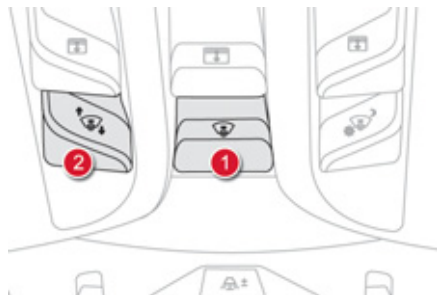

- ☞ Cu motorul pornit, acționați butonul 1. Starea activat/neutralizat la oprirea motorului este păstrată la următoarea pornire.
- Lamela afisajului se rabate automat dupa aproximativ 3 secunde dupa oprirea motorului, cu exceptia modului STOP a Stop & Start.

Reglare in inaltime

- ☞ Cu motorul pornit, ajustați ecranul la înălțimea dorita cu butonul 2:
 - catre inapoi, pentru a deplasa ecranul in sus,
 - catre inainte, pentru a deplasa ecranul in jos.

Reglarea luminozitatii

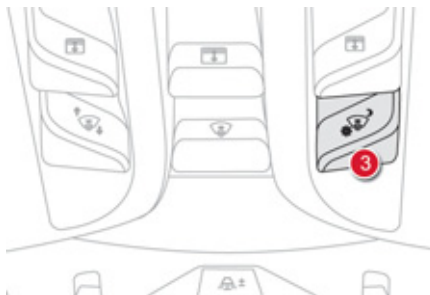

- ☞ Cu motorul pornit, reglați luminozitatea informațiilor folosind butonul 3:
 - catre inapoi, pentru a crește luminozitatea,
 - catre inainte, pentru a scădea luminozitatea.

! Este recomandat să manipulați butoanele numai când vehiculului este oprit.

La opriere sau în timpul rulării, nici un obiect nu trebuie poziționat în jurul lamei transparente sau pe capacul acesteia pentru a nu împiedica ieșirea lamei și corecta sa funcționare.

i În anumite condiții meteorologice extreme (ploaie și/sau zăpadă, soare puternic, ...) informațiile de pe ecran nu pot fi citite sau vizualizarea poate fi perturbată temporar. Anumite lentile de ochelari de soare pot incomoda citirea informațiilor. Pentru a curata lama transparentă, utilizați o lavetă curată și moale (de tipul materialului pentru ștergerea ochelarilor, sau microfibră). Nu utilizați un material uscat sau abraziv, nici împreună cu un produs detergent sau solvent, altfel riscați să zgâriați lama sau să deteriorați tratamentul antireflex.

Memorizarea vitezelor

Memorizarea vitezelor se aplică atât modului limitator de viteză, cât și modului reglator de viteză.

Există posibilitatea de a memoriza până la cinci viteze în sistem.

Din uzina sunt deja memorizate câteva viteze.

Cu sistem Audio



- ☞ Accesați meniul general, printr-o apăsare a tastei **"MENU"**.

- ☞ Selectați meniul "Personalisation-configuration" (Personalizare-configurare) și validați.
- ☞ Selectați meniul "Vehicle parameters" (Parametri vehicul) și validați.
- ☞ Selectați rândul "Driving assistance" (Asistare la conducere) și validați.
- ☞ Selectați rândul "Speeds memorised" (Viteze memorate) și validați.
- ☞ Modificați viteza.
- ☞ Selectați **"OK"** și validați pentru înregistrarea modificărilor.

Cu sistem eMyWay



- ☞ Accesați meniul general, printr-o apăsare a tastei **"SET UP"**.

- ☞ Selectați meniul "Configuration" (Configurare) și validați.
- ☞ Selectați meniul "Vehicle parameters" (Parametri vehicul) și validați.
- ☞ Selectați rândul "Driving assistance" (Asistare la conducere) și validați.
- ☞ Selectați rândul "Speeds memorised" (Viteze memorizate) și validați.
- ☞ Modificați viteza.
- ☞ Selectați **"OK"** și validați, pentru a înregistra modificările.

Acces

- ☞ Apasați pe tasta **"MEM"** de la volan, pentru afisarea listei vitezelor memorizate.



Selectare

Pentru a selecta o viteză memorizată:

- ☞ Apasați pe tasta "+" sau "-" și mențineți-o apăsată; sistemul se oprește pe viteza memorizată cea mai apropiată.
- ☞ Apasați din nou pe tasta "+" sau "-" și mențineți-o apăsată, pentru a selecta o altă viteză memorizată.

Un rapel al vitezei și stării sistemului (activ / inactiv) se afișează pe tabloul de bord.



Din motive de siguranță, conducătorul trebuie să efectueze aceste operații imperativ cu vehiculul oprit și utilizând ecranul sistemului audio.

Limitator de viteza

Sistem care ajută șoferul să nu depășească viteza pe care el a programat-o. Dacă viteza limită este atinsă, apăsarea pedalei de accelerație nu mai produce nici un efect.

Funcționare

Punerea în funcțiune a limitatorului este manuală: aceasta necesită o viteză de deplasare mai mare de 30 km/h.

Oprirea funcționării limitatorului este obținută prin acționare manuală a comenzii.

O apăsare puternică pe pedala de accelerație, dincolo de punctul de rezistență, face ca vehiculul să depășească viteza programată. Pentru a reveni la viteza programată, este suficientă eliberarea pedalei de accelerație. Valoarea vitezei programate rămâne în memorie la taierea contactului.



Limitatorul nu poate în nici un caz să înlocuiască respectarea regulilor de limitare a vitezei, nici atenția sau responsabilitatea șoferului.

Comanda la volan

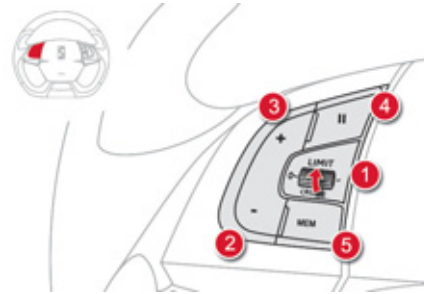

Funcțiile acestui sistem sunt grupate pe comanda de la volan.

1. Rolă pentru selectarea modului limitator.
 2. Tastă de reducere a valorii programate.
 3. Tastă de creștere a valorii programate.
 4. Tastă pentru pornirea / oprirea limitării.
 5. Tasta de afisare a listei de viteze memorizate.
- (vezi paragraful "Memorizarea vitezelor")

Afisare pe tabloul de bord

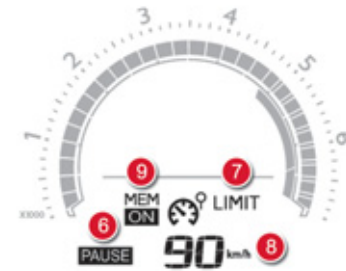

Informațiile programate sunt grupate pe afișajul tabloului de bord.

6. Informație de pornirea / oprirea limitării.
7. Indicație privind selectarea modului limitator.
8. Valoarea vitezei programate.
9. Selectarea unei viteze memorizate. (vezi paragraful "Memorizarea vitezelor")



Aceste informații sunt de asemenea afișate pe ecranul escamotabil. Pentru mai multe detalii legate de ecranul escamotabil, consultați rubrica "Afișaj escamotabil".



Programare

☞ Rotiți rola **1** în poziția "**LIMIT**": selectarea modului limitator este realizată fără ca el să fie pus în funcțiune (Pauză).

Nu este necesar să se pună limitatorul în funcțiune pentru a seta viteza.

☞ Setati valoarea vitezei prin apăsarea tastelor **2** sau **3** (ex: 90 km/h).

Puteți regla viteza programată utilizând tastele **2** și **3** în felul următor:

- cu + sau - 1 km/h = apăsare scurtă,
- cu pași de + sau - 5 km/h = apăsare continuă.

Daca memorizarea vitezei este disponibila si activata pe vehicul, viteza programata se va opri pe viteza memorizata cea mai apropiata; consultati paragraful corespunzator.

- ☞ Porniți limitatorul prin apăsarea tastei **4**.
- ☞ Opriți limitatorul prin apăsarea tastei **4**: afișajul confirmă oprirea (Pauză).

☞ Reporniți limitatorul printr-o nouă apăsare pe tasta **4**.

Depășirea vitezei programate

O apăsare pe pedala de accelerație pentru depășirea vitezei programate nu va avea efect, cu excepția cazului în care **apăsați foarte tare** pedala de accelerație, depășind **punctul de rezistență**.

Limitatorul se dezactivează momentan și viteza programată, care ramane afisata, clipește.

Revenirea la viteza programată, prin decelerare voluntară sau nu a vehiculului, anulează automat clipirea.



Ieșirea din modul limitator

☞ Rotiți rola **1** în poziția "**0**"; modul limitator este anulat. Acesta dispare de pe afișaj.

Anomalie de funcționare

În caz de disfuncție a limitatorului, viteza programată se șterge, antrenând pâlpâirea liniuțelor.

Verificați la un reparator agreat CITROËN sau un Service autorizat.



 În caz de coborâre abruptă, sau de accelerare puternică, limitatorul de viteză nu va putea împiedica vehiculul să depășească viteza programată. Pentru a evita orice risc de blocare a pedalelor:

- asigurați-va de corecta poziționare a covorașului de podea,
- nu suprapuneți niciodată mai multe covorașe de podea.

Regulator de viteza

Sistem care menține automat viteza vehiculului la valoarea programată de conducător, fără acționarea pedalei de accelerație.

Functionare

Punerea în funcțiune a regulatorului este manuală : aceasta necesită o viteză minimă de deplasare de 40 km/h, cât și cuplarea:

- treptei a IV-a de viteză pentru vehiculele echipate cu cutie de viteze manuală,
- în conducere secvențială, a treptei a II-a de viteză, la cutia de viteze manuală pilotată sau automată,
- poziției **A** la cutia de viteze manuală pilotată, sau **D** la cutia de viteze automată.

Oprirea funcționării regulatorului este obținută printr-o acțiune manuală, sau prin acționarea pedalei de frână sau ambreiaj, ori în cazul declanșării sistemului de "control dinamic al stabilității", din motive de siguranță. Apăsând pe accelerație este posibilă depășirea momentana a vitezei programate. Când pedala de accelerație este eliberată, vehiculul revine la viteza memorată. La oprirea vehiculului, după scoaterea cheii din contact, nicio viteză nu mai este memorată de sistem.

Comanda la volan

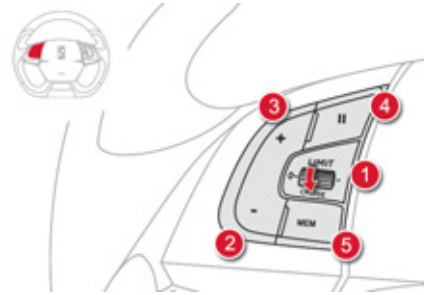

Funcțiile acestui sistem sunt grupate pe pe comanda de la volan.

1. Rolă pentru selectarea modului de funcționare a regulatorului.
2. Tastă de programare a unei viteze / de reducere a valorii.
3. Tastă de programare a unei viteze / de creștere a valorii.
4. Tastă de oprire / reluare a regularizării vitezei.
5. Tasta de afisarea a listei de viteze memorate. (vezi paragraful "Memorizare viteze")



Regulatorul nu poate în nici-un caz să înlocuiască respectarea regulilor de limitare a vitezei, nici atenția și nici răspunderea șoferului. Este recomandat ca întotdeauna să țineți picioarele în apropierea pedalelor.

Afisaje pe tabloul de bord

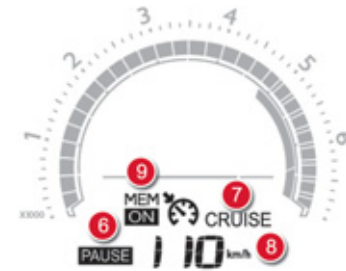

Informațiile acestei funcții sunt grupate pe acest afișaj din tabloul de bord.

6. Informație privind oprirea / reluarea funcționării regulatorului.
7. Indicație privind selectarea funcției de regularizare a vitezei.
8. Valoarea vitezei programate.
9. Selectarea unei viteze memorate. (vezi paragraful "Memorizare viteze")

108



Aceste informații sunt de asemenea afișate pe ecranul escamotabil. Pentru mai multe detalii legate de ecranul escamotabil, consultați rubrica "Afișaj escamotabil".



Programare

- ☞ Mutați rola 1 în poziția **"CRUISE"**: selectarea modului regulator este realizată, fără ca el să fie în funcțiune (Pauza).
- ☞ Reglați viteza programată accelerând până la viteza dorită, apoi apăsați tasta 2 sau 3 (ex.: 110 km/h); regulatorul este activat (ON).

Puteți regla apoi viteza programată, apăsând tastele 2 și 3 în felul următor:

- cu pași de + sau - 1 km/h = apăsare scurtă,
- cu pași de + sau - 5 km/h = apăsare continuă.

Dacă memorizarea vitezei este disponibilă și activată pe vehicul, viteza programată se va opri pe viteza memorată cea mai apropiată; consultați paragraful corespunzător.

☞ Opriti regulatorul, apăsând tasta 4: afișajul confirmă oprirea (Pauza).

☞ Repuneți în funcțiune regulatorul, apăsând din nou tasta 4.

Depășirea vitezei programate

Depășirea voluntară sau nu a vitezei programate antrenează clipirea sa pe afișaj.

Revenirea la viteza programată, prin decelerare voluntară sau nu a vehiculului, anulează automat clipirea.

Lesire din modul regulator

☞ Plasați rola 1 în poziția **"0"**: modul regulator este deselectat. Acesta dispare de pe afișaj.



Anomalie de funcționare

În caz de disfuncție a regulatorului, viteza programată este ștersă și liniuțele clipesc. Verificați în rețeaua CITROËN sau la un Service autorizat.



 Când regulatorul este în funcțiune, fiți atenți dacă mențineți apăsată una dintre tastele de modificare a vitezei programate: aceasta poate provoca o schimbare rapidă a vitezei vehiculului dumneavoastră.

Nu folosiți regulatorul de viteză pe carosabil alunecos, sau când traficul este intens.

La coborâre abruptă, regulatorul de viteză nu va putea împiedica vehiculul să depășească viteza programată.

În cazul urcării unei rampe accentuate sau la tractarea unei remorci, este posibil ca viteza programată să nu poată fi atinsă sau menținută.

Pentru a evita orice risc de blocare a pedalelor:

- aveți grijă să așezați și să fixați corect covorașul pe podea,
- nu suprapuneți niciodată mai multe covorașe.

Asistență la parcare

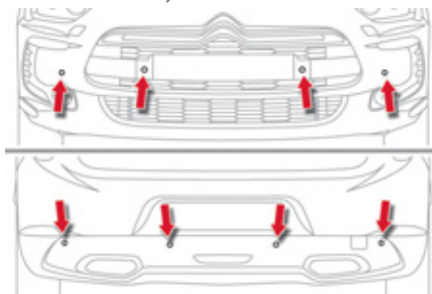

Cu ajutorul senzorilor aflați în bara de protecție, această funcție vă semnalează apropierea de orice obstacol (persoane, vehicule, arbori, bariere...) ce intră în zona de detecție.

Anumite obstacole (țăruș, baliză de șantier...) detectate la început, nu mai sunt vizibile la sfârșitul manevrei datorită prezenței zonelor moarte.



Această funcție nu poate, în nici un caz, înlocui vigilența și responsabilitatea șoferului.

Asistența la parcare cu spatele

Activarea se face prin cuplarea marșarierului. Este însoțită de un semnal sonor. Oprirea se face prin decuplarea marșarierului.



BIP... BIP... BIP...



Asistență sonoră

Informația de apropiere este dată de un semnal intermitent, cu frecvență din ce în ce mai rapidă pe măsură ce vă apropiați de obstacol. Sunetul emis prin difuzor (stânga sau dreapta) permite identificarea direcției în care se află obstacolul. Dacă distanța "vehicul/obstacol" ajunge sub treizeci centimetri, semnalul sonor devine continuu.



Asistență grafică

Ea completează semnalul sonor prin afișarea pe ecranul multifuncție a segmentelor, pe măsura apropierii de vehicul. Dacă vă apropiați prea mult de un obstacol, simbolul "Pericol" este afișat pe ecran.

Asistare la parcare cu fata

Suplimentar, pe lângă asistarea la parcare cu spatele, asistarea la parcare cu fața se declanșează imediat ce un obstacol este detectat, iar viteza vehiculului este sub 10 km/h. Asistarea la parcare se întrerupe dacă vehiculul se oprește mai mult de 3 secunde din mersul înainte, dacă obstacolul detectat nu mai există, sau viteza vehiculului depășește 10 km/h.

i Sunetul emis prin difuzor (spate sau fata) permite localizarea obstacolului în față sau în spate.

Neutralizarea / Activarea asistării la parcare cu fata si cu spatele

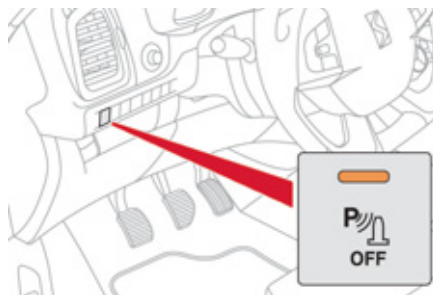

Neutralizarea funcției se efectuează prin apăsarea acestui buton. Martorul de pe buton se aprinde.

O nouă apăsare pe acest buton reactivează funcția. Martorul de pe buton se stinge.

i Funcția va fi neutralizată automat în caz de tractare a unei remorci sau de montare a unui suport pentru biciclete (vehicul echipat cu un dispozitiv de remorcare sau suport pentru biciclete recomandat de CITROËN).

Anomalie de functionare

SERVICE

În caz de disfuncție a sistemului, la trecerea în marșarier, acest martor se aprinde pe tabloul de bord și/sau un mesaj apare pe ecran, însoțit de un semnal sonor (bip scurt). Consultați rețeaua CITROËN sau un Service autorizat.

i Pe vreme rea sau pe timp de iarnă, asigurați-vă că senzorii nu sunt acoperiți cu noroi, gheață sau zăpadă. La cuplarea mersului înapoi, un semnal sonor (bip lung) vă indică faptul că senzorii ar putea fi acoperiți. Anumite surse sonore (motocicletă, camion, pickhammer...) pot declanșa semnale sonore de asistență la parcare.

Camera video pentru mers inapoi

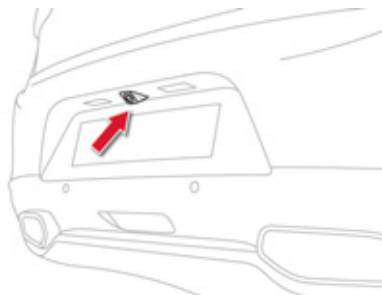

Camera video pentru mers cu spatele se activează automat la cuplarea mersului inapoi. Transmiterea imaginilor color se realizează pe ecranul de navigație.



Liniile de culoare verde reprezinta directia generala a vehiculului.

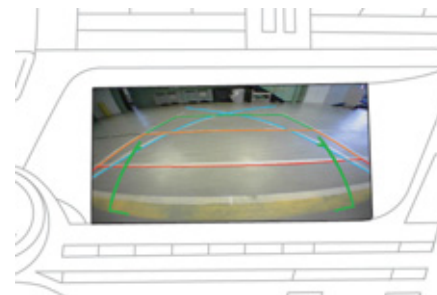

Liniile de culoare rosie reprezinta aproximativ 30 cm in jurul barei de protectie spate a vehiculului. Semnalul sonor devine continuu dupa depsirea acestei limite. Liniile de culoare albastra reprezinta raza maxima de bracare.

 Curatati periodic camera de mers inapoi, utilizand un burete si o laveta fina.

005
Vizibilitate

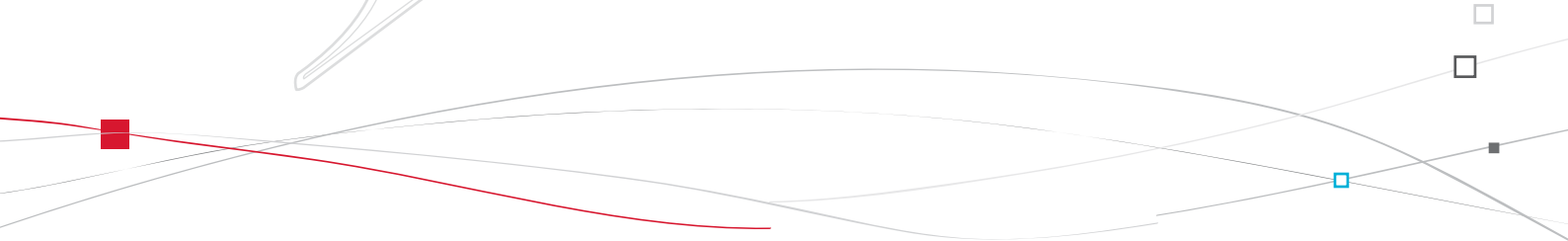



Comenzi lumini

Dispozitiv de selectare și comandă a diferitelor lumini față și spate care asigură iluminatul și semnalizarea vehiculului.

Iluminat principal

Dispuneți de diferite lumini:

- luminile de poziție, pentru a fi văzute,
- lumini de întâlnire pentru a vedea, fără a orbi ceilalți șoferi,
- lumini de drum, pentru a vedea bine în cazul în care drumul este liber,
- lumini direcționale, pentru a vedea mai bine în viraje.

Iluminat aditional

Alte tipuri de lumini sunt instalate pentru a corespunde condițiilor speciale de mers:

- lumini de ceață spate, pentru o mai bună semnalizare pe timp de ceață,
- lumini anticeață față, pentru o vizibilitate mai bună pe timp de ceață și pentru a optimiza iluminarea intersecțiilor și manevrelor în parcare,
- lumini de zi pentru a fi văzute pe timpul zilei.

Automatizări de iluminare





Sunt de asemenea disponibile diferite moduri de comandă automată a iluminării, după următoarele opțiuni:

- lumină de însoțire,
- iluminat direcțional,
- lumină de întâmpinare,
- Iluminat diurn (lumini de zi),
- aprindere automată a farurilor,
- "Lumini de drum automate".

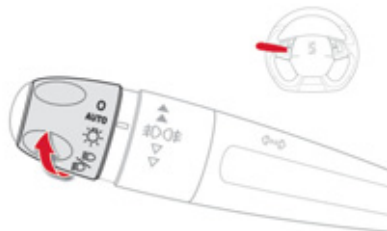
Inel de selectare a modului de iluminare principal

Rotiți-l pentru a plasa simbolul dorit în dreptul reperului.



-  Lumini stinse.
-  Aprindere automată a farurilor.
-  Numai lumini de poziție.
-  Fază scurtă sau fază lungă.

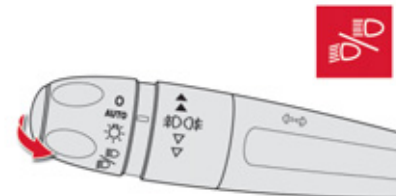

Manetă de inversare a farurilor

Trageți de aceasta pentru a comuta între fază scurtă/fază lungă.

În modul de funcționare cu lumini stinse și lumini de poziție, șoferul poate aprinde direct faza lungă (apel de faruri) atâta timp cât menține maneta trasă.

Afișaje

Aprinderea matorului corespunzător de pe tabloul de bord confirmă punerea în funcțiune a tipului de iluminare selectat.

Inel pentru selectarea luminilor de ceață

Acestea funcționează cu faza scurtă și cu faza lungă.

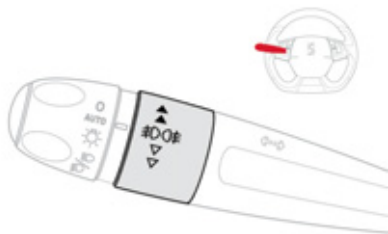

Proiector anticeață față și lumini de ceață spate

Dați un impuls, rotind inelul:

- ☞ spre înainte, o primă dată, pentru a aprinde luminile de ceață față,
- ☞ spre înainte, a 2-a oară, pentru a aprinde luminile de ceață spate,
- ☞ spre înapoi, o primă dată, pentru a stinge luminile de ceață spate,
- ☞ spre înapoi, a 2-a oară, pentru a stinge luminile de ceață față.

În momentul stingerii automate a farurilor (cu model AUTO), sau în cazul stingerii manuale a luminilor de întâlnire, luminile de ceață și luminile de poziție vor rămâne aprinse.

- ☞ Rotiți inelul spre înapoi pentru a stinge luminile de ceață, luminile de poziție se vor stinge și ele.



Pe timp frumos sau pe ploaie, atât ziua cât și noaptea, este interzis să se folosească farurile ceață din față și luminile ceață spate. În aceste cazuri puterea fasciculelor luminoase poate orbi pe ceilalți participanți la trafic. Acestea trebuie utilizate exclusiv în condiții de ceață sau ninsoare.

În aceste condiții meteorologice, trebuie să aprindeți manual luminile de ceață și faza scurtă, deoarece senzorul de lumină poate detecta o luminozitate suficientă.

Nu uitați să stingeți farurile ceață din față și luminile de ceață din spate imediat ce nu mai sunt necesare.



Uitarea luminilor aprinse

Declanșarea unui semnal sonor, imediat ce se deschide portiera din față, avertizează șoferul că a uitat să stingă sistemul de iluminare al vehiculului său, contactul fiind întrerupt în modul de aprindere manual.

În acest caz, stingerea farurilor antrenează oprirea semnalului sonor. Contactul fiind întrerupt, dacă faza scurtă rămâne aprinsă, vehiculul trece în mod "ECO" pentru a nu se descărca bateria.

Luminile se sting la întreruperea contactului, dar aveți întotdeauna posibilitatea să le reactivați acționând comanda luminilor.

 În unele condiții de climă (temperatură scăzută, umiditate), este normală apariția fenomenului de aburire a suprafeței interioare a farurilor și a luminilor din spate; acesta dispare în câteva minute, după aprinderea luminilor.

Lumini de zi (diode electroluminiscente)

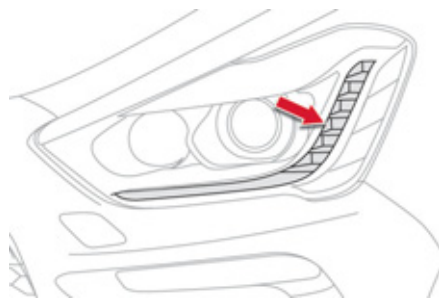

Se aprind la pornirea motorului.

În funcție de țara de destinație, unde reglementările o impun, ele asigură funcțiile de:

- lumini de zi în mod zi și lumini de poziție în mod noapte (ca lumini de zi, intensitatea luminoasă este mai mare),

sau

- lumini de poziție în mod zi și noapte.



Luminile de zi pot fi activate sau neutralizate prin meniul de configurare.

Aprindere automata

Luminile de poziție și faza scurtă se aprind automat, fără ca șoferul să intervină, în caz de luminozitate slabă exterioară, precum și în diferite cazuri de pornire a ștergătoarelor. Ele se sting automat de îndată ce luminozitatea a devenit din nou suficientă, sau ștergătoarele s-au oprit.

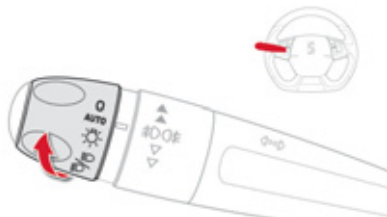

Punere in functiune

- ☞ Rotiți inelul în poziția "AUTO". Aprinderea automată este activată și un mesaj se afișează pe ecran.

Oprire

- ☞ Rotiți inelul pe o altă poziție. Oprirea este însoțită de un mesaj pe ecran.

Asociere cu iluminatul de insotire automat

Asocierea cu aprinderea automată aduce iluminatului de însoțire următoarele posibilități suplimentare, după tăierea contactului:

- alegerea duratei de menținere a iluminatului timp de 15, 30 sau 60 secunde, în funcțiile parametrabile din meniul de configurare a vehiculului,
- aprinderea automată a luminilor de însoțire, când aprinderea automată este activată.

Anomalie de functionare

SERVICE

În caz de disfuncție a senzorului de luminozitate, luminile se aprind, acest martor se afișează pe tabloul de bord și/sau un mesaj apare pe ecran, însoțit de un semnal sonor. Consultați rețeaua CITROËN sau un Service autorizat.



Pe timp de ceață sau zăpadă, senzorul de luminozitate poate detecta o lumină suficientă. În acest caz, luminile nu se aprind automat.

Nu mascați senzorul de luminozitate, cuplat la senzorul de ploaie și situat în mijlocul parbrizului, în spatele retrovizorului interior; funcțiile asociate nu vor mai fi comandate.

Lumini de drum automate

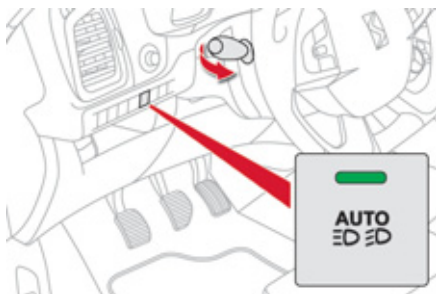

Sistem ce inversează automat, în funcție de condiții, faza lungă cu faza scurtă și invers, în funcție de condițiile de circulație, datorită unei camere montate pe retrovizorul interior.

! Această inversare automată a luminilor este un sistem de asistare a conducerii. Șoferul rămâne responsabil de iluminatul vehiculului și de adaptarea la condițiile de luminozitate, de vizibilitate și de circulație și pentru a respecta codul rutier.

Pornire



☞ Plasați inelul de comanda a luminilor în poziția "AUTO".



☞ Apăsați pe buton, matorul se aprinde.

Activare



☞ Faceti un apel cu farurile (trecand dincolo de punctul de rezistență); aceasta acțiune va determina inversarea stării luminilor; matorul de pe tabloul de bord se aprinde pentru a confirma activarea.



Sistemul va deveni operational la peste 25 km/h.
Dacă viteza scade sub 15 km/h, sistemul va activa luminile de intalnire.

Oprire



☞ Apăsați pe buton, matorul sau se stinge, proiectoarele raman în aceeași stare.

Pauza

Dacă situația necesită o schimbare a luminilor, conducătorul poate interveni în orice moment:



☞ Faceti un apel cu farurile (trecand dincolo de punctul de rezistență), pentru a dezactiva temporar sistemul (pauza), ceea ce va activa luminile de intalnire.



☞ Faceti un apel cu farurile pentru a reactiva sistemul.

i Sistemul poate fi perturbat sau nu poate funcționa corect:

- când condițiile de vizibilitate sunt reduse (spre exemplu în condiții de ninsoare, de ploaie puternică sau de ceață intensă, ...),
- dacă parbrizul este murdar, aburit sau mascat (de un autocolant, ...) în dreptul camerei,
- dacă vehiculul este în dreptul unor panouri puternic reflectorizante.

Sistemul nu este în măsură să detecteze participanții la trafic care:

- nu au iluminat propriu, spre exemplu pietonii,
- au luminile mascate, spre exemplu vehiculele circulând în spatele unei glisiere de siguranță (pe autostrada),
- se află în vârful sau la baza unei pante abrupte, în viraje sinuoase, în intersecții în forma de cruce.

Iluminat de însoțire manual

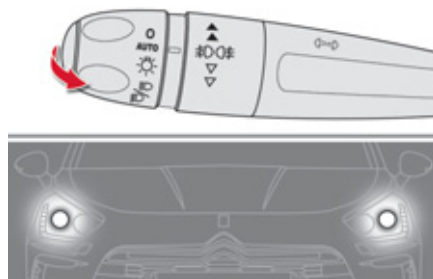

Menținerea temporară a fazei scurte aprinse, după ce s-a taiat contactul, facilitează ieșirea ocupanților din vehicul, în caz de luminozitate scăzută.

Punere în funcțiune

- ☞ În minutul ce urmează după taierea contactului, efectuați un "apel cu farurile", folosind comanda pentru lumini.
- ☞ Un nou "apel cu farurile" oprește funcția.

Oprire

Iluminatul de însoțire manual se oprește automat după o perioadă de timp prestabilită (această durată este programabilă în meniul de configurare).

Lumini de staționare

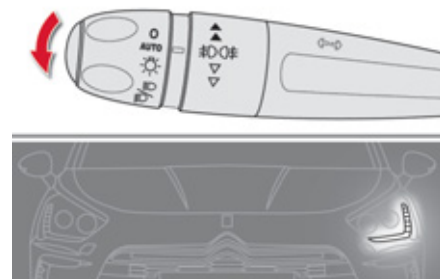

Balizaj lateral realizat prin aprinderea numai a luminilor de poziție de pe partea pe care se circulă.

- ☞ În minutul ce urmează întreruperii contactului, acționați comanda luminilor în sus sau în jos, în funcție de partea pe care se circulă (exemplu: dacă staționați pe partea dreaptă: comanda luminilor trebuie acționată în jos; aprinderea luminilor se va face pe partea stângă a vehiculului).

Aceasta este indicată printr-un semnal sonor și aprinderea matorului indicator de direcție corespunzător pe tabloul de bord.

Pentru a stinge luminile de poziție, aduceți comanda luminilor pe poziția centrală sau puneți contactul.

Iluminat exterior de primire

Aprinderea de la distanță a farurilor vă ușurează apropierea de vehicul în cazul unei slabe iluminări. El se activează în funcție de intensitatea luminoasă detectată de senzorul de luminozitate.

Punere în funcțiune



Apăsăți pe lacătul deschis al telecomenzii sau pe manerul usii cu sistemul Acces și Pornire Mâini Libere.

Luminile de fază scurtă și de poziție se aprind; vehiculul este de asemenea deblocat.

Oprire

Iluminatul exterior se întrerupe automat la capătul unei perioade date, la punerea contactului sau la blocarea vehiculului.

Programare



Alegerea duratei de menținere a luminii se face din meniul de configurare al vehiculului.



Durata iluminării de reperare este asociată și identică cu cea de însoțire automată.

Spoturi în retrovizoarele exterioare

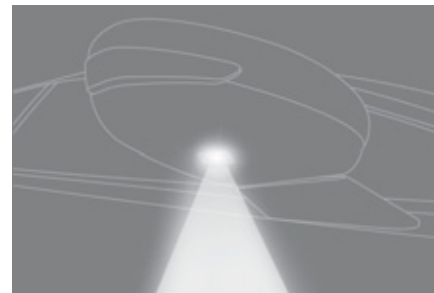

Pentru a ușura apropierea de vehicul, ele luminează:

- zonele situate în dreptul ușilor șoferului și pasagerului din față,
- zonele din fața retrovizorului și din spatele ușilor față.

Operare

Spoturile se aprind:

- la deblocarea deschiderilor vehiculului,
- la scoaterea cheii electronice din cititor,
- la deschiderea unei usi,
- la efectuarea comenzii de localizare a vehiculului cu telecomanda.

Stingere

Luminile laterale se sting după o durată prestabilită (temporizare).

Reglare manuală a proiectoarelor cu halogen

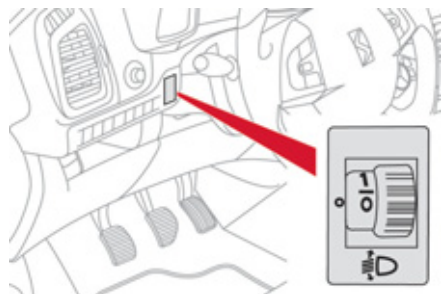

Pentru a nu-i incomoda pe ceilalți participanți la trafic, proiectoarele cu lămpi cu halogen trebuie să fie reglate pe înălțime, în funcție de încărcarea vehiculului.

0. 1 sau 2 persoane pe locurile din față.
 - Reglaj intermediar.
1. 5 persoane + încărcătură maximă autorizată.
 - Reglaj intermediar.
2. Șofer + sarcina maximă autorizată.
 - Reglaj intermediar.
3. 5 persoane + sarcina maximă autorizată în portbagaj.

 Reglaj inițial în poziție "0".

Reglare automată a proiectoarelor cu xenon

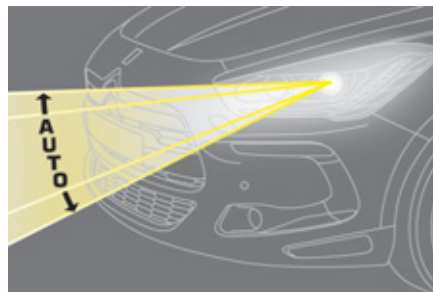

Pentru a nu îi incomoda pe ceilalți participanți la trafic, acest sistem corectează automat și cu vehiculul staționat, înălțimea fascicolului becurilor cu xenon, în funcție de sarcina vehiculului.

SERVICE

În caz de defecțiune, acest martor se afișează pe tabloul de bord, însoțit de un semnal sonor și de un mesaj pe afișajul tabloului de bord. Sistemul pune în acest caz proiectoarele în poziție joasă.



În caz de anomalie, nu atingeți becurile cu xenon. Efectuați o verificare în rețeaua CITROËN sau în cadrul unui service autorizat.

Iluminat direccional

La faza scurtă sau lungă, această funcție permite fasciculului de lumină să urmeze mai bine direcția de mers.

Utilizarea acestei funcții, cuplată numai cu luminile cu xenon și iluminatul static de intersecție, ameliorează considerabil calitatea iluminatului în viraje.

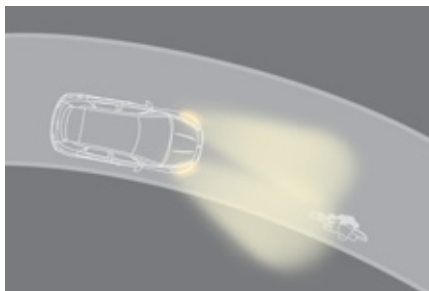

cu iluminat direccional

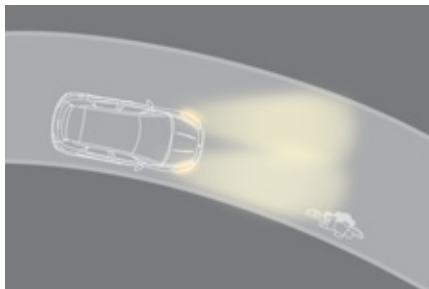

fara iluminat direccional

Programare



Activarea sau neutralizarea funcției se face din meniul de configurare a vehiculului. Din setare inițială, această funcție este activată.

Starea funcției rămâne memorată la tăierea contactului.

Anomalie de funcționare



În caz de defecțiune, acest maror pălpâie pe combina de bord, însoțit de un mesaj pe ecran. Consultați rețeaua CITROËN sau un Service autorizat.



Această funcție este inactivă:

- la viteza nulă sau foarte redusă,
- la cuplarea mersului înapoi.

Iluminat static de intersectie

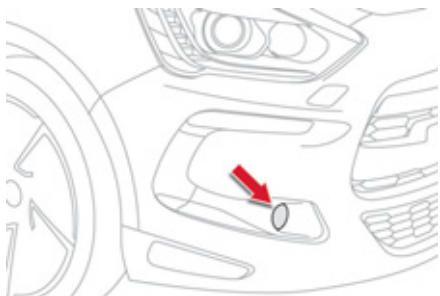

Pentru luminile de intalnire sau de drum, aceasta functie permite fascicului luminos al proiectoarelor anticeata fata sa lumineze interiorul virajului la un unghi suplimentar, daca viteza vehiculului este mai mare de 40 km/h (conducere urbana, drumuri sinuoase, intersectii, manevre de parcare...).

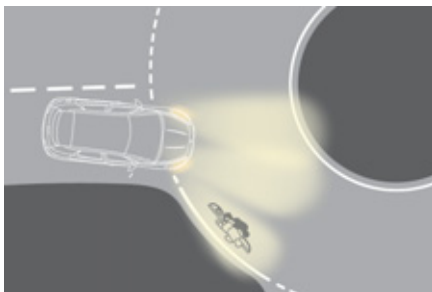

cu iluminat static de intersectie

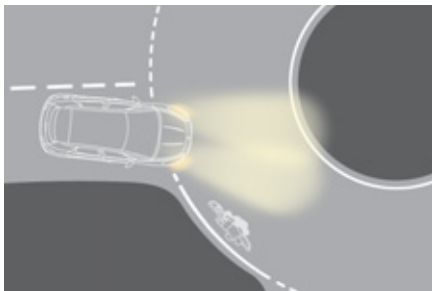

fara iluminat static de intersectie

Activare

Aceasta functie se activeaza:

- la actionarea luminilor semnalizatoare de directie de pe partea corespunzatoare, sau
- dincolo de un anumit unghi de rotire a volanului.

Dezactivare

Aceasta functie este inactiva:

- sub un anumit unghi de rotire a volanului,
- la o viteza mai mare de 40 km/h,
- la cuplarea mersului inapoi.

Programare



Activarea sau neutralizarea functiei se face din meniul de configurare a vehiculului.

Din setare initiala, aceasta functie este activata.

Comenzi ștergătoare

Diferitele ștergătoare pentru partea din față și din spate a vehiculului sunt concepute pentru a îmbunătăți progresiv vizibilitatea șoferului în funcție de condițiile climatice.

Programări

Sunt de asemenea disponibile diferite moduri de comandă automată a ștergătoarelor conform opțiunilor următoare:

- ștergere automată pentru ștergătorul de parbriz,
- ștergere luneta, la cuplarea mersului înapoi.

Comenzi manuale

Comenzile ștergătoarelor de parbriz se efectuează direct de către șofer.

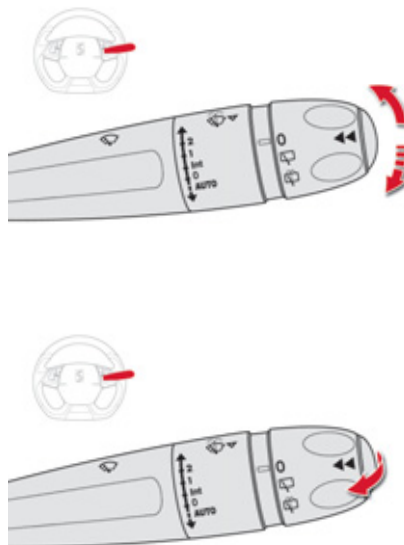

Ștergătoare de parbriz

Cadență de ștergere:

2	rapidă (precipitații puternice),
1	normală (ploaie moderată),
Int	intermitentă (proporțională cu viteza vehiculului),
0	oprire,
AUTO ↓	automată (apăsati in jos și eliberați).

pas cu pas (trageți comanda scurt spre dumneavoastră).

Stergator de luneta

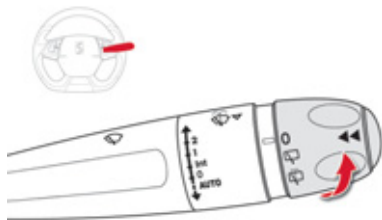

⚠ În caz de ninsoare sau de îngheț puternic și la utilizarea unui suport pentru bicicletă pe portbagaj, dezactivați ștergătorul automat din spate din meniul de configurare.

Inel de selectare a ștergătorului spate:



oprire,

ștergere intermitentă,

ștergere cu utilizarea spălătorului de geamuri (durată determinată).

Marșarier

La trecerea în marșarier, dacă ștergătorul față funcționează și ștergătorul din spate se va pune în funcțiune.

Programare



Punerea în funcțiune sau oprirea funcției se face din meniul de configurare.

Din setare initiala, această funcție este activată.

Spălător geamuri față și proiectoare

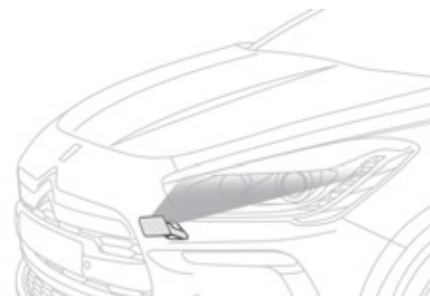

☞ Trageți către dumneavoastră comanda ștergătoarelor. Spălătorul de geamuri, iar apoi ștergătorul de geamuri funcționează pentru o perioadă fixă de timp. Spălătoarele proiectoarelor nu se activează decât dacă **faza scurtă este aprinsă**.



Stergere automată parbriz

Ștergătorul funcționează automat, fără intervenția șoferului în caz de detectare a ploii (senzorul din spatele oglinzii retrovizoare din interior) și își adaptează viteza în funcție de intensitatea precipitațiilor.

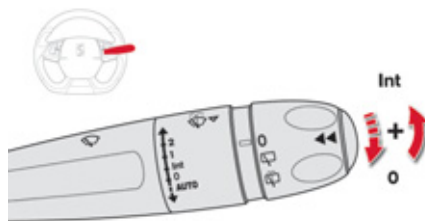
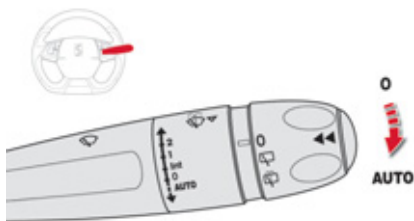

Pornire



Dați un impuls scurt comenzii în jos. Acest martor se aprinde pe tabloul de bord și un mesaj este afișat.

Oprire



Dați un nou impuls scurt comenzii în jos sau plasați comanda pe o altă poziție (Int, 1 sau 2). Acest martor se stinge pe tabloul de bord și un mesaj este afișat.



Reactivarea ștergerii automate este necesară după fiecare întrerupere a contactului mai lungă de un minut, printr-un impuls în jos asupra comenzii.

Anomalie de funcționare

În caz de disfuncție a ștergerii automate, ștergătorul va funcționa intermitent. Efectuați o verificare în rețeaua CITROËN sau în cadrul unui service autorizat.



Nu acoperiți senzorul de ploaie, cuplat cu senzorul de luminozitate și situat pe mijlocul parbrizului, în spatele oglinzii retrovizoare interioare.

La spălare într-o spălătorie automată, dezactivați sistemul de ștergere automată.

În timpul și după ștergerea automată, este recomandat să așteptați dezghețarea completă a parbrizului, înainte de a acționa ștergerea automată.

Pozitie specială a ștergătoarelor de parbriz



Această poziție permite degajarea lamelor ștergătoarelor de parbriz.

Permite curățarea lamelor sau înlocuirea ștergătoarelor. De asemenea, poate fi utilizată, pe timp de iarnă, pentru a degaja lamele de pe parbriz.

- ☞ În minutul ce urmează tăierii contactului, orice acțiune a comenzii ștergătoarelor de geamuri poziționează ștergătoarele în poziție verticală.
- ☞ Pentru a readuce ștergătoarele în poziție normală după intervenție, puneți contactul și acționați comanda.



Pentru a păstra eficacitatea ștergătoarelor cu lame plate, de tip "flat-blade", vă recomandăm:

- să le manipulați cu atenție,
- să le curățați în mod regulat cu apă cu săpun,
- să nu le utilizați pentru a susține o placă de carton presată pe parbriz,
- să le înlocuiți la primele semne de uzură.

Plafoniere

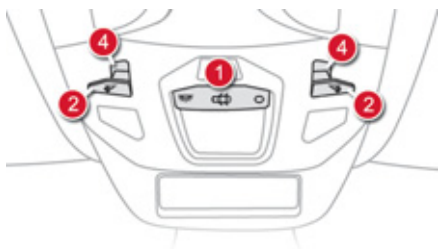

1. Plafoniera fata - spate
2. Lumini de citire harta fata
3. Lumini de citire harta spate
4. LED-uri de ambienta

Plafoniere fata - spate



În această poziție plafoniera se aprinde treptat:

- la deblocarea deschiderilor vehiculului,
- la scoaterea cheii electronice din cititor,
- la deschiderea unei usi,
- la activarea butonului de blocare de pe telecomandă, pentru a localiza vehiculul.

Se sting progresiv:

- la blocarea deschiderilor vehiculului,
- la punerea contactului,
- la 30 de secunde după închiderea ultimei usi.



Stinse în permanență.



Aprinse in permanenta.



Cu modul "iluminarea permanentă", durata de funcționare variază, în funcție de context:

- după întreruperea contactului, aproximativ 10 min,
- în modul economie de energie aproximativ 30 secunde,
- motorul pornit, fără limită.

Lumini de citit harta fata - spate

- ☞ Cu contactul pus, acționați întrerupătorul corespunzător.



Aveți grijă ca nimic să nu intre în contact cu plafonierele.

Iluminat de ambienta

Aprinderea unei lumini difuze in habitacul faciliteaza vizibilitatea în vehicul în caz de luminozitate redusa.

Punere in functiune



Noaptea, iluminatul ambiental se activeaza automat, la aprinderea luminilor de pozitie (de exemplu, o lumina emisa de sub consola pavilionului lumineaza zona mediana a consolei centrale).

Iluminatul de ambientă se oprește automat la stingerea luminilor de poziție.

Reglarea intensitatii luminii plafonierei

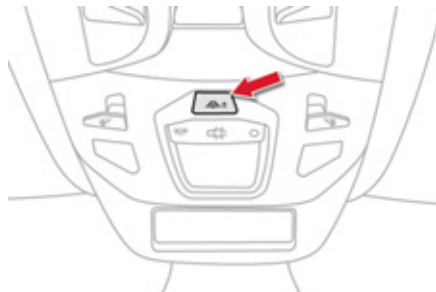

Cu luminile aprinse, exista 7 niveluri de reglare a intensitatii luminoase.

Aceasta intensitate creste progresiv la fiecare apasare pe buton si dupa atingerea intensitatii maxime revine la zero.

O apasare lunga permite obtinerea intensitatii maxime.

Acest reglaj permite modularea iluminatului ambiental la plafoniera, ca si la comenzile de deschidere a usilor (in functie de versiune).

Iluminat de spatiu pentru picioare



Aprinderea difuză a luminilor din spațiul pentru picioare facilitează vizibilitatea în habitacul în condiții de slabă luminozitate.

Pornire

Funcționarea este identică cu aceea a plafonierelor. Luminile se aprind la deschiderea unei uși.

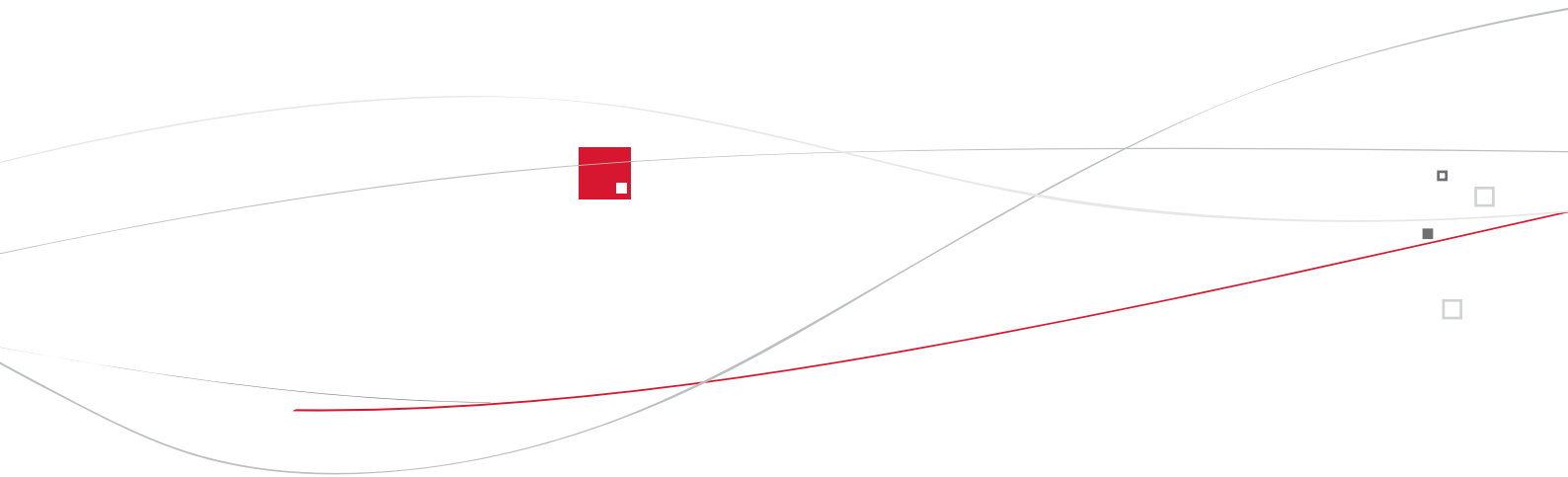

006 Siguranta copiilor

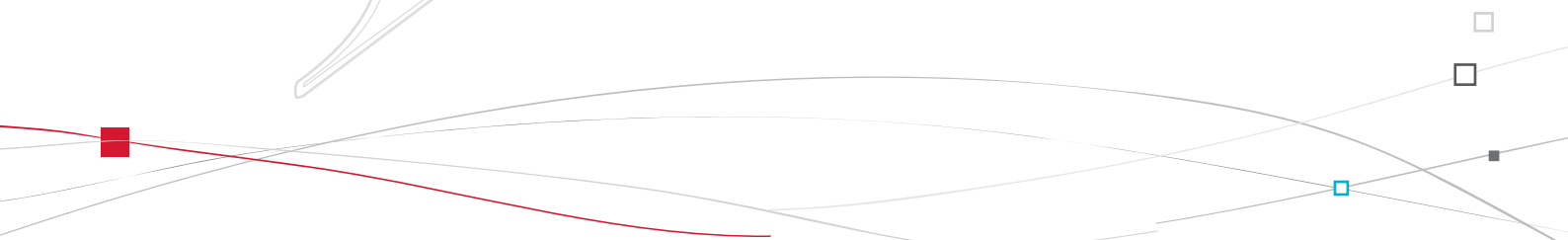



SOFIX

Generalități privind scaunele pentru copii

Preocupare constantă pentru CITROËN din momentul proiectării vehiculului, siguranța copiilor depinde în aceeași măsură și de dumneavoastră.

Pentru a asigura o siguranță optimă respectați sfaturile următoare:

- conform reglementărilor europene, **toți copiii cu vârsta mai mică de 12 ani sau cu înălțime mai mică de un metru cincizeci trebuie transportați în scaune pentru copii omologate, adaptate greutateii lor**, pe locurile echipate cu centură de siguranță sau cu sistem de prindere ISOFIX*,
- **statistic, locurile cele mai sigure pentru transportul copiilor sunt cele din spatele vehiculului dumneavoastră,**
- **copilul care are mai puțin de 9 kg trebuie obligatoriu transportat în poziția "cu spatele în direcția de mers", atât pe locurile din față cât și pe cele din spate.**



CITROËN vă recomandă să transportați copilul dumneavoastră pe scaunele laterale din spate ale vehiculului:

- **"cu spatele în direcția de mers"** până la vârsta de 2 ani,
- **"cu față în direcția de mers"** peste vârsta de 2 ani.

* Reglementările privind transportul copiilor sunt specifice fiecărei țări. Consultați legislația în vigoare din țara dumneavoastră.

Scaun pentru copii în față



"Cu spatele în direcția de mers"

Atunci când scaunul pentru copii este montat pe **locul pasagerului din față** "cu spatele în direcția de mers", este imperativ ca airbagul pasagerului să fie dezactivat. Altfel, **copilul riscă să fie grav rănit, sau chiar omorât la deplierea airbagului.**



"Cu față în direcția de mers"

Atunci când scaunul pentru copii este montat pe **locul pasagerului din față** "cu față în direcția de mers", reglați scaunul vehiculului în poziția longitudinală retras la maxim către înapoi, cu spătarul ridicat și lăsați airbagul pasagerului activat.

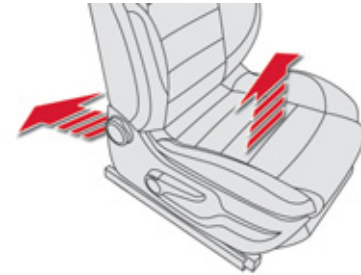

Scaun de pasager reglat în poziția cea mai înaltă și în poziție longitudinală deplasat la maxim spre înapoi.

i Asigurați-vă că centura de siguranță este tensionată corect.



Airbag de pasager OFF

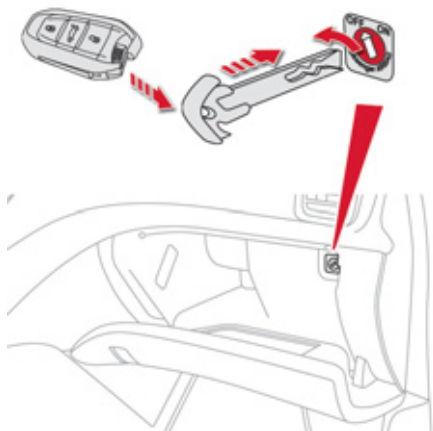

i Pentru mai multe detalii asupra neutralizării airbagului, consultați rubrica "Siguranța" apoi "Airbaguri".



Consultați indicațiile menționate pe eticheta ce se găsește pe fiecare parte a parasolarului pasagerului.

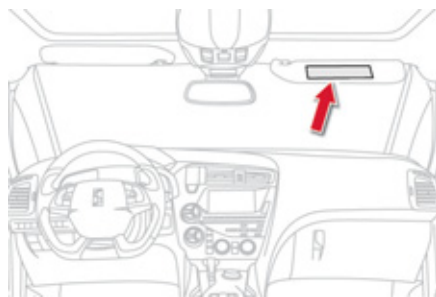





! Pentru a asigura siguranța copilului dumneavoastră, este imperativ să neutralizați airbagul frontal al pasagerului când instalați un scaun pentru copii "cu spatele în direcția de mers" pe locul pasagerului din față. În caz contrar, copilul riscă să fie grav rănit sau chiar omorât la declanșarea airbagului.





Scaune pentru copii recomandate de CITROËN

CITROËN vă propune o gamă completă de scaune înregistrate pentru copii, fixate **cu ajutorul unei centuri de siguranță în trei puncte.**

Grupa 0+: de la naștere până la 13 kg	Grupele 1, 2 și 3: de la 9 la 36 kg
 <p>L1 "RÖMER Baby-Safe Plus" Se instalează cu spatele la direcția de mers.</p>	 <p>L2 "KIDDY Comfort Pro" Utilizarea scutului de protecție este obligatorie pentru transportul copiilor mici (de la 9 la 18 kg).</p>
Grupele 2 și 3: de la 15 la 36 kg	
 <p>L4 "KLIPPAN Optima" Începând de la 6 ani (aproximativ 22 kg) este folosit numai înălțătorul.</p>	 <p>L5 "RÖMER KIDFIX" Poate fi fixat pe elementele de ancorare ISOFIX de pe vehicul. Copilul este reținut de centura de siguranță.</p>

Instalarea scaunelor pentru copii fixate cu centura de siguranta

În concordanță cu reglementările europene, acest tabel vă indică opțiunile pentru instalarea scaunelor pentru copii cu fixare prin centura de siguranță și omologate universal (**a**) în funcție de greutatea copilului și de locul în vehicul:

Greutatea copilului și vârsta					
Loc		Sub 13 kg (grupa 0 (b) și 0+) Până la ≈ 1 an	De la 9 la 18 kg (grupa 1) De la 1 la ≈ 3 ani	De la 15 la 25 kg (grupa 2) De la 3 la ≈ 6 ani	De la 22 la 36 kg (grupa 3) De la 6 la ≈ 10 ani
Scaun pasager față (c) cu înălțime reglabilă		U (R)	U (R)	U (R)	U (R)
Locuri laterale spate		U	U	U	U
Loc central spate		X	X	X	X

a: Scaun pentru copii, universal, scaun pentru copii care poate fi instalat în toate vehiculele cu centura de siguranță.

b: grupa 0, de la naștere la 10 kg. Coșurile pentru copii și landourile auto nu pot fi instalate pe locul pasagerului din față.

c: consultați legislația în vigoare din țara dumneavoastră, înaintea așezării copilului pe acel loc.

U: loc adecvat pentru instalarea unui scaun pentru copii fixat cu centura de siguranță și omologat ca universal "cu spatele în direcția de mers" și/sau "cu fața în direcția de mers".

U (R): idem **U**, cu scaunul pasagerului care trebuie reglat în poziția cea mai înaltă și în poziția longitudinală la maxim înapoi.

X: loc necorespunzător pentru instalarea unui scaun de copii din grupa de greutate indicată.

Recomandari privind scaunele pentru copii



Instalarea incorectă a unui scaun pentru copii într-un vehicul compromite protecția copilului în caz de coliziune.

Fixați centurile de siguranță sau centurile scaunului copilului limitând la maxim jocul în funcție de corpul copilului, chiar pe trasee scurte.

Pentru instalare scaunului pentru copii cu centura de siguranță, verificați dacă aceasta este bine întinsă pe scaunul copilului și că îl apasă ferm pe scaunul vehiculului. Dacă scaunul pasagerului este reglabil, deplasați scaunul către înainte, dacă este necesar.

Pentru instalarea optimă a scaunului pentru copii "cu fața în direcția de mers", verificați dacă spătarul scaunului este sprijinit pe spătarului scaunului mașinii și tetiera nu jenează.

Dacă trebuie să scoateți tetiera, asigurați-vă că este bine depozitată și fixată pentru a evita transformarea ei într-un proiectil în caz de frânare.

Copiii sub 10 ani nu trebuie transportați "cu fața în direcția de mers" pe locul pasagerului din față, decât în cazul în care locurile din spate sunt deja ocupate de alți copii, sau dacă în spate nu sunt destule scaune sau deloc.

Dezactivați airbagul pasagerului imediat ce un scaun pentru copii este instalat pe locul din față, "cu spatele în direcția de mers". În caz contrar copilul riscă să fie grav rănit, sau chiar omorât la deplierea airbagului.

Instalarea unui inaltator

Partea toracică a centurii trebuie să fie poziționată pe umărul copilului fără să atingă gâtul copilului.

Verificați dacă partea abdominală a centurii de siguranță trece peste șoldurile copilului. CITROËN vă recomandă folosirea unui înălțător cu spătar, echipat cu un ghidaj de centură la nivelul umărului.

Pentru siguranță, nu lăsați:

- unul sau mai mulți copii singuri și nesupravegheați în mașină,
- un copil sau un animal în mașină, la soare, cu geamurile închise,
- cheile la îndemâna copiilor în interiorul mașinii.

Pentru a împiedica deschiderea accidentală a ușilor și geamurilor din spate, folosiți dispozitivul "Siguranță copii".

Aveți grijă să nu deschideți mai mult de 1/3 geamurile din spate.

Pentru a proteja copiii de razele soarelui, echipați geamurile din spate cu storuri laterale.

Puncte de fixare "ISOFIX"

Autoturismul dumneavoastră este omologat conform **ultimei reglementări** ISOFIX.

Scaunele reprezentate mai jos sunt echipate cu ancoraje ISOFIX omologate:

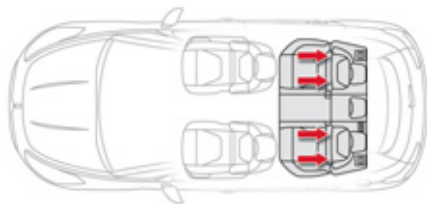

Este nevoie de trei inele pentru fixarea fiecărui scaun:

- Este vorba despre două inele **A** situate între spătar și baza scaunului, semnalate de o etichetă,

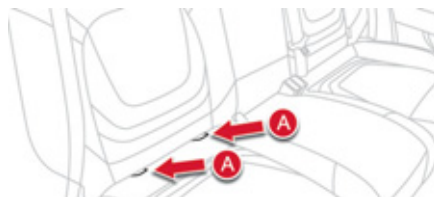

- Un inel superior **B**, situat pe spatele scaunului pentru fixarea centurii superioare, denumit **TOP TETHER**.



Acest sistem de fixare ISOFIX asigură o montare fiabilă, solidă și rapidă a scaunului pentru copii în mașină.

Scaunele ISOFIX pentru copii sunt prevăzute cu două dispozitive de fixare care se ancorează ușor în cele două inele **A**.

Unele scaune dispun și o **centură superioară** care se atașează în inelul **B**.

Pentru a atașa această centură, ridicați tetiera vehiculului, după care treceți cârligul printre tije sale. Fixați apoi cârligul în inelul **B** și întindeți centura superioară.

 O așezare incorectă a scaunului pentru copii în vehicul compromise protecția copilului în cazul unui accident.

Pentru informații privind instalarea scaunelor ISOFIX pentru copii în vehiculul dumneavoastră, consultați tabelul recapitulativ pentru localizarea scaunelor ISOFIX.



Scaun ISOFIX pentru copii

Recomandate de CITROËN si omologate pe vehiculul dumneavoastra

"RÖMER Duo Plus ISOFIX"
(categoria de mărime **B1**)

Grupa 1: de la 9 la 18 kg



Se instalează numai cu "fața în direcția de mers".

Este echipat cu o centură superioară, care trebuie atașată la inelul superior **B**, denumită TOP TETHER.

Trei poziții de înclinare a scaunului: șezut, repaus și culcat.

Reglați scaunul din față a vehiculului astfel încât picioarele copilului să nu atingă spătarul.
Poate fi instalat cu fața la direcția de mers și fixat de scaun cu ajutorul centurii de siguranță în 3 puncte.



 Acest scaun pentru copii poate fi utilizat și pentru locurile care nu sunt echipate cu sisteme de fixare ISOFIX. În acest caz, este fixat, în mod obligatoriu, de scaunul vehiculului prin centura de siguranță în trei puncte.

Urmați instrucțiunile de montare a scaunului pentru copii din manualul de instalare, date de producătorul scaunului.

Tabel recapitulativ pentru amplasarea scaunelor pentru copii ISOFIX

Conform reglementării europene, acest tabel vă indică posibilitățile de instalare a scaunelor ISOFIX pentru copii în locurile din vehicul dotate cu sistem de prindere ISOFIX.

Pentru scaunele pentru copii ISOFIX universale și semiuniversale, clasa de mărime ISOFIX a scaunului pentru copii, determinată de o literă cuprinsă între **A** și **G**, este indicată pe scaunul de copii alături de logoul ISOFIX.

	Greutatea copilului / vârstă orientativă									
	Mai puțin de 10 kg (grupa 0) Până la aprox. 6 luni		Mai puțin de 10 kg (grupa 0) Mai puțin de 13 kg (grupa 0+) Până la aprox 1 an			De la 9 la 18 kg (grupa 1) De la 1 la 3 ani aprox.				
Tip de scaun ISOFIX pentru copii	Landou*		"cu spatele în direcția de mers"			"cu spatele în direcția de mers"		"cu fața în direcția de mers"		
Clasa de mărime ISOFIX	F	G	C	D	E	C	D	A	B	B1
Scaun pasager față 	Non-Isfix									
Locuri laterale spate 	IL-SU**		IL-SU			IL-SU		IUF IL-SU		
Loc central spate 	Non-Isfix									

IUF: loc adaptat instalării unui scaun Isfix Universal, "Cu Fața în direcția de mers" care se atasează cu centura superioară.

IL-SU: loc adaptat instalării unui scaun Isfix Semi-Universal fie:

- "cu spatele în direcția de mers", echipat cu o chingă superioară sau cu punct de sprijin,
- "cu fața în direcția de mers", echipat cu un punct de sprijin,
- un landou dotat cu centură superioară, sau cu un punct de sprijin.

Pentru a prinde centura superioară, consultați paragraful "Fixările Isfix".

* Landourile și paturile "auto" nu pot fi instalate pe locul pasagerului din față.

** Landoul ISOFIX, fixat de inelele inferioare ale unui scaun ISOFIX, ocupă în totalitate locurile banchetei spate.

Siguranța electrică pentru copii

Dispozitiv electric cu comandă de la distanță, care anulează deschiderea ușilor din spate din interiorul mașinii și utilizarea sistemului de acționare geamuri spate.

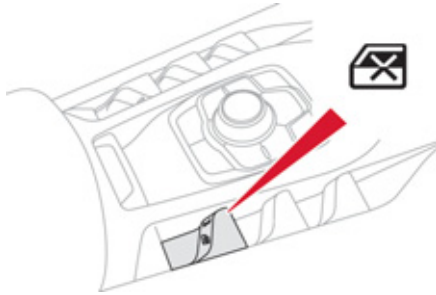

Activare



☞ Contactul fiind pus, apăsați pe acest buton.

Martorul butonului se aprinde, însoțit de un mesaj ce confirmă activarea.

Acest martor rămâne aprins atât timp cât siguranța pentru copii este activată.

Rămân posibile deschiderea portierelor din exterior și acționarea geamurilor electrice din spate de către șofer.

Dezactivare



☞ Cu contactul pus, apăsați din nou pe acest buton.

Martorul butonului se stinge, însoțit de un mesaj ce confirmă neutralizarea.

Acest martor rămâne stins, atât timp cât siguranța pentru copii este dezactivată.



Oricare altă stare a martorului indică o defecțiune la siguranța electrică pentru copii.

Efectuați o verificare în rețeaua CITROËN sau în cadrul unui service autorizat.



Acest sistem este independent și nu înlocuiește folosirea blocării centralizate a deschiderilor.

Verificați starea siguranței pentru copii la fiecare punere a contactului.

Scoateți cheia din contact de fiecare dată când ieșiți din mașină, chiar și pentru o scurtă durată de timp.

În caz de impact violent, siguranța electrică pentru copii se dezactivează automat, pentru a permite ieșirea pasagerilor din spate.

007
Siguranta

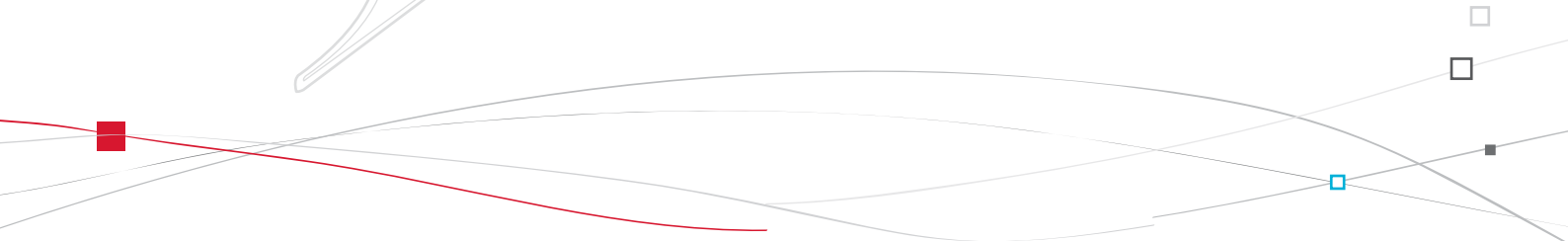



Semnalizatoare de direcție

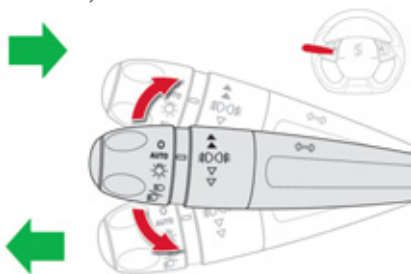

- ☞ Apăsati până la capăt comanda luminilor pentru a semnaliza schimbarea direcției la stânga.
- ☞ Ridicați până la capăt comanda luminilor pentru a semnaliza schimbarea direcției la dreapta.

i Uitarea semnalizării active mai mult de 20 secunde duce la intensificarea semnalului sonor, dacă vă deplasați cu viteză mai mare de 60 km/h.

Funcția "autostradă"

Apăsati ușor în sus sau în jos, fără a depăși punctul de rezistență al comenzii luminilor; luminile semnalizatoare de direcție corespunzătoare se vor aprinde intermitent de trei ori.

Semnal de avarie

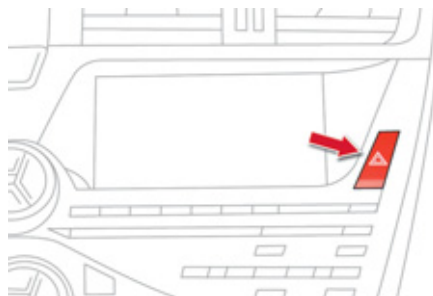

Dacă apăsați pe buton, semnalizatoarele de direcție clipeșc.

Poate funcționa și când contactul este întrerupt.

Aprindere automată a luminilor de avarie

La o frânare de urgență și în funcție de decelerare, în cazul activării sistemului ABS sau al unui șoc, luminile de avarie se aprind automat.

Ele se sting automat la prima accelerare.

- ☞ De asemenea, le puteți stinge apăsând pe buton.

Apel de urgenta sau de asistenta

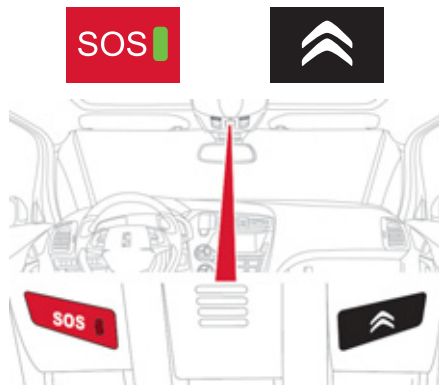

Acest dispozitiv permite lansarea unui apel de urgență sau de asistenta către serviciile de urgență sau către platforma CITROËN dedicată.

i Pentru mai multe detalii asupra acestui echipament, consultați rubrica "Audio și telematică".

Avertizor sonor

Sistemul de avertizare sonora indica celorlalți participanți la trafic prezenta unui pericol iminent.

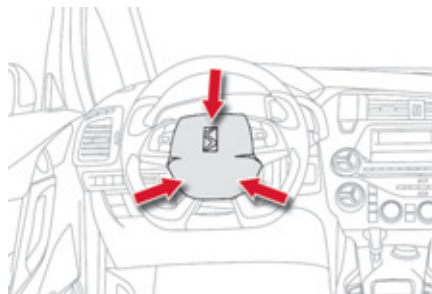

☞ Apasați pe secțiunea centrală a volanului cu comenzi centrale integrate.

i Avertizorul sonor trebuie utilizat cu moderatie numai in urmatoarele situatii:

- pericol imediat,
- depasirea unui biciclist sau pieton,
- la apropierea de o zona fara vizibilitate.

Detectare presiune insuficientă

Sistem care controlează automat presiunea pneurilor la rulare.



Senzorii, montați în fiecare valvă, controlează presiunea pneurilor și declanșează avertizarea în caz de disfuncție (viteză mai mare de 20 km/h). Roata de rezervă nu este echipată cu senzor.

i Sistemul de detectare a pneurilor dezumflate reprezintă un ajutor la condus, care nu înlocuiește nici vigilența, nici răspunderea șoferului.

Roată dezumflată

Un mesaj pe afișajul tabloului de bord, însoțit de un semnal sonor localizează roata în cauză.

☞ Verificați presiunea pneurilor cât mai repede posibil.

Acest control trebuie să aibă loc la rece.

Roata dezumflată

STOP



Acest martor și martorul **STOP** se aprind însoțite de un semnal sonor și de un mesaj pe afișajul tabloului de bord care localizează roata în cauză.

- ☞ Opriti-vă imediat evitând orice manevră bruscă cu volanul sau frânele.
- ☞ Schimbați roata deteriorată (crăpată sau puternic dezumflată) și verificați presiunea pneurilor cât mai repede posibil.

Senzori nedetectați sau defecti

Un mesaj apare pe afișajul tabloului de bord, însoțit de un semnal sonor care localizează roata/roțile nedetectată(e) sau la care apare o anomalie a sistemului.

Consultați rețeaua CITROËN sau un service autorizat pentru a înlocui senzorul(ii) stricat(ți).

i Acest mesaj se afișează și când una dintre roți este îndepărtată de vehicul, la reparare sau în timpul montării uneia sau mai multor roți neechipate cu senzor.



Orice reparație, schimbare de pneuri la o roată echipată cu acest sistem trebuie să se facă în rețeaua CITROËN sau de către un service autorizat.

Dacă în momentul schimbării pneurilor, instalați o roată nedetectată de vehiculul dumneavoastră (exemplu: montarea pneurilor de iarnă), trebuie să reinițializați sistemul în rețeaua CITROËN sau la un service autorizat.



Acest sistem nu vă scutește de verificarea periodică a presiunii pneurilor (consultați paragraful "Elemente de identificare"), pentru a vă asigura de optimizarea comportamentului dinamic al vehiculului și pentru a evita o uzură prematură a pneurilor, în special în condiții de solicitare (încărcătură mare, viteză mare).

Verificarea presiunii pneurilor trebuie să fie făcută la rece, cel puțin o dată pe lună. Verificați și presiunea roții de rezervă.

Sistemul de detectare a pneurilor slabe poate fi uneori perturbat de emisiile radioelectrice de frecvență apropiată.



Program de stabilitate electronică (ESP)

Programul de stabilitate electronică integrează următoarele sisteme:

- antiblocarea roților (ABS) și repartitorul electronic de frânare (REF),
- asistența la frânarea de urgență (AFU),
- antipatinare roți (ASR),
- control dinamic al stabilității (CDS).

Definiții

Antiblocare roți (ABS) și repartitor electronic de frânare (REF)

Acest sistem crește stabilitatea și manevrabilitatea vehiculului dumneavoastră în timpul frânării și asigură un mai bun control în viraje, mai ales pe carosabil deteriorat sau alunecos.

Sistemul ABS împiedică blocarea roților în cazul unei frânări de urgență.

Sistemul REF asigură gestionarea integrală a presiunii de frânare pe fiecare roată.

Asistența la frânarea de urgență (AFU)

Acest sistem permite, în caz de urgență, atingerea mult mai repede a presiunii optime de frânare, reducând astfel distanța de oprire.

El se declanșează în funcție de viteza de acționare a pedalei de frână. Aceasta se traduce prin diminuarea rezistenței pedalei și creșterea eficacității frânării.

Antipatinare roți (ASR)

Sistemul ASR optimizează motricitatea, pentru a evita patinarea roților, acționând asupra frânelor roților și motorului. El permite de asemenea ameliorarea stabilității direcționale a vehiculului la accelerare.

Control dinamic al stabilitatii (CDS)

În cazul apariției unei diferențe între traiectoria urmată de vehicul și cea dorită de șofer, sistemul CDS monitorizează fiecare roată și acționează automat frâna uneia sau mai multor roți și asupra motorului pentru a înscrie vehiculul pe traiectoria dorită, în limita legilor fizicii.

Control inteligent al tracțiunii ("Snow motion")

Vehiculul este echipat cu un sistem de asistare a tracțiunii pe zăpadă: **controlul inteligent al tracțiunii**.

Această funcție detectează situațiile în care aderența este redusă, ceea ce ar putea face dificile pornirile și deplasarea vehiculului în zăpadă adâncă, proaspăt căzută, sau pe zăpadă tasată. În aceste situații, **controlul inteligent al tracțiunii** gestionează patinarea roților din față, pentru a optimiza tracțiunea și urmărirea traiectoriei vehiculului.

Pe un drum cu aderență scăzută, utilizarea pneurilor de iarnă este indicată.

Functionare

Sistem de antiblocare a roților (ABS) și repartitor electronic de frânare (REF)



Aprinderea acestui martor, însoțită de un semnal sonor și de un mesaj, indică o disfuncție a sistemului ABS ce ar putea provoca pierderea controlului vehiculului la frânare.



Aprinderea acestui martor, cuplată cu martorul **STOP**, însoțită de un semnal sonor și de un mesaj, indică o disfuncție a repartitorului electronic de frânare (REF) ce ar putea provoca pierderea controlului vehiculului la frânare.

Oprirea este imperativă.

În ambele cazuri, consultați rețeaua CITROËN sau un Service autorizat.



În cazul schimbării roților (pneuri și jante), verificați ca acestea să fie omologate pentru vehiculul dumneavoastră. Funcționarea normală a sistemului ABS se poate manifesta prin vibrații ușoare ale pedalei de frână.



În cazul unei frânări de urgență, apăsați foarte puternic pedala de frana, fără a slăbi forța.

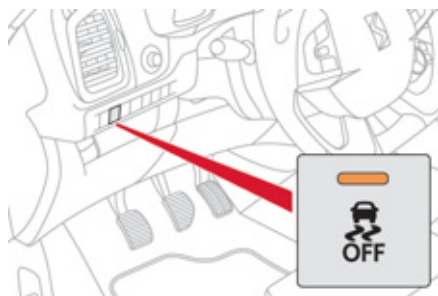

Control dinamic al stabilității (CDS)

Activare

Acest sistem este activat automat la fiecare pornire a vehiculului.

În cazul unor probleme de aderență sau de traiectorie, sistemul intră în funcțiune.



Aceasta este semnalizată prin aprinderea matorului în tabloul de bord.

Dezactivare

În condiții excepționale (demarajul vehiculului împotmolit, imobilizat în zăpadă, pe sol instabil...), poate fi utilă dezactivarea sistemului CDS pentru a determina patinarea roților pentru a-și regăsi aderența.

Dar este recomandată reactivarea sistemului imediat după aceea.



☞ Apăsați butonul.



Acest mator și ledul butonului se aprind: sistemul CDS nu mai intervine asupra funcționării motorului.

Reactivare

Sistemul se reactivează automat după fiecare taiere a contactului sau dacă viteza crește peste 50 km/h.



☞ Apăsați din nou buton, pentru reactivare manuala.

Anomalie de funcționare



Aprinderea acestui mator, însoțită de un semnal sonor și de un mesaj pe afișajul tabloului de bord indică o disfuncție a acestui sistem.

Consultați rețeaua CITROËN sau un service autorizat pentru verificarea sistemului.



Sistemul CDS vă oferă un surplus de siguranță la condusul normal, dar nu trebuie să incite șoferul la asumarea de riscuri inutile sau să ruleze cu viteză prea mare.

Funcționarea sistemului este asigurată sub rezerva respectării indicațiilor constructorului referitoare la roți (pneuri și jante), elementele sistemului de frânare, elementele electronice, procedurile de montare și intervenție a rețelei CITROËN.

După un șoc, efectuați o verificare a sistemului în rețeaua CITROËN sau de către un Service autorizat.

Centuri de siguranță

Centuri de siguranță față



Centurile de siguranță din față sunt echipate cu un sistem de pretensiune pirotehnică și cu un limitator de efort.

Acest sistem îmbunătățește siguranța pe locurile din față, în caz de șocuri frontal și lateral. În funcție de mărimea șocului, sistemul de pretensiune pirotehnică întinde centurile instantaneu și le strânge pe corpurile pasagerilor.

Centurile cu pretensiune pirotehnică sunt activate atunci când este pus contactul. Limitatorul de efort atenuează presiunea centurii pe toracele persoanei care ocupă acel loc, îmbunătățind astfel protecția acesteia.

Centuri de siguranță spate

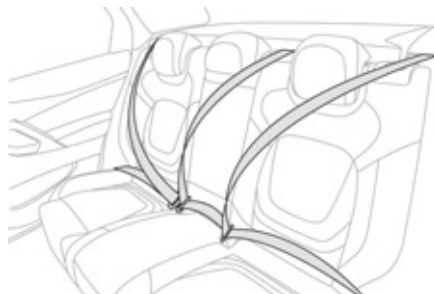

Locurile din spate sunt echipate fiecare cu o centură, dotată cu trei puncte de ancorare și de un dispozitiv de înfășurare cu limitator de efort (cu excepția pasagerului central spate).



Blocare

- ☞ Trageți centura, apoi introduceți dispozitivul de prindere în cataramă.
- ☞ Verificați blocarea încercând să trageți centura.

Deblocare

- ☞ Apăsăți butonul roșu al cataramei.
- ☞ Țineți centura până este complet retractată.

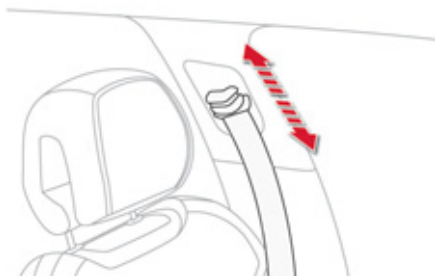

Reglare în înălțime față

☞ Pentru a găsi punctul de prindere, apucați comanda și culisați-o până găsiți o poziție de fixare predefinită.

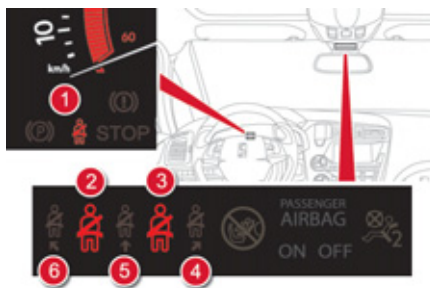

Martor(i) de necuplare / decuplare a centurilor*

1. Martor necuplare/decuplare a centurii față și/sau spate, pe tabloul de bord.
2. Martor centură față stânga.
3. Martor centură față dreapta.
4. Martor centură spate dreapta.
5. Martor centură spate, central.
6. Martor centură spate stânga.



Începând de la aproximativ 20 km/h și timp de două minute, acești martori clipesc însoțiți de un semnal sonor.

Trecând aceste două minute, martorii rămân aprinși atât timp cât șoferul sau pasagerii nu își fixează centurile.

Martor(i) ai centurii(lor) fata



La punerea contactului, martorul 1 se aprinde pe tabloul de bord și martorul corespunzător 2 și/sau 3 se aprinde în roșu pe afișajul martorilor de centură și de airbag frontal al pasagerului; dacă centura corespunzătoare nu este cuplată sau este decuplată.

Martori ai centurilor spate



La punerea contactului, martorii corespunzători 4, 5 și 6 se aprind aproximativ 30 secunde în culoare roșie, dacă centura nu a fost fixată. Când se rulează cu o viteză mai mare de 20 km/h, martorii corespunzători 4, 5 sau 6 se aprind în culoare roșie, însoțiți de un semnal sonor și de un mesaj pe afișajul tabloului de bord, când un pasager din spate și-a desfăcut centura.

* In functie de versiune si/sau destinatie.



Conducatorul trebuie să se asigure că pasagerii utilizează centurile de siguranță în mod corect și că toate centurile sunt bine fixate înainte de a porni.

Oricare ar fi locul dumneavoastră în mașină, puneți-vă întotdeauna centura de siguranță, chiar pe distanțe scurte.

Nu inversați punctele de prindere ale centurilor, pentru că acestea nu își mai îndeplinesc pe deplin rolul.

Centurile de siguranță sunt dotate cu dispozitive de înfășurare care permit reglarea automată a lungimii centurii la conformația dumneavoastră. Retractarea centurii se face automat când nu este folosită.

Înainte și după utilizare, asigurați-vă că centura este înfășurată corect.

Partea inferioară a centurii trebuie să fie poziționată cât mai jos posibil, deasupra bazinului.

Partea superioară trebuie să fie poziționată la jumătatea distanței dintre gat și umăr.

Dispozitivele de înfășurare sunt dotate cu un mecanism de blocare automat care se declanșează în momentul unei coliziuni, al unei frânări de urgență sau al unei răsturnări a vehiculului. Puteți debloca mecanismul trăgând ferm de centură și eliberând-o pentru a se retrage ușor.

Pentru a fi eficientă, o centură de siguranță:

- trebuie să fie întinsă cât mai aproape de corp,
- trebuie să fie trasă prin fața dumneavoastră cu o mișcare regulată, verificând-o să nu se încurce,
- nu trebuie să mentina decât o singură persoană,
- nu trebuie să fie ruptă sau deșirată,
- nu trebuie să fie transformată sau modificată pentru a nu-i afecta performanțele.

În conformitate cu actualele reguli de siguranță, pentru orice intervenție la vehiculul dumneavoastră, adresați-vă unui service autorizat care dispune de competența și materialele adecvate, ceea ce rețeaua CITROËN este în măsură să ofere. Verificați, periodic, centurile dumneavoastră în rețeaua CITROËN sau la un Service autorizat și, în special, verificați dacă acestea prezintă urme de deteriorare. Ștergeți curelele centurilor cu apă cu săpun sau cu un produs de curățare pentru textile, comercializat în rețeaua CITROËN. După rabatarea sau deplasarea unui scaun sau a banchetei spate, asigurați-vă că centura este poziționată și înfășurată corect.

Recomandari pentru copii

Folosiți scaune de copii adaptate, dacă pasagerul are mai puțin de 12 ani sau măsoară mai puțin de 1,50 m.

Nu folosiți niciodată aceeași centură pentru mai multe persoane.

Nu călătoriți niciodată cu un copil în brațe.

În caz de impact

În funcție de natura și intensitatea impactului, dispozitivul pirotehnic poate să se declanșeze înainte și independent de deschiderea airbagurilor. Declanșarea dispozitivelor de pretensionare este însoțită de o ușoară degajare de fum inofensiv și de un zgomot, cauzate de activarea cartușului pitotehnic integrat în sistem. Indiferent de situație, martorul airbag se aprinde.

După un impact, verificați și eventual înlocuiți sistemul de centuri de siguranță în rețeaua CITROËN sau la un service autorizat.

Airbaguri

Airbagurile au fost concepute pentru optimizarea siguranței pasagerilor (exceptând pasagerul din spate centru) în caz de ciocniri violente; completează acțiunea centurilor de siguranță cu limitator de efort (exceptând pasagerul din spate centru).

În acest caz, detectoarele electronice înregistrează și analizează șocurile frontale și laterale suportate în zonele de detectare:

- În caz de șoc violent, airbagurile se declanșează imediat și protejează ocupanții mașinii (mai puțin pasagerul din centru spate); imediat după șoc, airbagurile se dezumflă rapid pentru a nu împiedica nici vizibilitatea, nici eventuala ieșire din vehicul a pasagerilor,
- În caz de șoc mai redus, de impact din spate și în anumite condiții de răsturnare, airbag-urile nu se activează, fiind suficientă în aceste cazuri numai centura de siguranță pentru a asigura o protecție optimă.

Airbagurile nu funcționează cu contactul întrerupt.

Acest echipament nu se declanșează decât o singură dată. Dacă intervine un al doilea șoc (în timpul aceluiași accident sau în cazul unui alt accident) airbagul nu se va mai declanșa.

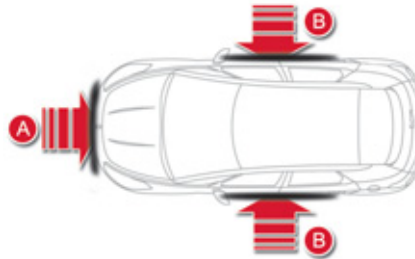

Zone de detectare a șocului

- A. Zonă de impact frontal.
- B. Zonă de impact lateral.

 Declanșarea airbagului / airbagurilor este însoțită de o ușoară degajare de fum inofensiv și de un zgomot, datorate activării cartușului pirotehnic integrat în sistem.

Acest fum nu este nociv, dar poate fi iritant pentru unele persoane sensibile. Zgomotul detonării poate antrena o ușoară diminuare a capacității auditive pentru un foarte scurt timp.

Airbaguri frontale



În caz de șoc frontal violent sistemul protejează șoferul și pasagerul din față pentru a limita riscurile de traumatisme la cap și torace. Pentru șofer, airbagul este integrat în centrul volanului; pentru pasagerul din față acesta este integrat în bord, deasupra torpedoului.

Activare

Se declanșează simultan, cu excepția situației în care airbagul frontal al pasagerului este neutralizat, în caz de șoc frontal violent pe întreaga sau numai pe o parte din zona de impact frontal A, pe axul longitudinal al vehiculului, în plan orizontal și în sensul orientat spre partea din spate a vehiculului. Airbagul frontal se interpune între toracele și capul ocupantului vehiculului și volan, pe partea conducătorului și planșa de bord, pe partea pasagerului, pentru a amortiza proiectarea către înainte.

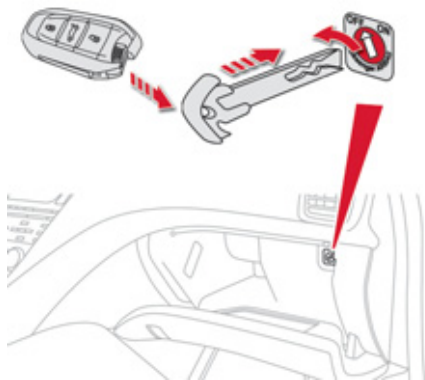

Dezactivare

Numai airbagul frontal pasager poate fi neutralizat:

- ☞ introduceți cheia în comanda de dezactivare a airbagului pasagerului,
- ☞ rotiți-o pe poziția "OFF",
- ☞ apoi scoateți-o menținând această poziție.



În funcție de versiune, acest martor se aprinde fie pe tabloul de bord, fie pe afișajul martorilor de centură și de airbag frontal pasager, cu contactul pus pe întreaga durată a neutralizării.



Pentru a asigura siguranța copilului dumneavoastră, dezactivați neapărat airbagul frontal pasager când instalați un scaun pentru copii cu spatele la șosea pe scaunul din față al pasagerului. În caz contrar, copilul ar risca să fie grav rănit sau omorât în caz de declanșare a airbagului.

Reactivare

Imediat ce veți scoate scaunul pentru copii, **cu contactul tăiat**, rotiți comanda în poziția "ON", pentru a activa din nou airbagul și a asigura astfel siguranța pasagerului în caz de șoc.



Contactul fiind pus, acest martor se aprinde pe afișajul martorilor de centură și a airbagului frontal pasager pentru aproximativ un minut, dacă airbagul frontal al pasagerului este activat.

Anomalie de funcționare



Dacă acest martor se aprinde pe tabloul de bord, însoțit fiind de un semnal sonor și de un mesaj pe afișajul tabloului de bord, consultați rețeaua CITROËN sau un service autorizat pentru verificarea sistemului. Airbagurile ar putea să nu se mai declanșeze în caz de șoc violent.



Dacă acest martor clipește, consultați rețeaua CITROËN sau un service autorizat. Airbagul frontal al pasagerului ar putea să nu se mai declanșeze în caz de impact violent.



În caz de aprindere permanentă a cel puțin unuia dintre cei 2 martori de airbaguri, nu instalați un scaun pentru copii pe locul pasagerului din față. Efectuați o verificare în rețeaua CITROËN sau în cadrul unui service autorizat.

Airbaguri laterale

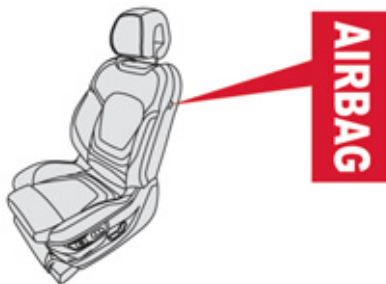

Este un sistem care protejează, în caz de șoc lateral violent, șoferul și pasagerul din față, pentru a limita riscurile de traumatisme la nivelul bustului, între șold și umăr. Fiecare airbag lateral este integrat în armătura spătarului scaunului, în partea dinspre portieră.

Activare

Ele se declanșează unilateral în caz de șoc lateral violent aplicat pe întreaga zonă de impact sau parțial pe zona de impact laterală **B**, exercitându-se perpendicular pe axa longitudinală a vehiculului, în plan orizontal și în sensul de la exterior spre interiorul vehiculului. Airbagul lateral se interpune între șoldul și umărul ocupantul locului din față al vehiculului și panoul ușii corespunzătoare.

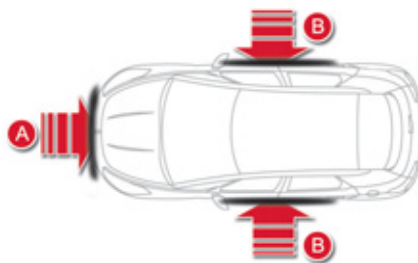

Zone de detectare a șocului

- A. Zona de impact frontal.
- B. Zona de impact lateral.

Airbaguri cortina

Sistem care protejează, în caz de impact lateral violent, atât conducătorul cât și pasagerii (cu excepția pasagerului de pe locul central-spate), pentru a limita riscurile de traumatisme în zona laterală a craniului.

Fiecare airbag cortină este integrat în stâlpi și în partea superioară a habitacului.

Activare

Airbagul cortină se declanșează simultan cu airbagurile laterale corespunzătoare, în caz de impact lateral violent, aplicat pe întreaga parte laterală sau parțial pe zona de impact lateral **B**, exercitat perpendicular pe axa longitudinală a vehiculului, în plan orizontal și dinspre exterior spre interiorul vehiculului.

Airbagul cortină se interpune între ocupantul din față sau din spate și geamuri.

Anomalie de funcționare



Dacă acest martor se aprinde pe tabloul de bord, însoțit de un semnal sonor și de un mesaj pe afișajul tabloului de bord, consultați rețeaua

CITROËN sau un service autorizat pentru verificarea sistemului. Este posibil ca airbagurile să nu se mai declanșeze în caz de impact violent.



În momentul unui șoc sau al unui acroșaj ușor pe partea laterală a vehiculului, sau în cazul răsturnării laterale a vehiculului, este posibil ca airbagurile cortină să nu se declanșeze. În cazul unei coliziuni frontale sau din spate, airbagurile cortină nu se declanșează.

Pentru ca airbagurile să fie pe deplin eficiente, respectați următoarele reguli de siguranță:

Adoptați o poziție așezată normală, verticală.

Luată loc în scaun și asigurați-vă fixând corect centura de siguranță.

Nu permiteți interpunerea copiilor, animalelor, obiectelor între pasageri și airbaguri. Acest lucru poate afecta funcționarea airbagurilor sau răni pasagerii. După un accident sau când vehiculul a făcut obiectul unui furt, verificați sistemul de airbaguri.

Orice intervenție asupra sistemului de airbaguri trebuie realizată exclusiv în rețeaua CITROËN sau la un service autorizat.

Chiar respectând toate măsurile de precauție menționate nu este exclus riscul de rănire sau arsuri ușoare în zona capului, bustului sau brațelor în momentul declanșării airbagului. Sacul airbagului se umflă aproape instantaneu (în câteva milisecunde) apoi se dezumflă evacuant în același timp gazul cald prin orificiile prevăzute în acest scop.

Airbaguri frontale

Nu conduceți ținând volanul de brațe sau lăsând mâinile pe partea centrală a acestuia. Nu puneți picioarele pe bord, pe partea pasagerului.

Abțineți-vă de la fumat în măsura în care este posibil, deschiderea airbagurilor putând provoca arsuri sau răni din cauza țigării sau pipei.

Nu demontați, înțepați sau loviți violent volanul.

Airbaguri laterale

Folosiți pentru scaune numai huse omologate, compatibile cu modul de declanșare a airbagurilor laterale. Pentru a cunoaște gama de huse adaptate la vehiculul dumneavoastră, puteți consulta rețeaua CITROËN.

Consultați rubrica "Accesorii".

Nu fixați și nu lipiți nimic pe spătarele scaunelor (haine...). Acest lucru ar putea cauza răni la nivelul toracelui și brațelor în momentul declanșării airbagului lateral. Nu apropiați mai mult decât este necesar bustul de portieră.

Airbaguri cortină

Nu fixați și nu lipiți nimic pe pavilion, acest lucru ar putea cauza răni la nivelul capului în momentul depierii airbagului cortină.

Dacă vehiculul este echipat, nu demontați mânerul montat pe pavilion. Ele contribuie la fixarea airbagurilor cortină.



008

Informatii practice

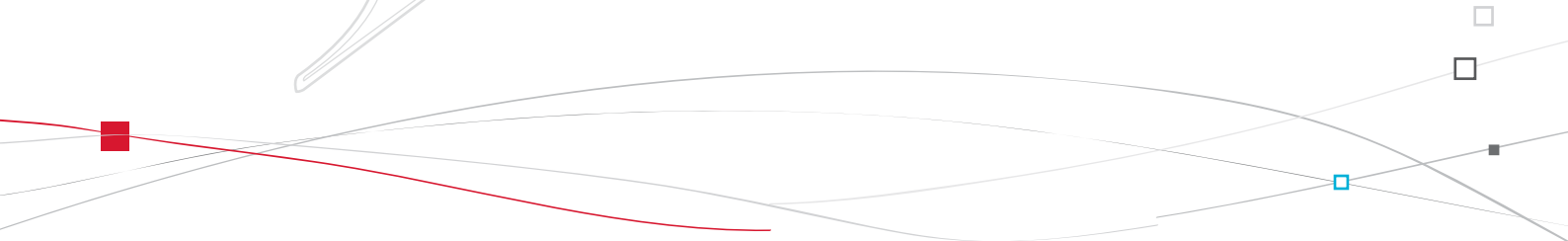



CITROËN

Kit de reparatie provizorie a pneurilor

Este un sistem complet ce conține un compresor și un cartuș cu produs de colmatare, care permite o **reparare temporară** a pneului, pentru a putea ajunge la cel mai apropiat atelier auto.

Este conceput pentru a repara majoritatea fisurilor ce pot afecta pneul, situate pe banda de rulare sau pe talonul pneului.

Acces la kit

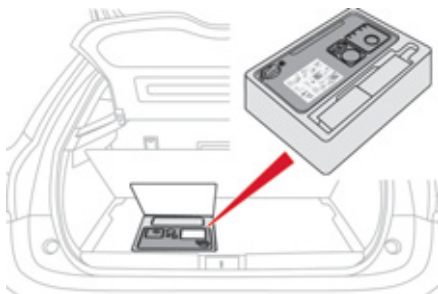

Acest kit este instalat în cutia de depozitare, sub planșeul portbagajului.

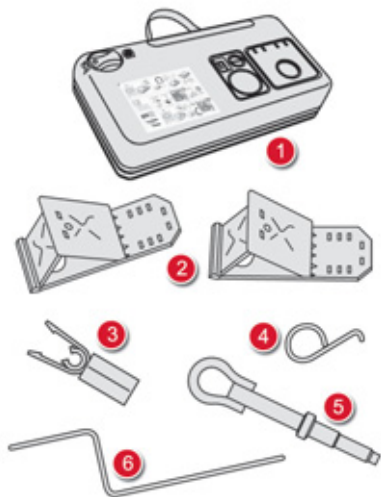

Lista de scule

Toate aceste scule sunt specifice vehiculului dumneavoastră și pot varia în funcție de echipare. Nu le întrebuințați în alte scopuri.

1. Compresor 12 V.
Conține un produs de colmatare pentru repararea temporară a roții și permite reglarea presiunii pneului.
2. Cale* pentru imobilizarea roților vehiculului.
3. Scula "capace de protecție*" pentru suruburi.
Permite demontarea protecțiilor de pe capetele suruburilor utilizate la fixarea jantelor de aluminiu.
4. Demontare ornament.
Permite demontarea ornamentelor de pe jantele din aluminiu.
5. Inel mobil de remorcare amovibil.
Consultați paragraful "Remorcarea vehiculului".
6. Comanda de deblocare de avarie a franei electrice.
Vezi paragraful "Frana de staționare electrică" apoi "Franare de avarie".

* În funcție de destinație sau echipare.

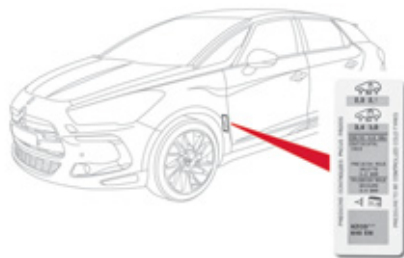

Presiunea de umflare a pneurilor este indicata pe aceasta eticheta.

Descrierea kitului



- A. Selector de poziție "Reparare" sau "Umflare".
- B. Întrerupător pornit "I" / oprit "O".
- C. Buton de dezumflare.
- D. Manometru (în bari sau p.s.i.).
- E. Compartiment ce conține:
 - un cablu cu adaptor pentru priza 12 V,
 - diverse capete de umflare pentru accesorii, cum ar fi mingi, roți de bicicleta...

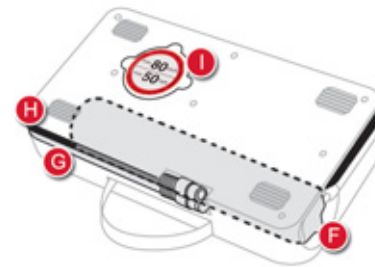

- F. Cartuș cu produs de colmatare.
- G. Tub alb cu bușon pentru reparare.
- H. Tub negru pentru umflare.
- I. Autocolant de limitare a vitezei.

i Autocolantul de limitare a vitezei I trebuie lipit pe volanul vehiculului, pentru a vă aduce aminte că o roata este în utilizare temporară. Nu depășiți viteza de 80 km/h în timpul rulării cu un pneu reparat prin folosirea acestui tip de kit.

Procedura de reparare

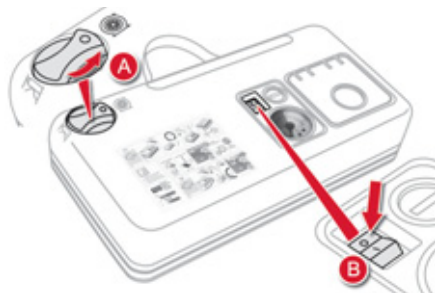

1. Colmatare

- ☞ Taiati contactul.
- ☞ Rotiți selectorul **A** pe poziția "Reparare".
- ☞ Verificați că întrerupătorul **B** este în poziția "O".



i Evitați îndepărtarea oricărui corp străin ce a penetrat pneul.

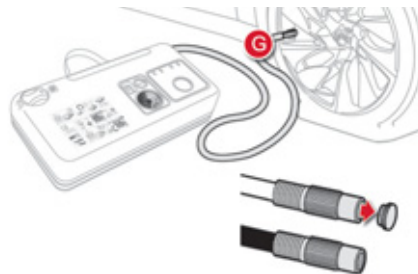

- ☞ Derulați complet tubul alb **G**.
- ☞ Deșurubați bușonul tubului alb.
- ☞ Racordați tubul alb la valva pneului ce trebuie reparat.

i Fiți atenți, acest produs este nociv (ex.: etilen-glicol, colofoniu...) în caz de ingerare și iritant pentru ochi. Păstrați acest produs departe de copii.
Nu lasați acest produs la îndemana copiilor.

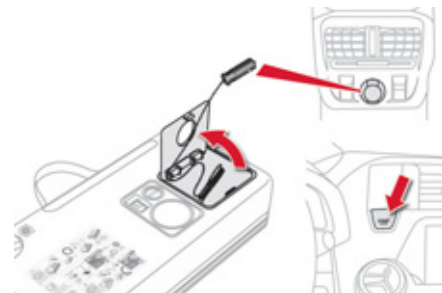

- ☞ Conectați alimentarea electrică a compresorului la una din prizele de 12 V ale vehiculului.
- ☞ Porniți motorul și lăsați-l să funcționeze.

i Nu porniți compresorul înainte de a racorda conducta albă la valva pneului: produsul de colmatare se va răspândi la exterior.

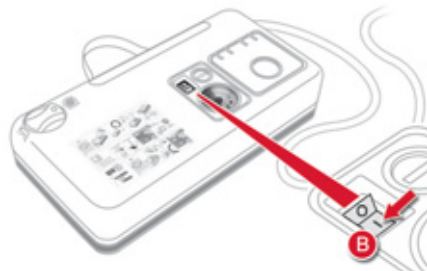

- ☞ Puneți în funcție compresorul, trecând butonul **B** în poziția "I", până ce presiunea pneului ajunge la 2,0 bari. Produsul de colmatare este injectat în pneu ; nu îndepărtați tubul de la valvă în timpul acestei operații (risc de colmatare a valvei).

i Dacă după șapte minute presiunea nu atinge valoarea prescrisă, pneul nu mai poate fi reparat; consultați rețeaua CITROËN sau un Service autorizat pentru depanarea vehiculului.

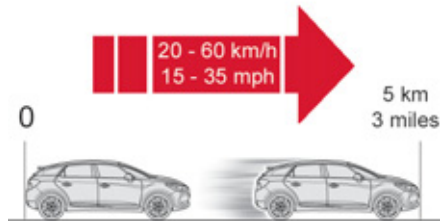

- ☞ Îndepărtați kitul și înfiletați dopul tubului alb. Manipulați-l cu atenție pentru a nu păta vehiculul cu lichid. Păstrați kitul la îndemână.
- ☞ Rulați imediat, aproximativ cinci kilometri, cu viteză redusă (între 20 și 60 km/h), pentru a colmata fisura.
- ☞ Opiți-vă pentru a verifica reparația și presiunea, utilizand kitul.

i Detectare presiune scăzută în pneuri

Dacă vehiculul este echipat cu sistem de detectare a presiunii scăzute, matorul de presiune scăzută în pneuri va rămâne aprins după repararea roții până la reinițializarea sistemului în cadrul rețelei CITROËN sau la un service autorizat.

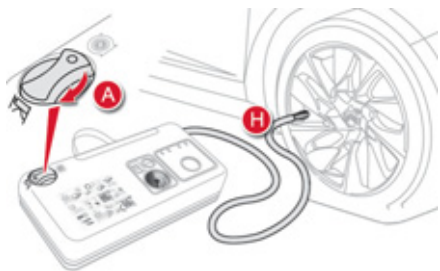

2. Umflare

- ☞ Rotiți selectorul **A** pe poziția "Umflare".
- ☞ Derulați complet tubul negru **H**.
- ☞ Racordați direct tubul negru la valva roții reparate.

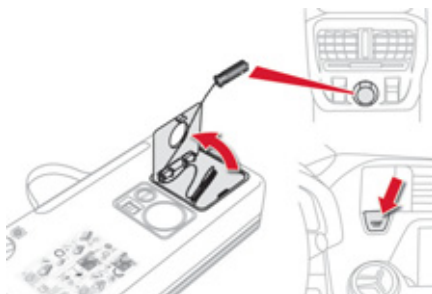

- ☞ Conectați din nou fișa electrică a compresorului la priza 12 V a vehiculului.
- ☞ Porniți din nou motorul și lăsați-l să funcționeze.



Prezentati-va cat de curand posibil in rețeaua CITROËN sau la un Service autorizat.
Este imperativ sa informati tehnicianul despre utilizarea kitului. După diagnosticare, tehnicianul va va informa daca pneul poate fi reparat sau trebuie inlocuit.



- ☞ Ajustați presiunea cu ajutorul compresorului (pentru umflare: întrerupătorul **B** în poziția "I"; pentru dezumflare: întrerupătorul **B** în poziția "O" și apăsați pe butonul **C**), conform etichetei de presiune a pneurilor vehiculului, situată la nivelul ușii conducătorului.
- ☞ O pierdere ulterioară de presiune indică faptul că fisura din pneu nu a fost colmatată, consultați rețeaua CITROËN sau un Service autorizat pentru depanarea vehiculului.
- ☞ Îndepărtați, apoi depozitați kitul complet.
- ☞ Rulați cu viteză redusă (maxim 80 km/h) limitând la 200 km distanța parcursă.

Indepartarea cartusului



- ☞ Așezați în poziție tubul negru.
- ☞ Degajați baza cu cot a tubului alb.
- ☞ Mențineți compresorul vertical.
- ☞ Desurubați cartușul pe la partea inferioară.



Fiți atenți la eventualele scurgeri de lichid.
Data limită de utilizare a lichidului este înscrisă pe cartuș.
Cartusul cu lichid este de unica folosință; chiar dacă este numai început, el trebuie înlocuit.
După utilizare, nu aruncați cartușul, ci predați-l în rețeaua CITROËN, sau la o societate abilitată pentru recuperarea acestuia.
Nu uitați să vă procurați un nou cartuș, care este disponibil în cadrul rețelei CITROËN sau un Service autorizat.

Control de presiune / Umflare ocazionala

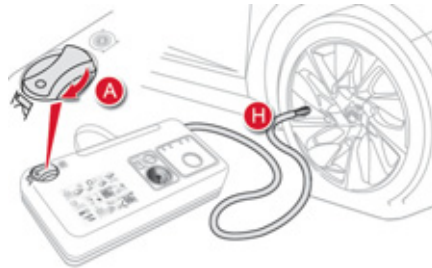

Puteți de asemenea utiliza compresorul, fără injectare de produs, pentru a:

- controla sau umfla ocazional pneurile,
- umfla alte accesorii (mingi, roți de bicicletă...).

- ☞ Rotiți selectorul **A** pe poziția "Umflare".
- ☞ Derulați complet tubul negru **H**.
- ☞ Racordați tubul negru la valva roții sau accesoriului.



Dacă este necesar, montați în prealabil unul dintre capurile furnizate împreună cu kitul.

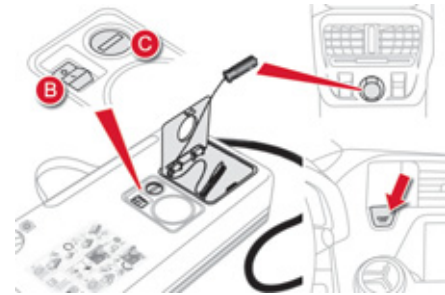

- ☞ Conectați fișa compresorului la priza 12 V a vehiculului.
- ☞ Porniți vehiculul și lăsați motorul să funcționeze.
- ☞ Ajustați presiunea folosind compresorul (pentru umflare: întrerupătorul **B** în poziția "I"; pentru dezumflare: întrerupătorul **B** în poziția "O" și apăsați pe butonul **C**), conform etichetei de presiune a pneurilor vehiculului sau a accesoriului.
- ☞ Îndepărtați și depozitați kitul.

Schimbarea unei roți

Metoda de schimbare a unei roți având pană cu roata de rezerva, utilizând utilajul cu care este dotat vehiculul*.

Acces la scule

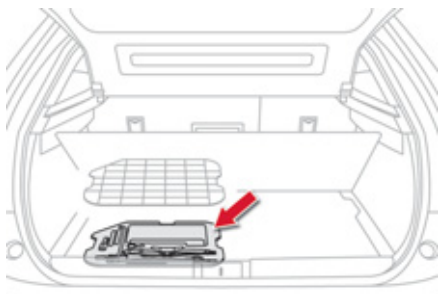

Sculele sunt situate în portbagaj, sub podea.

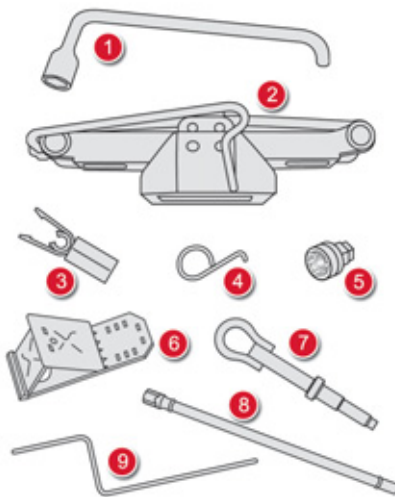

Lista sculelor*

Toate aceste unelte sunt specifice vehiculului dumneavoastră și pot varia în funcție de echipare. Nu le utilizați în alt scop.

1. Cheie pentru demontare roți.
Se folosește la demontarea capacului de roata și a șuruburilor de fixare a roții.
2. Cric cu manivelă.
Se folosește la ridicarea vehiculului.
3. Dispozitiv pentru capacele de protecție ale șuruburilor.
Permite demontarea protecțiilor șuruburilor la jantele din aluminiu.
4. Scula pentru demontarea ornamentului.
Permite demontarea ornamentului la jantele din aluminiu.
5. Cheie tubulară pentru șurubul antifurt (situată în torpedou).
Permite adaptarea cheii de demontare roți la șuruburile speciale "antifurt".
6. Cale pentru blocarea roților vehiculului.
7. Inel de remorcare.
Vezi rubrica "Remorcare vehicul".
8. Prelungitor de cheie.
Permite desurubarea/insurubarea piulitei cablului de trolie.
9. Comanda de deblocare de avarie a franei electrice.
Vezi rubrica "Frana de staționare electrică", apoi "Frânare de avarie".



Detectarea pneului dezumflat

Roata de rezervă nu este echipată cu senzor. Repararea roții defecte trebuie efectuată de rețeaua CITROËN sau la un Service autorizat.

* In functie de destinatie.

Acces la roata de rezerva

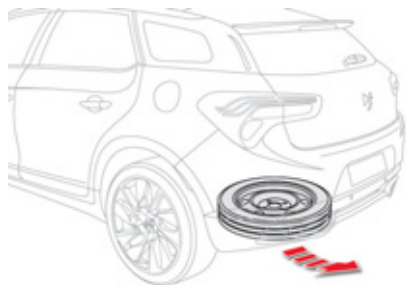

Roata de rezervă este menținută sub vehicul de un mecanism cu trolu.

Scoaterea rotii

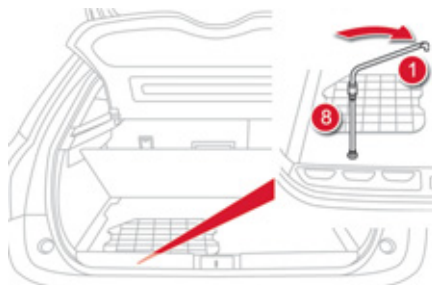

- ☞ Ridicați panoul pentru acces la piulita troluului.
- ☞ Utilizând cheia de demontare roți **1** și prelungitorul **8** rotiți piulita în **sens orar** până la capăt, pentru a derula cablul troluului.

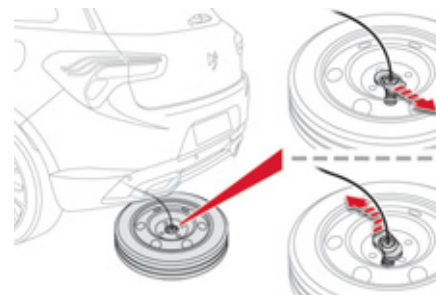

- ☞ Degajați roata prin spatele vehiculului.
- ☞ Scoateți cârligul împreună cu piesa de legătură, pentru a elibera roata, conform imaginii.
- ☞ Scoateți roata.

Punerea la loc a rotii

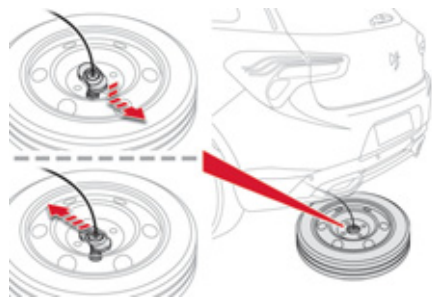

☞ Treceți cârligul împreună cu piesa de legătură prin roată, conform ilustrației.



☞ Montați la loc roata sub vehicul, rotind piulița de comandă a trolului în **sens antiorar**, cu ajutorul cheii de demontat roți **1** și prelungitorului **8**.

☞ Strângeți la maxim și verificați ca roata să fie așezată corect, în poziție orizontală, lipita de podea.

Demontarea unei roți

i Stationarea vehiculului

Opriiți într-un loc unde nu deranjați circulația: terenul trebuie să fie orizontal, stabil și nealunecos.

Trageți frâna de parcare dacă aceasta nu este programată în mod automatic, scoateți cheia din contact și cuplați în viteză întâi* cu scopul de a bloca roțile. Verificați aprinderea matorului de frânare și a matorului **P** pe maneta frânei de mână.

Asigurați-vă, în mod obligatoriu, că ocupanții au coborât din vehicul și se află într-o zonă care le garantează siguranța.

Niciodată să nu vă băgați sub un vehicul ridicat pe cric, folosiți în acest scop o proptea.

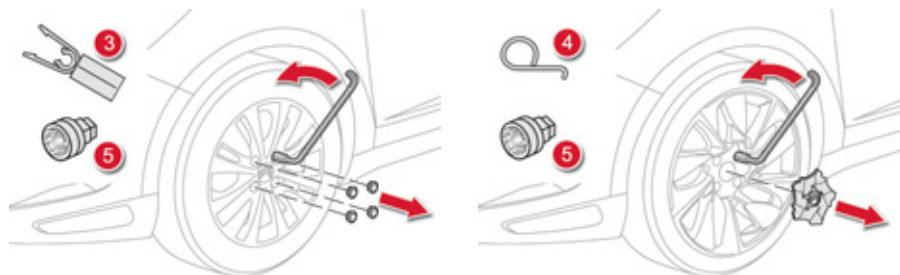

Lista operațiilor

- ☞ în funcție de echipare, scoateți capacele de protecție de pe fiecare surub cu ajutorul dispozitivului **3** sau îndepărtați masca butucului cu instrumentul **4**.
- ☞ Montați adaptorul antifurt **5** pe cheia de deșurubare a roții **1** pentru deblocarea șurubului antifurt (în funcție de echipare).
- ☞ Deșurubați restul suruburilor (maxim 1/4 tura), cu ajutorul cheii de demontare roți **1**.

* Poziția **R** în cazul cutiei de viteze manuale pilotate; **P** pentru cutia de viteze automată.

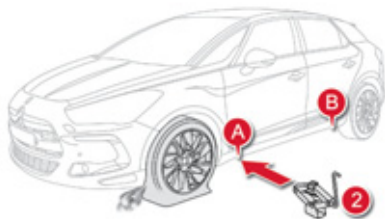

- ☞ Plasați cricul **2** într-unul dintre cele două locașuri **A** în față sau **B** în spate prevăzute sub mașină cel mai aproape de roata de schimbat.

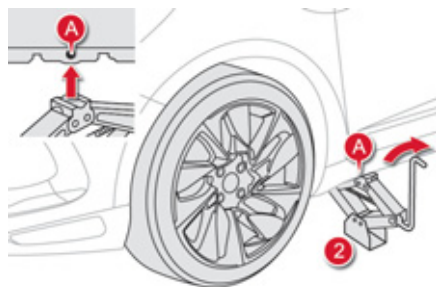

- ☞ Coborâți cricul **2** până ce talpa sa este în contact cu solul. Asigurați-vă că axa tălpii cricului este la baza locașului **A** sau **B** utilizat.



- ☞ Ridicați vehiculul până când se creează un spațiu suficient între roată și sol, astfel încât să se poată pune cu ușurință roata de rezervă (cea bună).
- ☞ Scoateți suruburile și păstrați-le într-un loc curat.
- ☞ Scoateți roata.

Montarea rotii



i Fixarea roții de rezervă de tip "galeț"

Dacă vehiculul dumneavoastră este echipat cu roți din aluminiu, este normal să constatați, la strângerea prezoanelor, că saubele nu vin în contact direct cu roata de rezervă tip "galeț". Presarea roții se face prin apăsarea suprafeței conice a fiecărui surub.

După schimbarea unei roți

Pentru a așeza corect roata defectă în portbagaj (**nu în locul pentru roata de tip "galeț"**), îndepărtați în prealabil masca centrală.



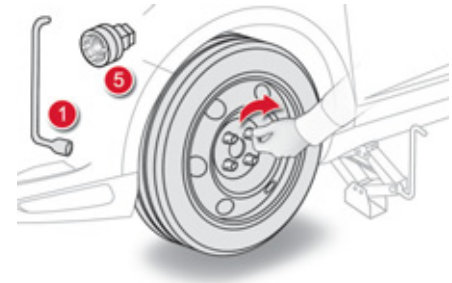

Utilizând roata de rezervă de tip "galeț" nu trebuie să depășiți viteza de 80 km/h.

Verificați de urgență dacă șuruburile sunt bine strânse, precum și presiunea roții de rezervă în rețeaua CITROËN sau la un service autorizat.

Reparați roata spartă și puneți-o la loc pe mașină.



Lista operațiilor

-  Puneți roata la loc pe butuc.
-  Înșurubați suruburile cu mâna.
-  Efectuați strângerea prealabilă a șurubului antifurt cu cheia 1 echipată cu adaptorul antifurt 5.
-  Efectuați o strângere prealabilă a celorlalte șuruburi, cu cheia de demontare roți 1.

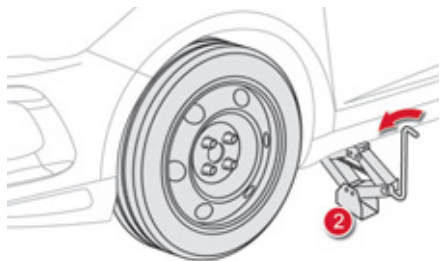

- ☞ Coborâți complet mașina pe sol.
- ☞ Pliăți cricul **2** și scoateți-l.

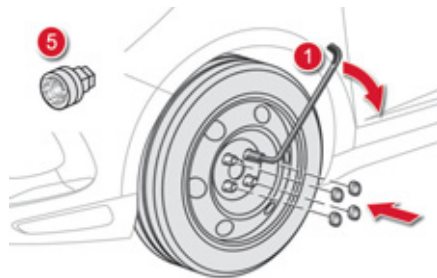

- ☞ Blocați șurubul antifurt cu cheia **1** echipată cu adaptorul antifurt **5**.
- ☞ Blocați celelalte șuruburi cu cheia de demontare roți **1**.
- ☞ Puneți la loc căpăcele pe fiecare șurub (în funcție de echipare).
- ☞ Depozitați sculele în portbagaj.

Inlocuirea unei lămpi

Lumini față



Model cu faruri cu xenon

1. Lumini de drum (H1-35W).
2. Lumini de intalnire / directionale (D1S-35 W).
3. Lumini de zi / de poziție (diode electroluminiscente-LED).
4. Lumini semnalizatoare de direcție (HY21-21W).
5. Proiectoare anticeata directionale (H11).

Model cu faruri cu halogen

1. Fază lungă (H1-55 W).
2. Fază scurtă (H7-55 W).
3. Lumini de zi / de poziție (diode electroluminiscente-LED).
4. Lumini semnalizatoare de direcție (HY21-21 W).
5. Proiectoare anticeata directionale (H11).

Risc de electrocutare

Înlocuirea unui bec cu xenon (D1S-35W) trebuie efectuată în rețeaua CITROËN sau de către un service autorizat.

 Cu lămpile cu proeminente de tip H7..., respectați poziționarea corectă, pentru vă garanta cea mai bună calitate a iluminatului.

În unele condiții de climă (temperatură scăzută, umiditate), este normală apariția fenomenului de aburire a suprafeței interioare a farurilor și a luminilor din spate; acesta dispare în câteva minute, după aprinderea luminilor.



Proiectoarele sunt dotate cu geamuri din policarbonat, acoperite cu lac de protecție:

- ☞ **nu trebuie curățate cu materiale textile uscate sau abrazive, nici cu produse pe bază de detergenți sau solvenți,** utilizați un burete și soluție de apă cu săpun,
- ☞ utilizând sistemul de spălare de înaltă presiune pentru a curăța petele persistente, nu îndreptați mult timp pistolul spre proiectoare, farurilor sau contururilor acestora pentru a evita deteriorarea lacului de protecție și a garniturii de etanșare.
- ☞ nu atingeți direct lampa cu degetele: utilizați un material textil care nu lasă scame.

Înlocuirea unei lămpi trebuie efectuată cu farul stins de câteva minute (risc de arsură gravă).

Este absolut necesară utilizarea exclusivă a lămpilor anti-ultraviolet (UV), pentru a nu deteriora proiectorul. Înlocuiți întotdeauna o lampă defectă cu alta nouă având același reper și aceleași caracteristici.

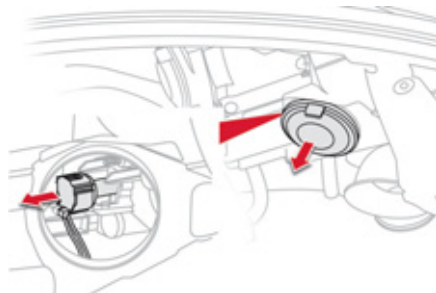

Lumini de drum (model cu xenon)

- ☞ Scoateți capacul de protecție din plastic trăgând de lamela.
 - ☞ Extrageți conectorul cu lampa, apăsând pe proeminenta situată la partea inferioară.
 - ☞ Trageți de lampa pentru a o înlocui.
- Pentru remontare, efectuați aceste operații în ordine inversă.

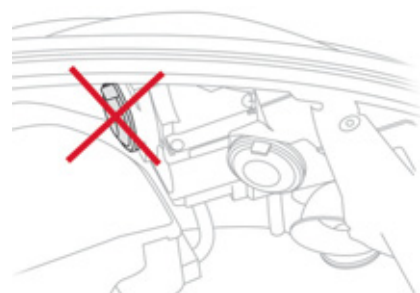

Lumini de intalnire (model cu xenon)

Înlocuirea unei lămpi cu xenon D1S trebuie efectuată în rețeaua CITROËN sau la un service autorizat, deoarece există riscul de a vă electrocuta. Este recomandat să înlocuiți simultan lămpile D1S în urma defectării uneia dintre ele.

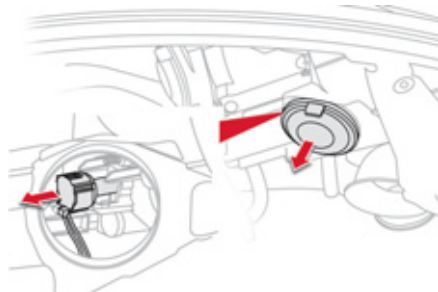

Lumini de drum (model cu halogen)

- ☞ Scoateți capacul de protecție din plastic, trăgând de lamelă.
- ☞ Retrageți conectorul cu bec, apăsând pe proeminența situată în partea inferioară.
- ☞ Trageți lampa pentru a o înlocui.

Pentru remontare, efectuați aceste operații în ordine inversă.

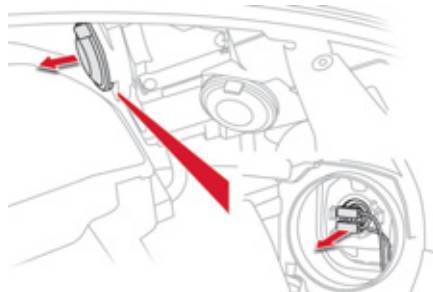

Lumini de intalnire (model cu halogen)

- ☞ Scoateți capacul de protecție din plastic, trăgând de clemă.

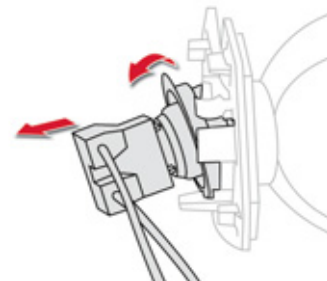

- ☞ Apasați pe partea de sus a conectorului, apoi basculați ansamblul în jos.
- ☞ Retrageți conectorul cu lampa.
- ☞ Trageți lampa pentru a o înlocui.

Pentru remontare, efectuați aceste operații în ordine inversă, dar angajați întâi partea inferioară a becului.

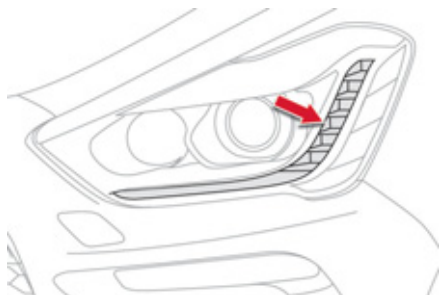

Lumini de zi / de pozitie

Pentru a înlocui acest tip de diode și ghidurile de lumina, consultați un reparator agreat CITROËN sau un Service autorizat. Reteaua CITROËN va propune un kit de înlocuire a diodelor electroluminescente-LED.

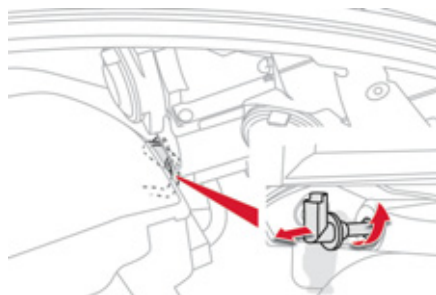

Semnalizoare de directie

 O clipire mai rapida a matorului de indicator de directie (dreapta sau stanga) indica defectarea unui bec de pe partea corespondenta.

Lampa semnalizatorului de directie este amplasata sub farul din fata.

- ☞ Rotiți un sfert de tur suportul lămpii și îndepărtați-l.
- ☞ Înlocuiți lampa defectă.

Pentru remontare, efectuați aceste operații în sens invers. Pentru înlocuirea acestor becuri, puteți de asemenea consulta rețeaua CITROËN sau un service autorizat.



Spoturi retrovizoare exterioare

Pentru înlocuirea ledurilor, trebuie să consultați rețeaua CITROËN sau un service autorizat.



Semnalizoare laterale cu clipire integrată

Pentru înlocuirea acestor lămpi, trebuie să consultați rețeaua CITROËN sau un service autorizat.

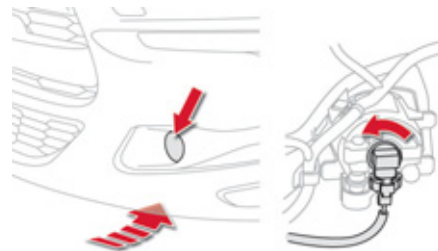

Proiector anticeata

- ☞ Îndepărtați deflectorul de sub caroserie.
- ☞ Debransați conectorul becului.
- ☞ Rotiți becul cu un sfert de tura, scoateți-l și înlocuiți-l.

Pentru remontare, efectuați aceste operații în ordine inversă.

Pentru înlocuirea acestor becuri, puteți, de asemenea, consulta rețeaua CITROËN sau un Service autorizat.

Lumini spate

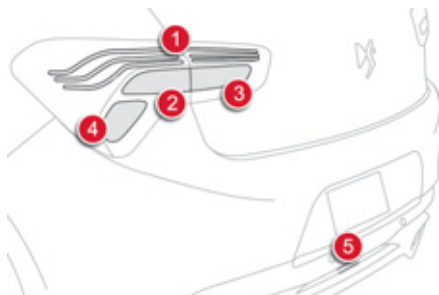

1. Lumini de poziție (diodes electroluminescente- LED).
2. Semnalizatoare de direcție (PY21W ambră).
3. Lumini de marsarier (P21W).
4. Lumini de stop (P21W).
5. Lumini de ceata (P21W).

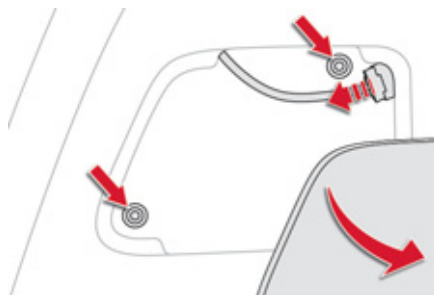

Lumini de semnalizare direcție și lumini de stop (pe aripi)

- ☞ Deschideți portbagajul apoi îndepărtați trapa de acces.
- ☞ Debransați conectorul electric.
- ☞ Desurubați cele două piulite de fixare a blocului optic.

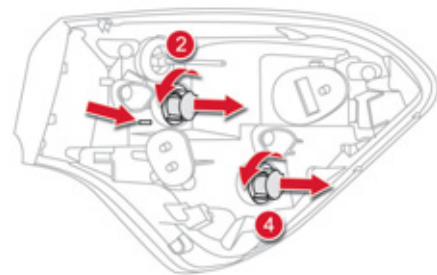

- ☞ Scoateți cu grijă blocul optic prin exterior. Clipsurile de fixare se declipsează automat.
- ☞ Rotiți cu un sfert de tură suportul lămpii și înlocuiți lămpa.

Pentru remontare, efectuați aceste operații în ordine inversă.



Înlocuirea lămpilor cu diode electroluminescente-LED

Pentru a le înlocui, consultați rețeaua CITROËN sau un service autorizat.

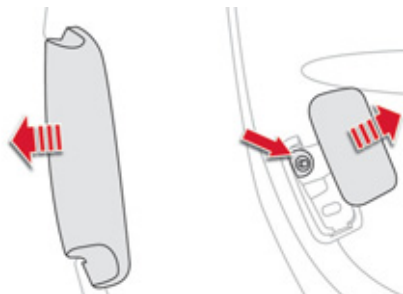

Lumini de marșarier (pe volet)

- ☞ Deschideți voletul portbagajului apoi îndepărtați trapa de acces.
- ☞ Desprindeți fusta blocului optic.
- ☞ Îndepărtați capacul de acces și desurubați piulița de fixare a blocului optic.

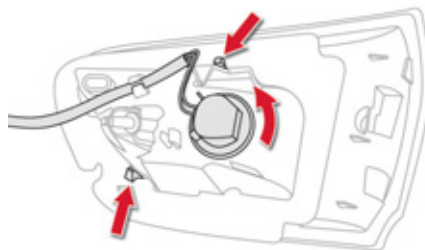

- ☞ Scoateți cu grijă blocul optic prin exterior. Clipsul de menținere se declipsează automat.
- ☞ Rotiți un sfert de tură suportul lămpii și înlocuiți-o.

Pentru remontare, efectuați aceste operații în sens invers.

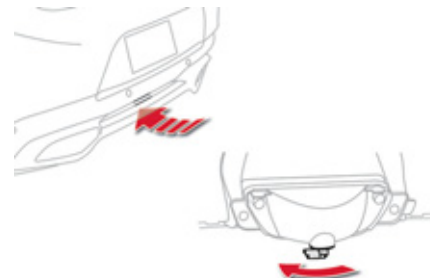

Lumini anticeata

Accesul se face introducând mâna pe sub bara de protecție.

- ☞ Rotiți suportul becului cu un sfert de tură și scoateți-l.
- ☞ Înlocuiți becul.

Pentru remontare, efectuați aceste operații în ordine inversă.

Pentru înlocuirea acestor becuri, puteți, de asemenea, consulta rețeaua CITROËN, sau un Service autorizat.

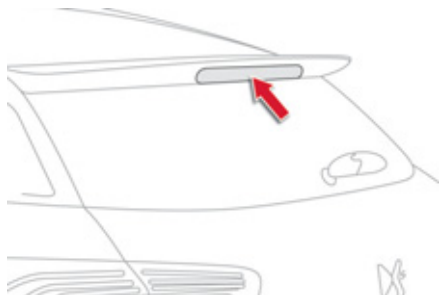

Al treilea stop (LED)

Efectuați o verificare în rețeaua CITROËN sau în cadrul unui service autorizat.

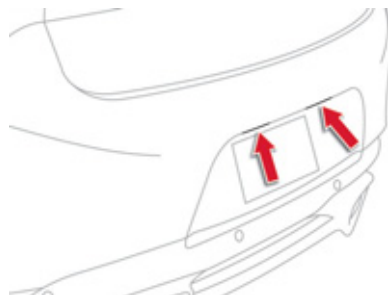

Lumini de placa de inmatriculare

- ☞ Introduceți o șurubelniță în fanta carcasei transparente.
- ☞ Împingeți-o spre exterior pentru a o desprinde.
- ☞ Scoateți carcasa transparentă.
- ☞ Scoateți becul și înlocuiți-l.

Schimbarea unei sigurante

Mod de operare pentru înlocuirea unei siguranțe defecte cu o siguranță nouă, pentru a remedia o defecțiune la funcția corespunzătoare.

Acces la scule

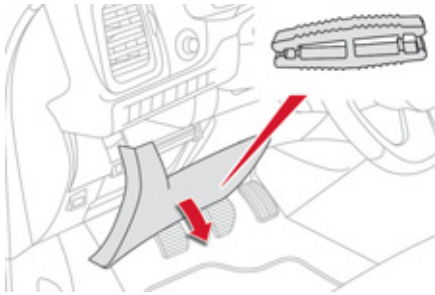

Penseta de extracție a sigurantelor este amplasată pe spatele capacului casetei de siguranțe din planșa de bord.

Pentru acces:

- ☞ îndepărtați complet capacul cutiei cu siguranțe,
- ☞ luați penseta.

Inlocuirea unei sigurante



Buna



Defecta

Înainte de a înlocui siguranța, este necesar să se cunoască cauza penei, pentru a o putea remedia.

- ☞ Identificați siguranța defectă, analizând starea filamentului său.
- ☞ Utilizați penseta specială pentru a scoate siguranța din locașul său.
- ☞ Înlocuiți întotdeauna siguranța defectă cu una de intensitate echivalentă.
- ☞ Verificați corespondența dintre numărul gravat pe cutie, intensitatea gravată deasupra și tabelele de mai jos.

i Instalarea accesoriilor electrice

Circuitul electric este conceput pentru a funcționa cu echipamente de serie sau opționale.

Înainte de a instala alte echipamente sau accesorii electrice pe vehiculul dumneavoastră, consultați rețeaua CITROËN sau un service autorizat.

- !** CITROËN declină orice responsabilitate privind cheltuielile ocazionate de aducerea în stare de funcționare a vehiculului dumneavoastră sau de defecțiunile rezultate din instalarea de accesorii auxiliare nefurnizate, nerecomandate de CITROËN și neinstalate conform instrucțiunilor sale, mai ales când consumul tuturor aparatelor suplimentare conectate este mai mare de 10 miliamperi.

Siguranțe în planșa de bord

Cutia cu siguranțe este așezată în partea interioară a planșei de bord (în partea stângă).

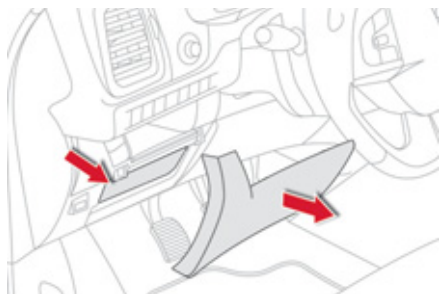

Acces la siguranțe

☞ Trageți de capac.

Siguranța Nr.	Intensitate (A)	Functii
F6 A sau B	15	Sistem audio.
F8	3	Alarmă.
F13	10	Brichetă față, priza 12 V fata.
F14	10	Priză 12 V spate.
F16	3	Lumini de citit harta spate.
F17	3	Oglindă de parasolar.
F28 A sau B	15	Sistem audio.
F30	20	Ștergător de luneta.
F32	10	Amplificator audio.



Siguranțe în compartimentul motorului

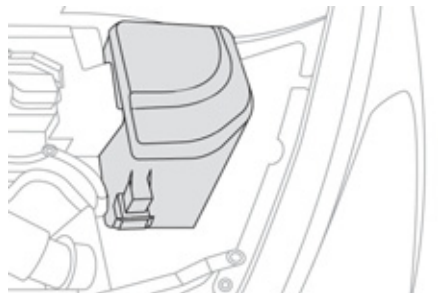

Cutia cu siguranțe este așezată în compartimentul motor aproape de baterie.

Acces la siguranțe

- ☞ Desfaceți capacul.
- ☞ Înlocuiți siguranța (vezi paragraful corespunzător).
- ☞ După intervenție, închideți cu grijă capacul pentru a garanta etanșeitatea cutiei cu siguranțe.

Siguranța Nr.	Intensitate (A)	Funcții
F20	15	Pompă spălător geamuri față / spate.
F21	20	Pompă spălător faruri.
F22	15	Claxon.
F23	15	Lumini de drum dreapta.
F24	15	Lumini de drum stanga.
F27	5	Masca far stanga.
F28	5	Masca far dreapta.

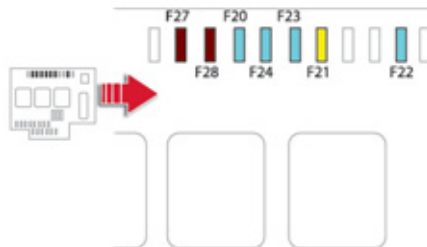

Baterie 12 V

Instrucțiuni pentru pornirea motorului cu ajutorul altei baterii, sau încărcarea bateriei descărcate de pe vehicul.

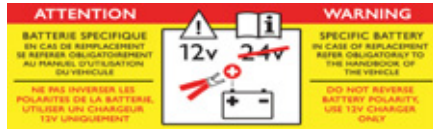

Prezența acestei etichete, indică utilizarea unei baterii cu plumb, de 12 V, de tehnologie și cu caracteristici specifice, care necesită, în caz de înlocuire sau debransare, o intervenție în rețeaua CITROËN sau într-un service autorizat.

Nerespectarea acestor indicații riscă să antreneze o uzură prematură a bateriei.

Acces la baterie

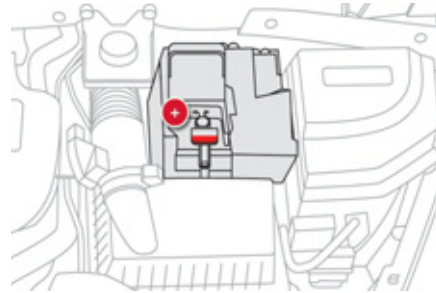

Bateria este situată sub capota motorului.

Pentru acces la baterie:

- ☞ deschideți capota folosind maneta din interior, apoi pe cea din exterior,
- ☞ îndepărtați capacul de plastic pentru a ajunge la borna (+).
- ☞ dacă este necesar, desprindeți caseta de siguranțe pentru a reține bateria.

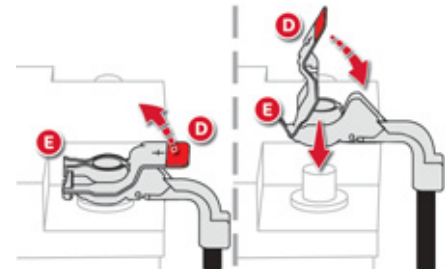

Debransare borna (+)

- ☞ Ridicați la maximum comanda **D** pentru blocarea colierului **E**.

Rebransare borna (+)

- ☞ Așezați colierul **E** deschis al cablului pe borna (+) a bateriei.
- ☞ Apăsăți vertical colierul **E**, pentru o bună așezare pe baterie.
- ☞ Blocați colierul, ecartând pintelul de poziționare apoi coborând comanda **D**.



Nu forțați comanda, deoarece, în cazul în care colierul este incorect poziționat, blocarea este imposibilă; reluați procedura.

Pornire cu ajutorul altei baterii

Când bateria vehiculului este descărcată, motorul poate fi pornit cu ajutorul unei baterii de rezervă (externă sau de pe un alt vehicul) și a unor cabluri de curent.

- ⚠ Verificați în prealabil ca bateria de rezervă să fie de 12 V și de un amperaj mai mare sau egal cu cel al bateriei descărcate.
Nu porniți motorul dacă bateria este conectată la un redresor.
Nu debransați borna (+) cu motorul pornit.

- 🔧 Conectați cablul roșu la borna (+) a bateriei în pana **A**, apoi la borna (+) a bateriei de rezerva **B**.
- 🔧 Conectați o extremitate a cablului verde sau negru la borna (-) a bateriei de rezerva **B** (sau la masa vehiculului de depanare).
- 🔧 Conectați cealaltă extremitate a cablului verde sau negru la punctul de masă **C** al vehiculului în pana (sau pe suportul motorului).
- 🔧 Porniți motorul vehiculului de depanare apoi lăsați-l să meargă câteva minute.

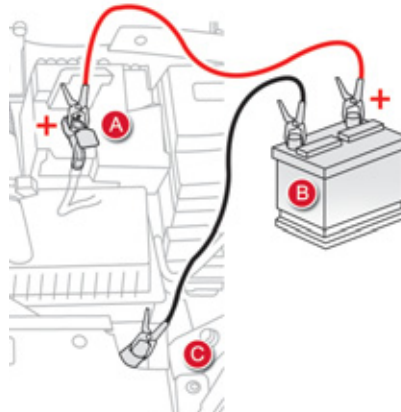

- 🔧 Acționați demarorul vehiculului în pana și lăsați motorul să funcționeze.
Dacă motorul nu porneste imediat, întrerupeți contactul și așteptați puțin timp înainte de a face o nouă încercare.
- 🔧 Așteptați revenirea turației la ralanti apoi deconectați cablurile de curent în ordine inversă.

Reincarcarea bateriei cu un redresor

- 📘 Reîncărcarea bateriei sistemului Stop & Start nu necesită debransarea ei.

- 🔧 Debransați bateria de pe vehicul.
- 🔧 Respectați instrucțiunile de utilizare date de producătorul redresorului.
- 🔧 Reconectați bateria, începând cu borna (-).
- 🔧 Verificați starea de curățenie a bornelor și a conexiunilor. Dacă ele sunt sulfatate (depozit albicios sau verzui), demontați-le și curățați-le.

- 📘 După remontarea bateriei, sistemul Stop & Start nu va fi activ decât după o durată de câteva ore, în funcție de condițiile climatice și de starea de încărcare a bateriei (până la aproximativ 8 ore).



Bateriile conțin substanțe nocive, cum ar fi acidul sulfuric și plumbul. Ele trebuie eliminate conform prescripțiilor legale și nu trebuie în nici un caz aruncate împreună cu resturile menajere. Reciclați bateriile folosite la un centru de colectare.



Este indicat ca, în cazul unei staționări îndelungate de mai mult de o luna, să debransați bateria.



Înainte de a manipula bateria, protejați-vă ochii și fața.
Orice operație pe baterie trebuie executată într-un spațiu aerisit și în lipsa oricărei surse de foc deschis sau sursa de scantei, pentru a evita riscul de explozie și de incendiu.
Nu încercați să încarcați o baterie înghețată; întâi trebuie efectuată dezghețarea bateriei pentru a evita riscul unei explozii. Dacă o baterie a înghețat, controlați-o înainte de a o încărca, în rețeaua CITROËN sau la un Service autorizat care va controla componentele interne pentru a nu fi deteriorate și carcasa pentru a nu fi fisurată, ceea ce ar implica riscul pierderii de acid toxic și coroziv.
Nu inversați polaritatea și utilizați numai un redresor de 12 V.
Nu deconectați bateria cu motorul pornit. Nu reîncărcați bateria fără a deconecta bornele.
Spălați-vă pe mâini după fiecare operațiune.
Nu împingeți vehiculul pentru a porni motorul, dacă vehiculul este echipat cu o cutie de viteze manuală pilotată sau automată.

Înainte de debransare

Înainte de debransarea bateriei, așteptați 2 minute după tăierea contactului. Închideți geamurile și ușile înainte de deconectarea bateriei.

După rebransare

După reconectarea bateriei puneți contactul și așteptați un minut înainte de a porni, pentru a permite inițializarea tuturor sistemelor electronice. Dacă și în acest mod persistă anumite disfuncții, consultați rețeaua CITROËN sau un Service autorizat.
Conform indicațiilor din rubrica corespunzătoare, trebuie să reinițializați singuri (în funcție de versiune):

- cheia cu telecomandă,
- transperantul(ele) electric,
- ...

Mod de delestare

Sistemul gestionează anumite funcții, în concordanță cu nivelul de încărcare al bateriei. Cu vehiculul în mers, anumite funcții cum ar fi aerul condiționat, degivrarea lunetei... pot fi dezactivate temporar, în funcție de starea de încărcare a bateriei.

Reactivarea funcțiilor dezactivate se face automat, imediat ce starea bateriei o permite.

Mod economie de energie

Sistemul gestionează durata utilizării anumitor funcții pentru conservarea energiei bateriei.

După oprirea motorului, puteți utiliza în continuare, timp cumulativ maximal de aproximativ patruzeci de minute, anumite funcții cum ar fi sistemul audio și telematic, ștergătoarele, faza scurtă, plafonierele...

Trecerea la acest mod

În continuare, un mesaj de trecere în modul economie de energie apare pe afișajul tabloului de bord și funcțiile active trec în starea de repaos.

Dacă o convorbire telefonică are loc în acest moment, aceasta va fi menținută timp de aproximativ 10 minute cu kitul mâini-libere al sistemului audio.

Leșirea din acest mod

Aceste funcții vor fi automat activate la următoarea utilizare a vehiculului.

- ☞ Pentru a beneficia imediat de aceste funcții, porniți motorul și lăsați-l să funcționeze:
 - mai puțin de zece minute, pentru a dispune de echipamente timp de aproximativ cinci minute,
 - mai mult de zece minute, pentru a le utiliza timp de aproximativ treizeci de minute.

Respectați timpii de pornire a motorului pentru a asigura o încărcare corectă a bateriei.

Nu utilizați în mod repetat și continuu repornirea motorului pentru a încărca bateria. O baterie descărcată nu permite pornirea motorului (a se vedea paragraful "Bateria").

Schimbarea unei lame de stergator

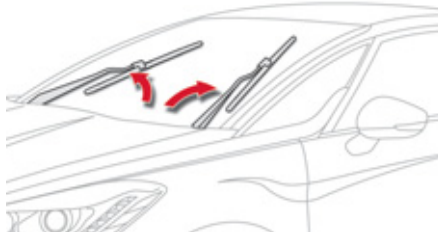

Inainte de demontarea unei lame din fata

- ☞ În minutul care urmează taierii contactului, acționați comanda ștergătoarelor pentru a poziționa lamele pe mijlocul parbrizului.

Demontare

- ☞ Ridicați brațul ștergătorului.
- ☞ Deblocați lama și scoateți-o.

Remontare

- ☞ Montați lama nouă și blocați-o.
- ☞ Rabatați brațul cu grijă.

Dupa remontarea unei lame fata

- ☞ Puneți contactul.
- ☞ Acționați din nou comanda ștergătorului pentru a aranja lamele.

Remorcarea vehiculului

Operațiunile care trebuie urmate pentru a efectua operațiunea de remorcare a vehiculului sau pentru a remorca un alt vehicul cu un dispozitiv mecanic fix.

Acces la utilaj

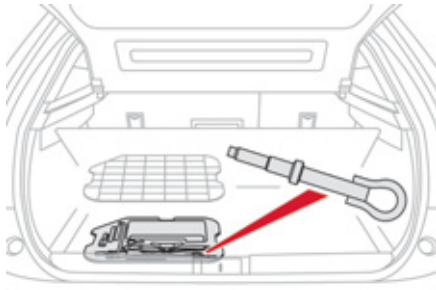

Inelul de remorcare se află în portbagaj sub podeaua acestuia.

Pentru a avea acces la acesta:

- ☞ deschideți portbagajul,
- ☞ scoateți inelul de remorcare, situat în trusa de scule.

Remorcarea propriului autoturism

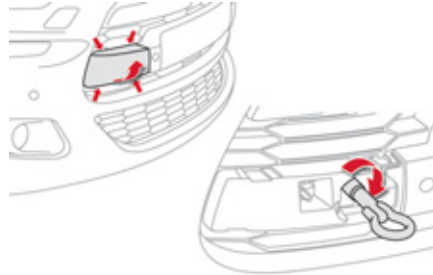

- ☞ În bara față desprindeți obturatorul, apăsând sub partea joasă a acestuia, pentru a desprinde proeminentele.
- ☞ Înșurubați inelul de remorcare până la capăt.
- ☞ Instalați o bară de remorcare.
- ☞ Aprindeți luminile de avarie pe vehiculul remorcat.



☞ Poziționați maneta cutiei de viteze în punctul mort (poziția **N** pentru cutia de viteze manuală pilotată sau automată). Nerespectarea acestei particularități poate duce la o deteriorare a anumitor subansamble ale franelor și la absența asistării la frânare la repornirea motorului.

Remorcarea altui vehicul

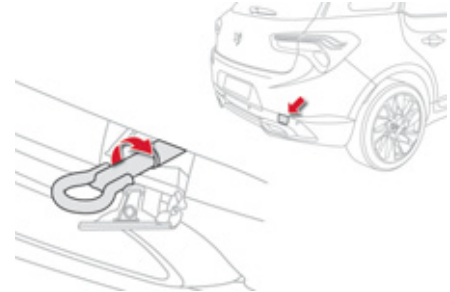

- ☞ În bara spate desprindeți obturatorul, apăsând pe partea sa din stanga cu varful tijeii carligului de remorcare.
- ☞ Înșurubați inelul de remorcare până la capăt.
- ☞ Instalați o bară de remorcare.
- ☞ Aprindeți luminile de avarie la vehiculul remorcat.



La remorcarea autoturismului cu cele 4 roți pe sol, este obligatorie folosirea barei de remorcare. La tractarea autoturismului numai pe două roți este indicată ridicarea vehiculului cu ajutorul unui utilaj special. În cazul remorcării cu motorul oprit, direcția și frânele nu mai sunt asistate.

Atasarea unei remorci



Dispozitiv mecanic adaptat pentru atasarea unei remorci sau a unui suport pentru biciclete cu semnalizare și iluminat complementare.

Vehiculul dumneavoastră este în primul rând conceput pentru transportul de persoane și bagaje, dar, în același timp, poate fi utilizat pentru tractarea unei remorci.

i În absența remorcii, nu rulați fără a fi îndepărtat în prealabil dispozitivul de remorcare, pentru a nu masca lampa centrală din spate.

i Vă recomandăm să utilizați dispozitivele de remorcare și cablurile originale CITROËN, care au fost testate și omologate încă din faza de concepție a vehiculului dumneavoastră și să încredințați montarea acestui dispozitiv rețelei CITROËN sau unui Service autorizat.

În cazul montării în afara rețelei CITROËN, această instalare trebuie făcută conform instrucțiunilor constructorului.

! Conducerea cu remorcă supune vehiculul tractat la solicitări mai mari și cere din partea șoferului o atenție deosebită.

Recomandări de conducere

Repartizarea încărcăturii

- ☞ Repartizați încărcătura în remorcă astfel încât obiectele cele mai grele să fie cât mai aproape de axa roților, iar sarcina verticală pe brațul de remorcare să fie aproape de, dar să nu depășească, valoarea maximă autorizată.

Densitatea aerului scade odată cu altitudinea, reducând astfel performanțele motorului. Sarcina maximă remorcabilă trebuie redusă cu câte 10% pentru fiecare 1 000 m de altitudine suplimentari.

Consultați rubrica "Caracteristici tehnice", pentru a cunoaște masele și sarcinile remorcabile în funcție de vehiculul dumneavoastră.

Vant lateral

- ☞ Țineți cont de creșterea sensibilității la vânt.

Racire

Tractarea unei remorci în pantă crește temperatura lichidului de răcire.

Ventilatorul fiind acționat electric, capacitatea sa de răcire nu depinde de durata motorului.

- ☞ Pentru a reduce regimul motorului, reduceți viteza.

Sarcina maximă remorcabilă în pantă timp îndelungat depinde de înclinarea acesteia și de temperatura exterioară.

În orice caz, fiți atenți la temperatura lichidului de răcire.



- ☞ În cazul aprinderii matorului de avertizare și a matorului **STOP**, opriți vehiculul și motorul cât mai curând posibil.

Frane

Tractarea unei remorci crește distanța de frânare.

Pentru a limita încălzirea franelor, în mod deosebit la coborârea pantelor pe munte, este recomandată utilizarea franei de motor.

Pneuri

- ☞ Verificați presiunea în pneurile vehiculului tractor și ale remorcii tractate, respectând presiunile recomandate.

Lumini

- ☞ Verificați semnalizarea electrică a remorcii.



Asistența la parcare cu spatele va fi automat dezactivată în cazul folosirii unui dispozitiv de remorcare original CITROËN.

Montarea barelor de pavilion

Pentru instalarea barelor de pavilion transversale, respectați poziționarea acestora:

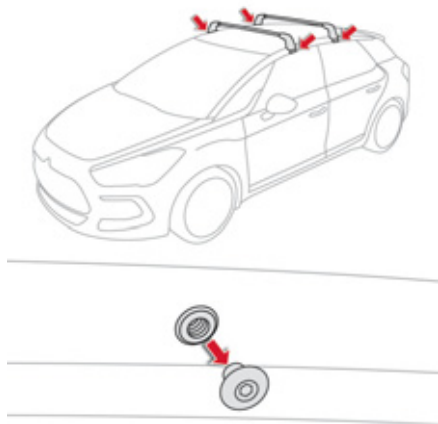

- ☞ Indepartati dopul, utilizand o cheie Allen™.
- ☞ Asezati barele in pozitie si insurubati suruburile de fixare.

⚠ Utilizați accesoriile omologate de CITROËN respectând indicațiile și instrucțiunile de montare ale constructorului pentru a nu deteriora caroseria (deformări, zgârieturi, ...).

ℹ Greutatea maximală autorizată pe pavilion, pentru o înălțime maximă a sarcinii de 40 cm (mai puțin în cazul port-bicicletă): **70 kg**
Dacă înălțimea depășește 40 cm, adaptați viteza vehiculului în funcție de profilul drumului, pentru a nu deteriora barele de pavilion și fixările acestora. Verificați legislația specifică țării în care vă deplasați privind transportul obiectelor cu o lungime mai mare decât cea a mașinii.

Accesorii

Rețeaua CITROËN vă propune o gamă largă de accesorii și piese originale.

Aceste accesorii și piese au fost testate și aprobate atât în privința fiabilității cât și a siguranței.

Aceste accesorii adaptate vehiculului sunt înregistrate cu reper CITROËN și beneficiază de garanție.

"Confort":

deflectoare de usa, storuri laterale, stor de luneta, modul izoterm, umeras fixat de tetiera, lampa de lectura, retrovizor pentru tractare rulota, asistari la parcare...

"Solutie de transport":

inaltatoare si scaune pentru copii, covor de podea portbagaj, bac de portbagaj, plasa de portbagaj, cale de portbagaj, bare portbagaj de acoperis, suport de bicicleta, suport de schiuri, portbagaj de acoperis, dispozitive de remorcare, cabluri electrice pentru remorca...

In cazul montarii unui dispozitiv de remorcare si a cablului electric aferent in afara rețelei CITROËN, este imperativ ca acest montaj sa fie executat utilizand preechiparea electrica amplasata la partea din spate a vehiculului si respectarea prevederilor constructorului.

"Stil":

nuca manetei de viteze, sprijin din aluminiu pentru piciorul stang, jante din aluminiu, capace de roata, cap de teava de esapament cromat, carcase de retrovizoare exterioare cromate, baghete cromate la partea inferioara a usii, garnitura cromata la baza capacului de portbagaj...

"Siguranta":

alarma antiintruziune, modul de hiperfrecventa, modul antiiridicare, sistem de reperare vehicul furat, inaltatoare si scaune pentru copii, etilotest, trusa de farmacie, extingtor, triunghi de presemanalizare, vesta de siguranta vizibilitate marita, antifurt de roata, lanturi antiderapante pentru zapada, camasa de pneu antiderapanta...

"Protectie":

covorasa de podea*, huse de scaun pentru scaune cu airbag lateral, bavete, bandouri de protectie pentru usi, bandouri de protectie pentru barele de protectie, husa de protectie vehicul...

Elementele de caroserie de la partea din spate au fost concepute pentru a evita pietrisul proiectat de roti.

- * Pentru a evita orice risc de blocare a pedalelor:
- asigurati-va de pozitionarea corecta si buna fixare a covoraselor de podea,
 - nu suprapuneti niciodata mai multe covorase de podea.

"Multimedia":

sisteme audio, comenzi de sistem audio in spatele volanului, difuzoare, modul Hi-Fi, kit maini-libere Bluetooth, navigatie portabila, suport semiintegrat de navigatie portabila, sisteme de asistare la conducere, USB Box, camera video de mers inapoi, ecran video portabil, suport video portabil, priza 230 V / 50 Hz, adaptor de alimentare 230 V / 12 V, WiFi imbarcat...

In retea de reparatori agreati CITROËN puteti gasi de asemenea produse de curatare si de intretinere (interioara si exterioara) - printre care produsele din gama "TECHNATURE" - produse de completare (lichid de spalare geamuri...), creioane de retus vopsea si vopsea spray exact de culoarea vehiculului dumneavoastra, rezerve (cartus pentru kit de depanare provizorie pneu...), ...

Instalarea emițătoarelor de radiocomunicații

Înainte de a instala un emițător de radiocomunicații ca post-echipare, cu antenă exterioară pe vehiculul dumneavoastra, consultați rețeaua CITROËN care vă va informa asupra caracteristicilor emițătoarelor (bandă de frecvență, putere maximă de ieșire, poziția antenei, condiții specifice de instalare) ce pot fi montate, conform Directivei de Compatibilitate Electromagnetica a Automobilului (2004/104/CE).

 În funcție de legislația în vigoare în țară, vestele de siguranță reflectorizante, triunghiurile de presemanalizare, becurile și sigurantele fuzibile de rezervă pot fi obligatorii la bordul vehiculului.

 Montarea unui echipament sau accesoriu electric neavând cod de reper CITROËN poate produce o pană în sistemul electronic al vehiculului dumneavoastră și un consum mărit. Vă recomandăm să țineți cont de această măsură de prevedere și să contactați un reprezentant al mărcii CITROËN, pentru a vă prezenta gama de accesorii sau echipamente originale.



009
Verificari

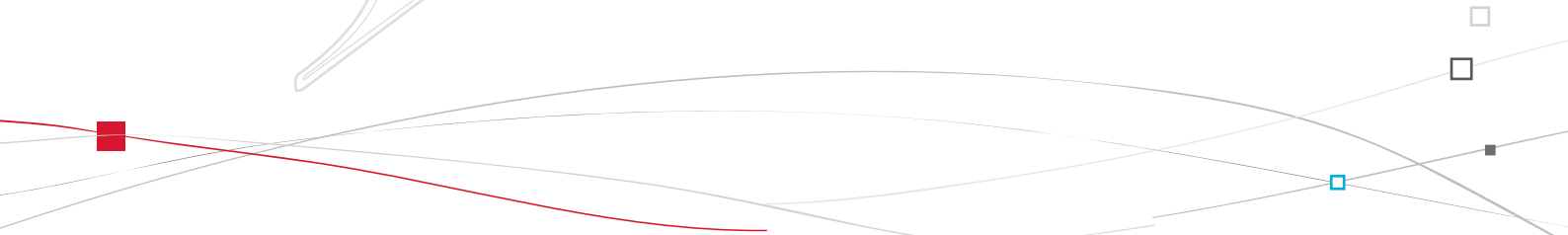



TOTAL & CITROËN

Parteneri pentru performanta si respect pentru mediu

Inovatia in serviciul performantei

De mai mult de 40 de ani, echipele de Cercetare și Dezvoltare TOTAL elaborează pentru CITROËN lubrifianti ce raspund ultimelor inovatii tehnice ale vehiculelor CITROËN, în competiție și în viața de zi cu zi.

Este pentru dumneavoastră asigurarea obținerii celor mai bune performanțe ale motorului.

O protectie optima a motorului

Efectuând întreținerea vehiculului dumneavoastră CITROËN cu lubrifiantii TOTAL, contribuiți la ameliorarea longevității și performanțelor motorului, respectând în același timp mediul.



CITROËN prefera TOTAL



Deschiderea capotei

⚠ Înainte de orice intervenție sub capota motorului, neutralizați sistemul Stop & Start, pentru a evita orice risc de rănire generat de o declanșare automată a modului START.

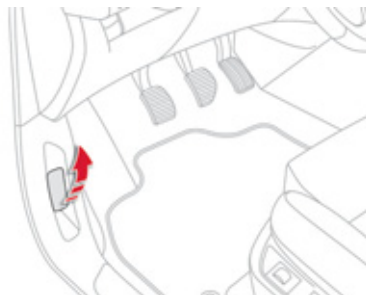

Deschidere

☞ **Din interior:** trageți spre dumneavoastră comanda, situată în partea stângă sub tabloul de bord.

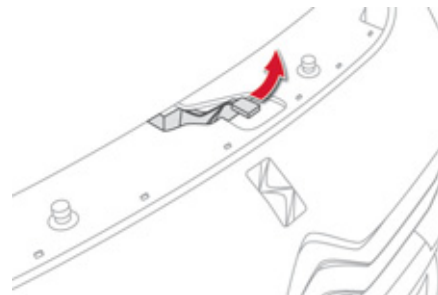

☞ **Din exterior:** ridicați comanda și ridicați capota.
Un telescop va ridica capota și o va menține în această poziție.

Închidere

☞ Coborâți capota și lăsați-o liberă la sfârșitul cursei.
☞ Verificați blocarea capotei.

Motoare pe benzina

Acestea vă permit accesul la verificarea nivelului diferitelor tipuri de lichide și la înlocuirea anumitor elemente.

1. Rezervor direcție asistată.
2. Rezervor sistem spălare geamuri și faruri.
3. Rezervor lichid de răcire.
4. Rezervor lichid de frână.
5. Baterie / Siguranțe.
6. Cutie cu siguranțe.
7. Filtru de aer.
8. Jojă ulei motor.
9. Completare ulei motor.

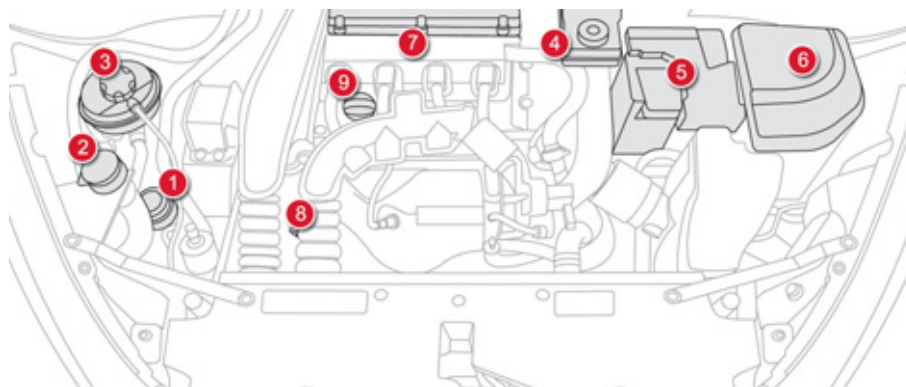

THP 155 BVA6
THP 200 BVM6

Motoare Diesel

Ele vă permit accesul la verificarea nivelului diferitelor lichide, la înlocuirea anumitor elemente și la reamorsarea pompei de carburant.

1. Rezervor de lichid de direcție asistată.
2. Rezervor de instalatie de spălare geamuri și faruri.
3. Rezervor de lichid de răcire.
4. Rezervor de lichid de frână.
5. Baterie / Siguranțe.
6. Cutie cu siguranțe.
7. Filtru de aer.
8. Joă ulei motor.
9. Completare cu ulei motor.
10. Pompă de reamorsare*.
11. Șurub de purjare*.

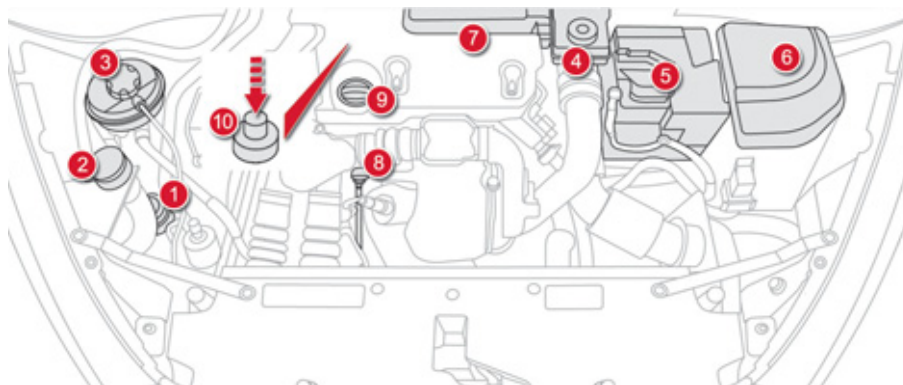

e-HDi 110 BMP6

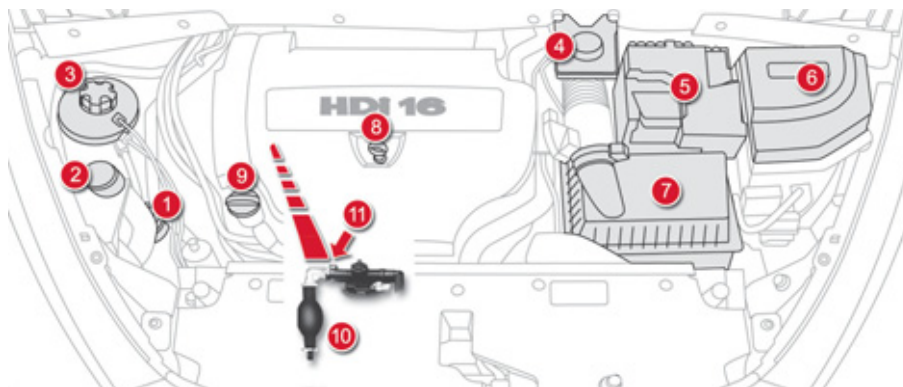

HDi 160 FAP BVM6 / HDi 160 FAP BVA6

* În funcție de motorizare.

Pana de carburant (Diesel)

Pentru vehiculele echipate cu motor HDi, în caz de pană de carburant, este necesară reamorsarea circuitului de carburant; consultați desenul corespunzător reprezentând compartimentul motorului.

i În cazul în care gura de alimentare a rezervorului este prevăzută cu un selector de carburant, consultați rubrica "Selector de carburant (Diesel)".

! Dacă motorul nu pornește la prima încercare, nu insistați în acționarea demarorului; reluați procedura.

Motor 1,6 litri HDi



- ☞ Aadaugați în rezervorul de carburant cel puțin 5 litri de motorină.
- ☞ Deschideți capota motorului.
- ☞ Dacă este necesar, declipsați apărătoarea pentru a accede la pompa de amorsare.
- ☞ Acționați pompa de reamorsare până la întărirea acesteia (prima apăsare poate fi dură).
- ☞ Acționați demarorul până la punerea în funcțiune a motorului (dacă motorul nu pornește la prima solicitare, așteptați aproximativ 15 secunde, apoi reluați).
- ☞ Fără rezultat după câteva tentative, acționați din nou pompa de reamorsare apoi demarorul.
- ☞ Puneți la loc și clipsați apărătoarea.
- ☞ Închideți capota motorului.

Motor 2 litri HDi



- ☞ Alimentați rezervorul de carburant cu cel puțin 5 litri de motorină.
- ☞ Deschideți capota motorului.
- ☞ Dacă este necesar, desprindeți masca decorativă, pentru a ajunge la pompa de reamorsare.
- ☞ Desurubați surubul de purjare.
- ☞ Acționați pompa de reamorsare până la apariția carburantului pe conducta transparentă.
- ☞ Strangeti surubul de purjare.
- ☞ Acționați demarorul până la pornirea motorului (în cazul în care motorul nu pornește de la prima încercare, așteptați aproximativ 15 secunde, apoi reluați operația).
- ☞ Dacă după câteva tentative nu obțineți niciun rezultat, acționați din nou pompa de reamorsare și apoi demarorul.
- ☞ Puneți la loc și fixați masca decorativă și asigurați-vă de corectă ei fixare.
- ☞ Închideți capota motorului.

Verificare niveluri

În cazul unor pierderi importante de lichid, verificați circuitul corespunzător la rețeaua CITROËN sau la un Service autorizat.

Verificați în mod regulat toate aceste niveluri, conform carnetului de întreținere și de garanție. Faceți completări dacă este necesar, cu excepția cazurilor când există indicații contrare.

 La o intervenție sub capotă, aveți mare atenție, deoarece anumite zone ale motorului pot fi extrem de calde (risc de arsură).

Nivelul de ulei



Verificarea se face fie la punerea contactului cu indicatorul de nivel al uleiului din bord, fie cu joja manuală.

Această verificare manuală este valabilă numai cu vehiculul în poziție orizontală, cu motorul oprit de cel puțin 30 minute.

Este normal să completați ulei între două revizii (sau schimburi de ulei). CITROËN vă recomandă un control, eventual cu completare de ulei, la fiecare 5 000 km.



După o completare cu ulei, verificarea făcută la cuplarea contactului cu indicatorul de nivel de la bord va fi valabilă doar începând cu 30 minute după completare.

Schimbul de ulei

Citiți indicațiile din cartea de service pentru a cunoaște periodicitatea acestei operațiuni. Pentru a păstra fiabilitatea motorului și a dispozitivului de antipoluare, nu este recomandată folosirea aditivilor în uleiul de motor.

Caracteristicile uleiului

Uleiul trebuie să corespundă motorizării dumneavoastră și să fie conform exigențelor constructorului.

Nivelul lichidului de frână



Nivelul acestui lichid trebuie să se situeze în apropierea nivelului "MAXI". În caz contrar trebuie verificată uzura plăcuțelor de frână.

Înlocuirea lichidului de frână

Citiți indicațiile din carnetul de întreținere pentru a cunoaște periodicitatea acestei operațiuni.

Caracteristicile lichidului de frână

Acest lichid trebuie să fie conform recomandărilor constructorului și să corespundă normelor DOT4.

Nivelul lichidului de direcție asistată



Nivelul acestui lichid trebuie să fie în apropierea reperului "MAXI". Deșurubați dopul, cu motorul rece, pentru a verifica nivelul.

Nivelul lichidului de răcire



Nivelul acestui lichid trebuie să se situeze în apropierea nivelului "MAXI" fără să-l depășească.

Când motorul este cald, temperatura lichidului de răcire este reglată de electroventilator. Acesta poate funcționa și cu cheia scoasă din contact.

Pentru vehiculele echipate cu filtru de particule, moto-ventilatorul poate funcționa și după oprirea motorului, chiar și dacă acesta este rece.

Inlocuirea lichidului de răcire

Lichidul de răcire nu trebuie schimbat.

Caracteristicile lichidului de răcire

Acest lichid trebuie să fie conform recomandărilor constructorului.



Mai mult, circuitul de răcire, fiind sub presiune, așteptați cel puțin o oră după oprirea motorului pentru a interveni. Pentru a evita orice risc de ardere, deșurubați bușonul cu două ture pentru a reduce presiunea. Când presiunea a scăzut, scoateți bușonul și completați nivelul.

Nivel de lichid de spalare geamuri / lichid de spalare proiectoare

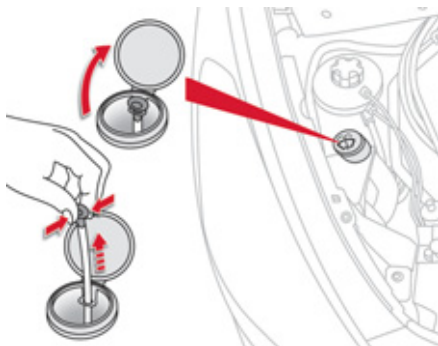

Pentru a controla nivelul, sau pentru a face o completare cu acest lichid, la vehiculele echipate cu spalator de faruri, imobilizati vehiculul si opriti motorul.

- ☞ Inainte de a deschide capota, asigurati-va de oprirea completa a motorului.
- ☞ Deschideti dopul rezervorului de lichid de spalare geamuri.

- ☞ Prindeti si strangulati joja de nivel, pentru a obtura orificiul de aerisire.
- ☞ Retrageti complet joja din rezervor, pentru a citi nivelul prin transparenta.
- ☞ Faceti o completare, daca este necesar.
- ☞ Remontati dopul pe rezervor si inchideti capota.

Caracteristicile lichidului

Pentru a asigura o curatare optima si a evita inghetul, completarea sau inlocuirea acestui lichid nu trebuie facuta cu apa.

Nivelul de aditiv în motorină (Diesel cu filtru de particule)

SERVICE

Nivelul minim al acestui aditiv vă este indicat prin aprinderea matorului de service, însoțit de un semnal sonor și de un mesaj pe afișajul tabloului de bord.

Completare nivel

Aducerea la nivel a acestui aditiv trebuie neapărat făcută cât mai repede în rețeaua CITROËN sau la un service autorizat.

Produse uzate



Evitați orice contact prelungit al uleiului și al lichidelor uzate cu pielea. Majoritatea acestor lichide sunt nocive pentru sănătate, adică foarte corozive.



Nu aruncați uleiul și lichidele în sistemul de canalizare sau pe pământ. Goliți uleiurile uzate în containerele dedicate din rețeaua CITROËN sau la un Service autorizat.

Controale

Dacă nu există indicații contrare, controlați aceste elemente, conform carnetului de întreținere și în funcție de tipul de motorizare al vehiculului dumneavoastră.

În caz contrar, controlați-le în rețeaua CITROËN sau la un Service autorizat.

Baterie 12 V



Bateria nu necesită întreținere.

Totuși, verificați starea de curățenie a bornelor, mai ales în perioada de vară și de iarnă.

În caz că trebuie să efectuați operațiuni la baterie, consultați rubrica "Baterie 12 V", pentru a cunoaște măsurile de prevedere pe care trebuie să le luați înainte de debransarea și după rebransarea bateriei.

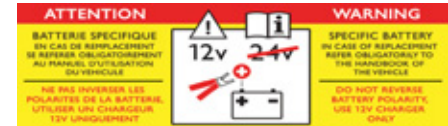

Prezența acestei etichete, în special pe vehiculele echipate cu Stop & Start, indică utilizarea unei baterii cu plumb, de 12 V, de tehnologie și cu caracteristici specifice, care necesită, în caz de înlocuire sau debransare, o intervenție exclusivă în rețeaua CITROËN sau la un service autorizat.



Filtru de aer si filtru de habitacul



Consultați carnetul de întreținere pentru a cunoaște periodicitatea înlocuirii acestor elemente.

În funcție de mediu (atmosfera cu praf...) și de utilizarea vehiculului (conducere în mediu urban...), **schimbați-le, dacă este necesar, de două ori mai des.**

Un filtru de habitacul îmbăcsit poate deteriora performanțele sistemului de aer condiționat și poate genera mirosuri neplacute.

Filtru de ulei



Schimbați filtrul de ulei la fiecare schimb al uleiului de motor.

Consultați carnetul de întreținere, pentru a cunoaște periodicitatea de înlocuire a acestui element.

Filtru de particule (Diesel)

SERVICE

Inceputul saturării filtrului de particule este indicat prin aprinderea temporară a acestui martor, însoțită de un mesaj dedicat pe ecranul multifuncțional.



Imediat ce condițiile de circulație vă permit, regenerați filtrul rulând cu o viteză de cel puțin 60 km/h până la stingerea martorului.

Dacă martorul rămâne afișat, este vorba de o lipsă de aditiv: consultați paragraful "Nivel de aditiv pentru motorină".

La un vehicul nou, primele operații de regenerare a filtrului de particule pot fi însoțite de un miros de ars, perfect normal.

După o funcționare prelungită a vehiculului la viteză redusă sau la ralanti, puteți să constatați emisii de aburi de apă pe eșapament, când accelerați. Acești aburi nu au consecințe asupra comportamentului vehiculului și nici asupra mediului.

Cutia de viteze manuală



Cutia de viteze manuală nu necesită întreținere (nu trebuie schimbat uleiul). Consultați carnetul de întreținere pentru a cunoaște periodicitatea controlului de nivel la acest element.

Cutie manuala pilotata cu 6 trepte



Cutie de viteze nu necesită operații de întreținere (uleiul nu trebuie schimbat). Consultați carnetul de întreținere pentru a cunoaște periodicitatea controlului acestui element.

Cutia de viteze automată



Cutie de viteze nu necesită operațiuni de întreținere (nu trebuie schimbat uleiul). Consultați carnetul de întreținere pentru a cunoaște periodicitatea controlului acestui element.

Placute de frana



Uzura frânelor depinde de stilul de condus, mai ales pentru vehiculele folosite în orașe, pe distanțe scurte. Poate fi necesar în acest caz

controlarea stării frânelor, chiar și între reviziile prestabilite.

În afara cazului în care au loc scurgeri de lichid de frână, scăderea nivelului acestuia indică o uzură a plăcuțelor de frână.

Starea de uzură a discurilor de frana



Pentru orice informație referitoare la verificarea stării de uzură a discurilor de frână, consultați rețeaua CITROËN sau un Service autorizat.

Frâna de staționare electrică



Acest sistem nu necesită niciun control deosebit. Totuși, în caz de probleme, nu ezitați să verificați sistemul în rețeaua CITROËN sau la un Service autorizat.

Pentru mai multe informații, vedeți rubrica "Frână de staționare electrică - Ș Anomalii de funcționare".



Nu folosiți decât produse recomandate de CITROËN sau produse având calitatea și caracteristicile echivalente cu acestea.

În scopul optimizării funcționării subansamblelor la fel de importante ca și circuitul de frânare, CITROËN selectează și propune produse cu totul specifice.

Pentru a nu deteriora circuitele electrice, este **absolut interzisă** spălarea cu apa la înalta presiune a compartimentului motorului.



010

Caracteristici tehnice

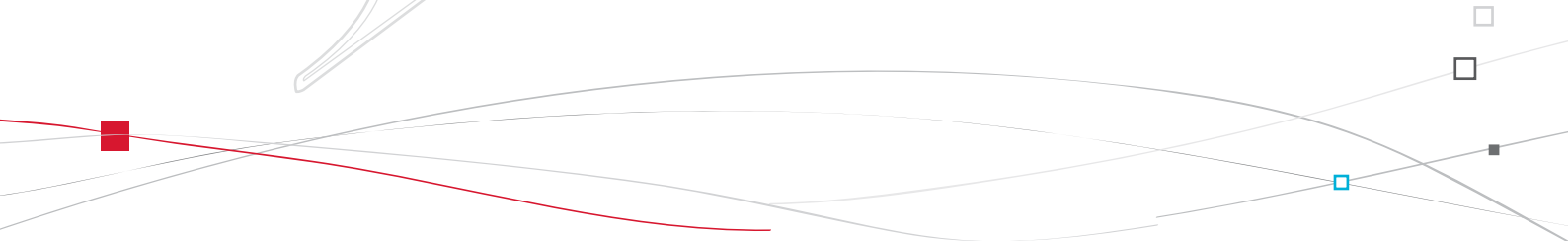



Motorizari si cutii de viteze benzina

Motoare pe benzina	THP 155 BVA6	THP 200 BVM6
Cutie de viteze	Automata (6 trepte)	Manuala (6 trepte)
Tipuri Variante Versiuni	5FV	5FU
Cilindree (cm ³)	1 598	1 598
Alezaj x cursa (mm)	77 x 85,8	77 x 85,8
Putere max.: norma CEE (kW)	115	147
Turatie de putere max. (rot/min)	6 000	5 800
Cuplu max.: norma CEE (Nm)	240	275
Turatie de cuplu max. (rot/min)	1 400	1 700
Carburant	Fara plumb	Fara plumb
Catalizator	Da	Da
Capacitate ulei (in litri)		
Motor (cu schimbare cartus)	-	-



Mase si sarcini remorcabile (in kg) benzina

Motoare pe benzina	THP 155 BVA6	THP 200 BVM6
Cutie de viteze	Automata (6 trepte)	Manuala (6 trepte)
Tipuri Variante Versiuni	5FV	5FU
- Masa la gol	-	-
- Masa in ordine de mers*	1 495	1 505
- Masa maxima tehnic admisibila incarcat (MTAC)	2 035	2 050
- Masa totala rulanta autorizata (MTRA) in panta de 12 %	3 335	2 800
- Remorca franata (in limita MTRA) in panta de 10 % sau 12 %	-	-
- Remorca franata** (cu report de sarcina în limita MTRA)	1 500	1 050
- Remorca nefranata	745	750
- Sarcina verticala recomandata pe dispozitivul de remorcare	75	75

* Masa in ordine de mers este egală cu masa vehiculului gol + greutatea conducatorului (75 kg).

** Masa remorcii franate poate fi mărită, în limita MTRA, în măsura în care se reduce cu aceeași valoare MTAC a vehiculului tractor; atenție, remorcarea cu un vehicul tractor mai puțin încărcat poate degrada ținuta sa de drum.

Valorile MTRA și ale sarcinilor remorcabile indicate sunt valabile pentru o altitudine maximă de 1 000 metri; sarcina remorcabilă menționată trebuie să fie redusă cu 10 %, pe paliere de câte 1 000 metri suplimentari.

În cazul unui vehicul tractor este interzis să se depășească viteza de 100 km/h (respectați legislația în vigoare din țara dumneavoastră).

Temperaturile exterioare ridicate pot antrena scăderi ale performanțelor vehiculului tractor, pentru a proteja motorul; când temperatura exterioară este mai mare de 37 °C, limitați masa remorcată.

Mase si sarcini remorcabile (in kg) benzina - Versiuni N1

Motoare pe benzina	THP 155 BVA6	THP 200 BVM6
Cutie de viteze	Automata (6 trepte)	Manuala (6 trepte)
Tipuri Variante Versiuni	5FV	5FU
- Masa la gol	-	-
- Masa in ordine de mers*	1 495	1 505
- Masa maxima tehnic admisibila incarcata (MTAC)	2 170	2 195
- Masa totala rulanta autorizata (MTRA) in panta de 12 %	3 320	2 795
- Remorca franata (in limita MTRA) in panta de 10 % sau 12 %	1 150	600
- Remorca nefranata	745	600
- Sarcina verticala recomandata pe dispozitivul de remorcare	75	75

* Masa in ordine de mers este egală cu masa vehiculului gol + conducator (75 kg).

Valorile MTRA și ale sarcinilor remorcabile indicate sunt valabile pentru o altitudine maximă de 1 000 metri; sarcina remorcabilă menționată trebuie redusă cu cate 10 % pe paliere de 1 000 metri suplimentari.

În cazul unui vehicul tractor este interzis să se depășească viteza de 80 km/h (respectați legislația în vigoare din țara dumneavoastră).

Temperaturile exterioare ridicate pot antrena scăderi ale performanțelor vehiculului tractor, pentru a proteja motorul; când temperatura exterioară este mai mare de 37 °C, reduceți masa remorcată.



Motorizari si cutii de viteze Diesel

Motor Diesel	e-HDi 110/115 BMP6	HDi 160 FAP BVM6	HDi 160 FAP BVA6
Cutie de viteze	Manuala pilotata (6 trepte)	Manuala (6 trepte)	Automata (6 trepte)
Tipuri Variante Versiuni	9HR/9HD	RHH	
Cilindree (cm ³)	1 560	1 997	
Alezaj x cursa (mm)	75 x 88,3	85 x 88	
Putere maxima: norma CEE (kW)	82/84	110	120
Regim de putere maxima (rot/min)	3 600	3 750	
Cuplu maxim: norma CEE (Nm)	270	340	
Regim de cuplu maxim (rot/min)	1 750	2 000	
Carburant		Motorina	
Catalizator		da	
Filtru de particule	-	da	
Capacitate ulei (in litri)			
Motor (cu schimbare filtru)	-	-	-

Mase si sarcini remorcabile (in kg) Diesel

Motoare Diesel	e-HDi 110/115 BMP6	HDi 160 FAP BVM6	HDi 160 FAP BVA6
Cutie de viteze	Manuala pilotata (6 trepte)	Manuala (6 trepte)	Automata (6 trepte)
Tipuri Variante Versiuni	9HR/9HD	RHH	
- Masa la gol	-	-	-
- Masa in ordine de mers*	1 495	1 605	1 615
- Masa maxima tehnic admisibila incarcata (MTAC)	2 020	2 130	2 125
- Masa totala rulanta autorizata (MTRA) in panta de 12 %	3 120	3 330	3 325
- Remorca franata (in limita MTRA) in panta de 10 % sau 12 %	-	-	-
- Remorca franata** (cu report de sarcina în limita MTRA)	1 400	1 500	1 500
- Remorca nefranata	745		750
- Sarcina verticala recomandată pe dispozitivul de remorcare		75	

* Masa in ordine de mers este egala cu masa vehiculului gol + conducator (75 kg).

** Masa remorcii frânate poate fi mărită, în limita MTRA, în măsura în care se diminueaza cu aceeași valoare MTAC a vehiculului tractor; atenție, remorcarea cu un vehicul tractor puțin încărcat poate degrada ținuta sa de drum.

Valorile MTRA și ale sarcinilor remorcabile indicate sunt valabile pentru o altitudine maximă de 1 000 metri; sarcina remorcabilă menționată trebuie să fie redusă cu 10 % pe fiecare palier de cate 1 000 metri suplimentari.

În cazul unui vehicul tractor este interzisă depășirea vitezei de 100 km/h (respectați legislația în vigoare din țara dumneavoastră).

Temperaturile exterioare ridicate pot antrena scăderi ale performanțelor vehiculului pentru a proteja motorul, când temperatura exterioară este mai mare de 37 °C, reduceți masa remorcată.



Mase si sarcini remorcabile (in kg) Diesel - Versiuni N1

Motoare Diesel	e-HDi 110 BMP6	HDi 160 FAP BVM6	HDi 160 FAP BVA6
Cutie de viteze	Manuala pilotata (6 trepte)	Manuala (6 trepte)	Automata (6 trepte)
Tipuri Variante Versiuni	9HR	RHH	
- Masa la gol	-	-	-
- Masa in ordine de mers*	1 495	1 605	1 615
- Masa maxima tehnic admisibila incarcata (MTAC)	2 150	2 265	2 255
- Masa totala rulanta autorizata (MTRA) in panta de 12 %	3 150	3 315	3 305
- Remorca franata (in limita MTRA) in panta de 10 % sau 12 %	1 000	1 050	1 050
- Remorca nefranata	745		750
- Sarcina recomandata pe dispozitivul de remorcare		75	

* Masa in ordine de mers este egala cu masa vehiculului gol + conducator (75 kg).

Valorile MTRA și ale sarcinilor remorcabile indicate sunt valabile pentru o altitudine maximă de 1 000 metri; sarcina remorcabilă menționată trebuie să fie redusă cu 10 % pe fiecare palier de cate 1 000 metri suplimentari.

În cazul unui vehicul tractor este interzisă depășirea vitezei de 80 km/h (respectați legislația în vigoare din țara dumneavoastră).

Temperaturile exterioare ridicate pot antrena scăderi ale performanțelor vehiculului pentru a proteja motorul; când temperaturile exterioare depasesc 37 °C, reduceți masa remorcată.

Dimensiuni (în mm)

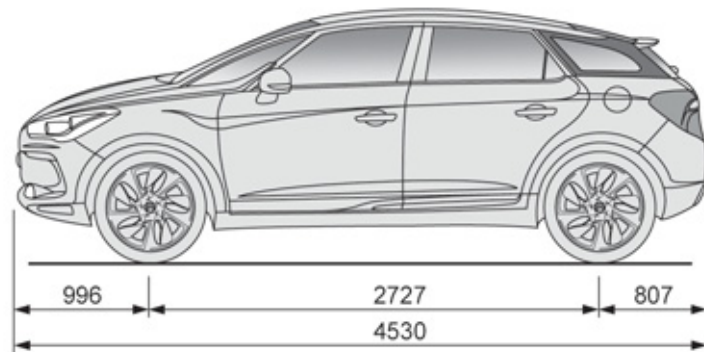
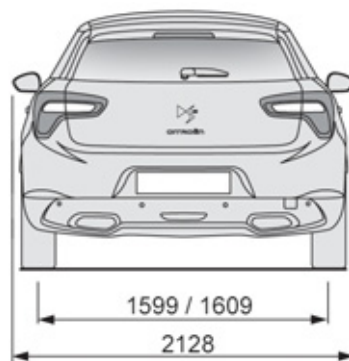
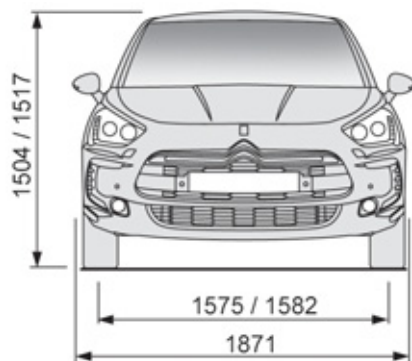

Elemente de identificare

Pe vehiculul dumneavoastră sunt mai multe locuri unde este afișată seria șasiului pentru identificare și căutare.

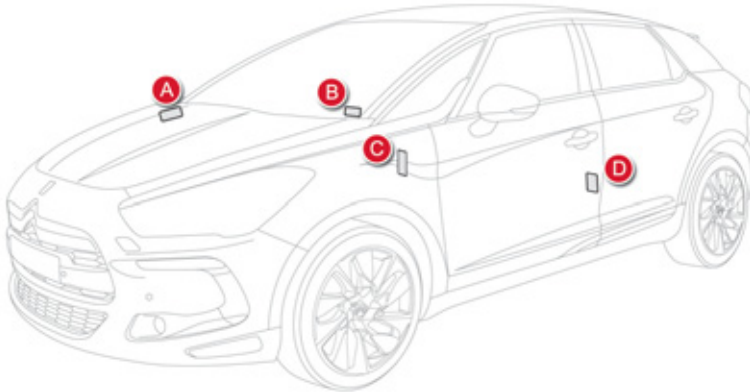

A. Serie sub capota motorului.

Această serie este gravată pe caroserie, în apropierea suportului amortizorului.

B. Serie pe traversa inferioara a parbrizului.

Această serie este scrisă pe o etichetă și poate fi citită prin parbriz.

C. Eticheta constructorului.

Acest număr este scris pe o etichetă autodestructibilă lipită pe intrarea portierei, pe partea pasagerului.

D. Eticheta pneuri/vopsea.

Această etichetă este lipită pe stalpul median, pe partea șoferului.

Ea conține informațiile următoare:

- presiunea de umflare a pneurilor cu și fără sarcină,
- dimensiunile pneurilor,
- mărcile de pneuri recomandate de constructor,
- presiunea de umflare a roții de rezervă,
- reperul culorii vopselei.



Verificarea presiunii de umflare trebuie efectuată cel puțin o dată pe lună. Geamul fix lateral nu poate fi gravat deoarece este din policarbonat.



Dacă presiunea în pneuri e scăzută, consumul de carburant crește.

011

Audio si telematica

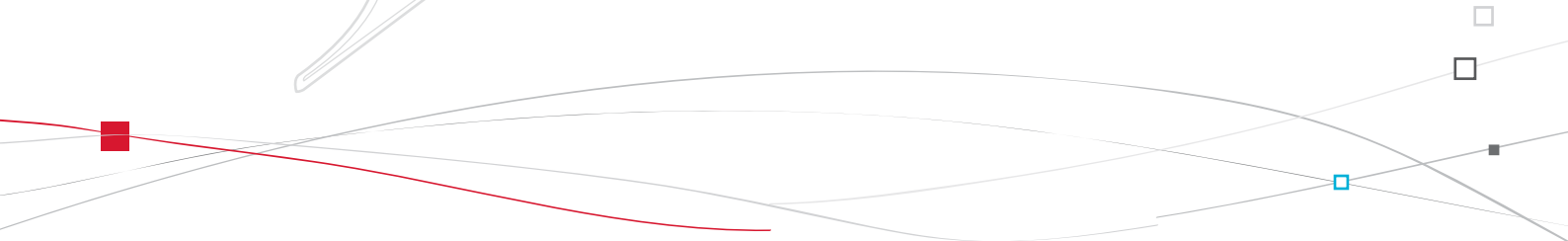



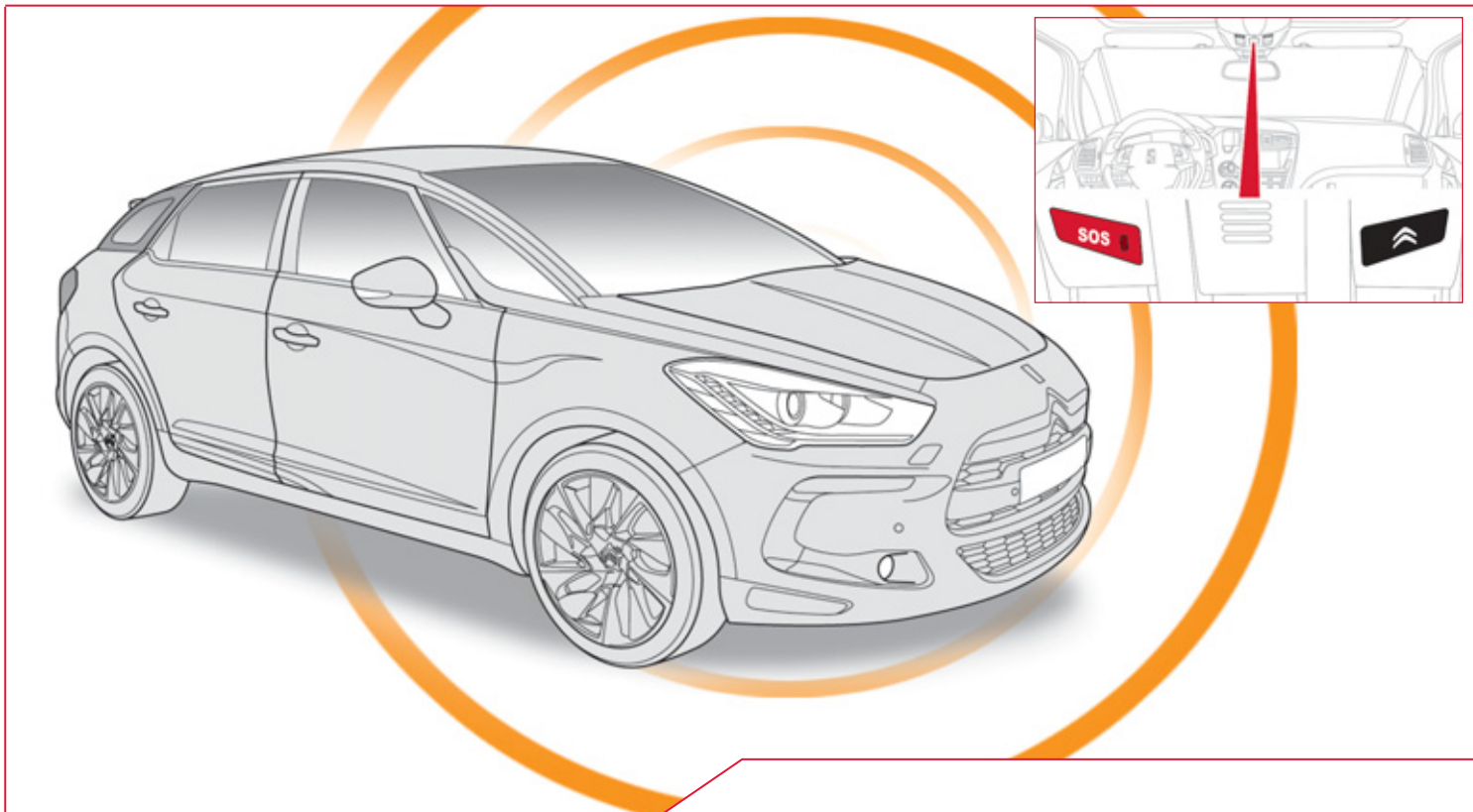

APEL DE URGENȚĂ SAU DE ASISTENȚĂ

APEL DE URGENTA SAU DE ASISTENTA

CITROËN APEL DE URGENȚĂ LOCALIZAT



În caz de urgență, apăsați timp de mai mult de 2 secunde pe această tastă. Clipirea ledului verde și un mesaj vocal confirmă lansarea apelului către platforma CITROËN Urgență*.

O nouă apăsare imediată pe această tastă anulează cererea. Ledul verde se stinge.

O apăsare (în orice moment) de mai mult de 8 secunde pe această tastă, anulează cererea.

Ledul verde rămâne aprins (fără a clipi) când este stabilită comunicația. El se va stinge la finalul comunicării.

Acest apel este operat către platforma CITROËN Urgență, care primește informațiile de localizare a vehiculului și poate transmite o alertă autorizată către serviciile de asistență competente. În țările în care platforma nu este operațională, sau când serviciul de localizare a fost în mod expres refuzat, apelul este operat direct către serviciile de urgență (112), fără localizare.



În caz de detectare a unui impact de către calculatorul airbagurilor, și independent de eventuala declanșare a airbagurilor, este lansat automat un apel de urgență.

Daca beneficiați de oferta CITROËN eTouch, dispuneți de asemenea de servicii complementare în spațiul personal MyCITROËN via Internet CITROËN din țara dumneavoastră, accesibil din www.citroen.com.

* Aceste servicii sunt supuse unor condiții și disponibilități. Consultați rețeaua CITROËN.

CITROËN APEL DE ASISTENȚĂ LOCALIZAT



Apăsați mai mult de 2 secunde pe această tastă, pentru a efectua o cerere de asistență în cazul imobilizării vehiculului. Un mesaj vocal confirmă că apelul este lansat*.

O nouă apăsare imediată pe această tastă anulează cererea. Anularea este confirmată printr-un mesaj vocal.

FUNCTIONAREA SISTEMULUI



La punerea contactului, martorul verde se aprinde timp de 3 secunde, indicând funcționarea corectă a sistemului.



Martorul portocaliu clipește: sistemul prezintă o disfuncție.
Martorul portocaliu este aprins continuu: bateria de rezervă trebuie înlocuită.
În aceste două cazuri, consultați un reparator agreat CITROËN.

Daca nu ați cumpărat vehiculul din rețeaua CITROËN, verificați configurarea acestor servicii și puteți cere modificarea ei în rețeaua dumneavoastră. Într-o țară în care există mai multe limbi oficiale, configurarea este posibilă în limba națională oficială, la alegere.

Din motive tehnice, în mod deosebit pentru calitatea serviciilor telematic de care beneficiază clientul, constructorul își rezervă dreptul de a opera în orice moment actualizări ale sistemului telematic imbarcat pe vehicul.

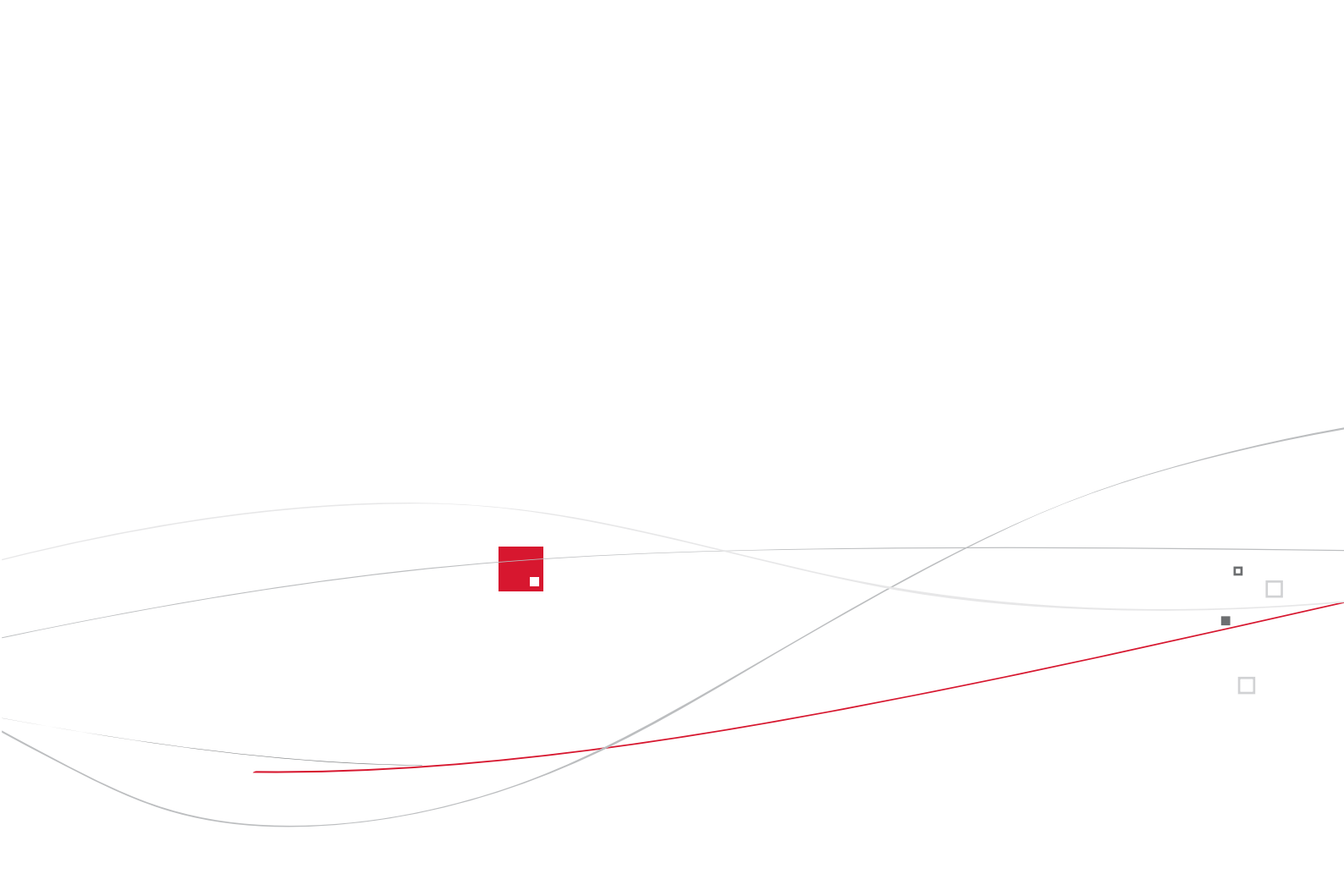

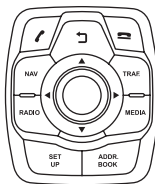
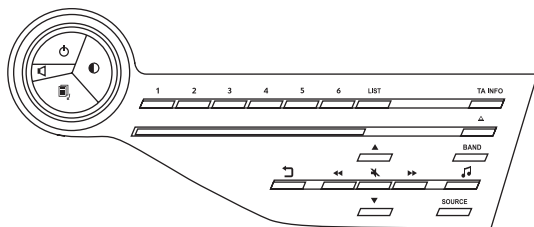

eMyWay

NAVIGATIE GPS SISTEM AUDIO MULTIMEDIA TELEFON BLUETOOTH

CUPRINS

01	Primii pași - Panou de comenzi	p.	252
02	Comenzi la volan	p.	254
03	Funcționare generală	p.	255
04	Navigație - Ghidare	p.	257
05	Informații trafic	p.	270
06	Telefon	p.	273
07	Agenda - ADDR BOOK	p.	281
08	Radio	p.	284
09	Redare medii muzicale	p.	287
10	Setări audio	p.	293
11	Configurare	p.	294
12	Arborescență ecran	p.	296
	Întrebări frecvente	p.	299



Sistemul este protejat astfel încât să funcționeze numai pe vehiculul dumneavoastră.



Din motive de siguranță, șoferul va trebui neapărat să realizeze cu vehiculul oprit operațiile ce necesită o atenție susținută.

Când motorul este oprit și pentru a conserva energia bateriei, sistemul își întrerupe funcționarea la activarea modului economie de energie.

01 PRIMII PAȘI

Rotatie: reglare volum (fiecare sursa este independenta, inclusiv mesajele TA si indicatiile de navigatie).

Pornit / oprit.

Afișare ecran negru.

Tasta **MODE**: selectarea tipului de afisare permanentă.

Abandonarea operației în curs, urcare în ramificație.
Apăsare lungă: retur la afișajul precedent.

Selectare:

- automată, la radio, a frecvenței inferioare/superioare.
- a piesei de pe CD, a piesei MP3, sau media precedent/următor.

Deplasare stânga/dreapta, în modul "**Move the map**" (Deplasare harta).

* In functie de model.

Apăsare scurtă: selectarea postului de radio memorat.
Apăsare lungă: memorarea postului ascultat.

Afișarea listei posturilor receptionate, a pieselor sau repertoriilor CD/MP3/player Apple®.
Apăsare lungă: gestionare a clasării fișierelor MP3/WMA/actualizarea listei posturilor receptionate.

Pornit / oprit funcție TA (Anunțuri Trafic).

Apăsare prelungită: reinitializare sistem.

Selectarea gamelor de unde AM / FM / DAB*.

Acces la "**Audio settings**" (Setări audio): ambianțe muzicale, joase, înalte, loudness, repartizare, balans stânga/dreapta, balans față/spate, corecție automată a volumului.

Selectarea sursei: CD, USB, AUX, playere Apple®, Bluetooth Streaming, Radio.

Apăsare scurtă: întrerupere / revenire sunet.

Selectare:

- rând precedent/următor dintr-o listă sau un meniu.
- repertoriu media precedent/următor.
- pas cu pas a frecvenței radio precedente/următoare.
- repertoriu MP3 precedent/următor.

Deplasare sus/jos, in modul "**Move the map**" (Deplasare harta).

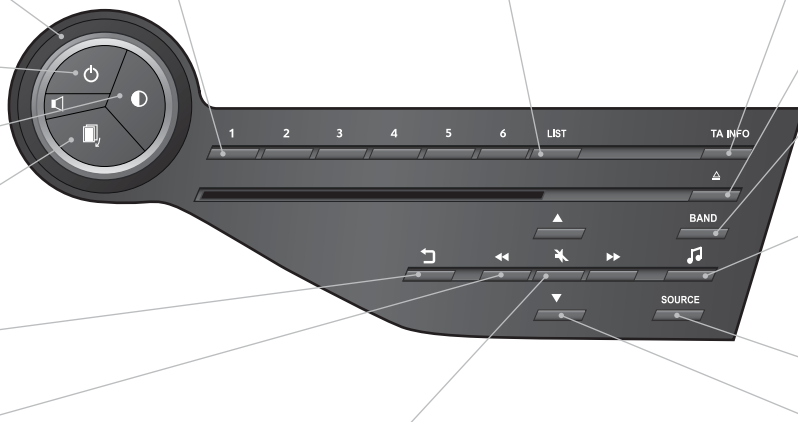

01 PRIMII PAȘI

Acces la Meniul **"Telefon"** și afișarea listei ultimelor apeluri, sau acceptare apel in intrare.

Acces la Meniul **"Navigation - guidance"** (Navigatie - ghidare) și afișarea ultimelor destinații.

Sursa radio, acces la Meniul **"RADIO"** (Radio) și afișarea listei posturilor recepționate.

Acces la Meniul **"Configuration"** (Configurare).

Apăsare lungă: acces la acoperirea GPS și modul demonstrativ al navigatiei.

Abandonarea operatiei în curs, urcare în ramificație.

Apăsare lungă: retur la afișarea permanentă.

Refuzarea unui apel in intrare, sau inchidere apel in curs.

Acces la Meniul **"Traffic information"** (Informații trafic) și afișarea avertizărilor de trafic în curs.

Sursa media, acces la Meniul **"MEDIA"** și afișarea listei de melodii.

Afișarea listei de contacte / Acces la Meniul **"Directory of contacts"** (Contacte).

Rola de selectare și validare OK:

Selectarea unui element pe ecran sau într-o listă ori un meniu, apoi validare prin apăsare scurtă.

În afara unui meniu sau listă, o apăsare scurtă duce la apariția unui meniu contextual, în funcție de ceea ce este afișat pe ecran.

Rotire cu harta afișată: zoom in / zoom out scara hărții.

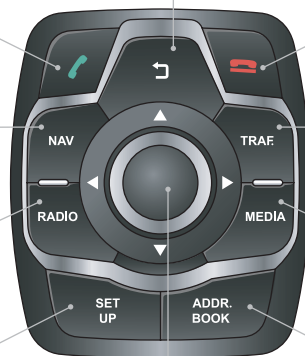

02 COMENZI PE VOLAN

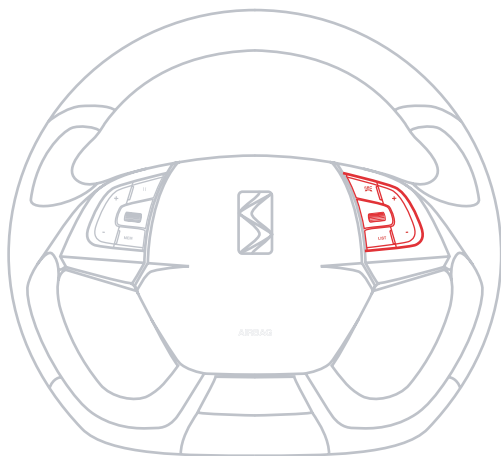

- Rotire.
Radio: selectare automată a postului cu frecvența precedentă / următoare.
Media: piesa precedentă / următoare.
- Apăsare apoi rotire: acces la 6 posturi memorizate.



- Schimbare de sursă sonoră.
- Tasta TEL (apăsare scurtă):
Acceptare apel.
Apel în curs: acces la meniul telefon:
Încheiere convorbire, Mod secret, Mod mâini libere.
- Tasta TEL (apăsare lungă):
Refuzarea unui apel sau încheierea convorbirii curente.
În afara unei convorbiri telefonice, acces la meniul telefon (Formare număr, Contacte, Jurnal apeluri, Căsuță vocală).



- Creștere volum sonor.
- Diminuare volum sonor.



- Radio: afișarea listei posturilor.
Media: afișarea listei pieselor.

03 FUNCȚIONARE GENERALĂ



Prin apăsări succesive pe tasta **MODE**, aveți acces la ecranele funcțiilor următoare:

"**RADIO**"

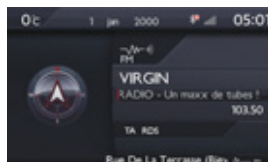

"**PHONE**" (Telefon)
(Dacă o conversație este în derulare)

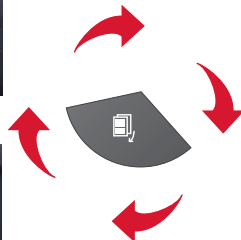
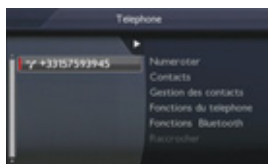

"**MAP FULL SCREEN**" (Harta pe tot ecranul)



"**MAP IN WINDOW**" (Harta în fereastră)
(Dacă o ghidare este în curs)



SETUP: PARAMETRĂRI
dată și oră, configurare afișaj, sonor.



Schimbare sursa audio:
RADIO: difuzare RADIO.
MUSIC: difuzare MUSIC.



Pentru întreținerea ecranului este recomandată utilizarea unei lavete moi, neabrazive (material pentru șters ochelarii), fără produse adiționale.



Pentru a avea o imagine globală a asupra detaliilor meniurilor, consultați rubrica "Ramificații ecran".

03 FUNCȚIONARE GENERALĂ

AFIȘARE ÎN FUNCȚIE DE CONTEXT



O apăsare pe rola permite accesul la meniul de comenzi rapide în funcție de afișarea de pe ecran.

RADIO:

- 1 Activate / Deactivate TA
Activare / Dezactivare TA
- 1 Activate / Deactivate RDS
Activare / Dezactivare RDS
- 1 Options
Opțiuni
- 2 Change waveband
Schimbare bandă de frecvență
- 2 Activate / Deactivate TA information
Activare / Dezactivare info TA

PHONE (în comunicare):

- 1 Private mode
Mod combinat
- 1 Put call on hold
Pune în așteptare

- 1 DTMF ring tones
Tonuri DTMF

- 1 Hang up
Închide

REDARE MULTIMEDIA, CD sau USB (în funcție de media):

Moduri de redare:

- 1 Normal
Normal
- 1 Random
Aleator
- 1 Random on all media
Aleator pe toate mijloacele media
- 1 Repetition
Repetare

HARTA PE TOȚ ECRANUL SAU HARTA ÎN FEREASTRĂ:

- 1 Stop / Restore guidance
Stop / Reluare ghidare

- 1 Select destination
Selectare destinație

- 2 Enter an address
Introducere adresă

- 2 Directory
Agendă

- 2 GPS coordinates
Coordonate GPS

- 1 Divert route
Deviere traseu

- 1 Move the map
Deplasare hartă

- 2 Info. on location
Info despre locație

- 2 Select as destination
Selectează ca destinație

- 2 Select as stage
Selectează ca etapă

- 2 Save this place
Salvează acest loc (contacte)

- 2 Quit map mode
Ieșire din modul hartă

- 1 Guidance criteria
Criterii de ghidare

04 NAVIGAȚIE - GHIDARE

Acces la meniul "NAVIGATIE"



Apăsați pe NAV.

O apăsare scurtă pe extremitatea comenzii de iluminat permite repetarea ultimelor indicații de navigație.

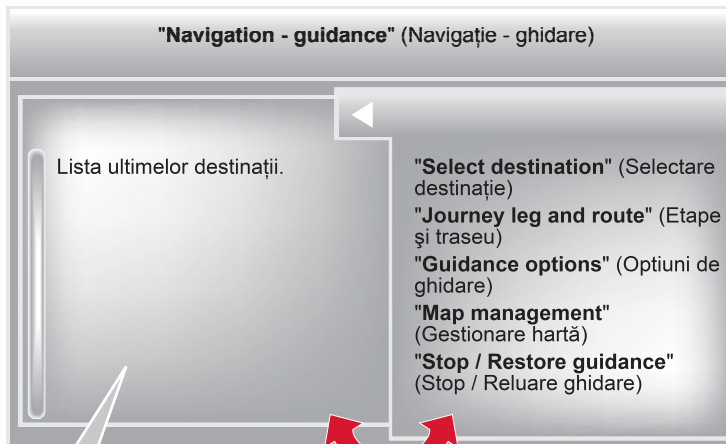

Consultați rețeaua CITROËN pentru a vă procura actualizările cartografice.

Pentru a șterge ultimele destinații, selectați **"Guidance options"** (Opțiuni de ghidare) în meniul navigației, apoi selectați **"Delete last destinations"** (Șterge ultimele destinații) și validați. Selectați **"Yes"** (Da), apoi validați. Nu este posibilă ștergerea unei singure destinații.

Trecere de la listă la meniul (stanga/dreapta).















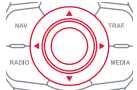

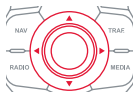

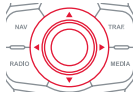
sau

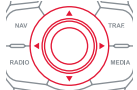

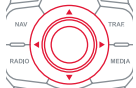
04 NAVIGAȚIE - GHIDARE

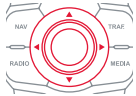
ALEGEREA UNEI DESTINATII

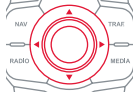
CATRE O NOUA DESTINATIE

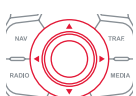
1	 <p>Apasati pe NAV pentru afișarea meniului "Navigation - guidance" (Navigație - ghidare).</p>	
2	 <p>Selecțiți "Select destination" (Selectare destinație) și validați, apoi selecțiți "Enter an address" (Introducere adresă) și validați.</p>	
3	 <p>Selecțiți funcția "Country" (Tara), apoi validați.</p>	
4	 <p>Selecțiți funcția "Town" (Oras), apoi validați, pentru a înregistra orasul de destinație.</p>	
5	 <p>Selecțiți literele ce compun denumirea orașului una câte una, validând cu rola după fiecare literă.</p>	
6	Selecțiți orașul în lista propusă, apoi validați. Lista predefinită (prin introducerea primelor litere) a orașelor din țara aleasă este direct accesibilă prin validarea " List " de pe ecran.	
7		Rotiți rola și selecțiți " OK ", apoi validați.
		
8		Completați, dacă este posibil, informațiile " Road " (Drum) și " Number/Intersection " (Numar/Intersecție), în același mod.
		
	Selecțiți " Archive " (Arhivează), pentru a înregistra adresa introdusă într-o fișă contact. Sistemul permite înregistrarea a maxim 400 fișe.	
9		Validați " OK ", pentru a începe ghidarea.
		
10		Selecțiți criteriul de ghidare: " Fastest route " (Traseul cel mai rapid), " Shortest route " (Traseul cel mai scurt), sau optimizat " Distance/Time ", (Distanță/Timp), apoi selecțiți criteriul de restricție dorit: " With tolls " (Cu plată), " With Ferry " (Cu feribot) sau " Traffic info " (Info trafic), apoi validați " OK ".
		

04 NAVIGAȚIE - GHIDARE

ALEGEREA UNEI DESTINAȚII

CĂTRE UNA DIN ULTIMELE DESTINAȚII

1



Apasați pe **NAV** pentru afișarea meniului "**Navigation - guidance**" (Navigație - ghidare).



2



Selecțați destinația dorită și validați, pentru a începe ghidarea.

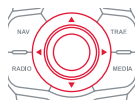

CĂTRE UN CONTACT DIN AGENDĂ

i

Navigația către un contact importat din telefon nu este posibilă decât dacă adresa este compatibilă cu sistemul.

1



Apasați pe **NAV** pentru afișarea meniului "**Navigation - guidance**" (Navigație - ghidare).



2



Alegeți "**Select destination**" (Selectare destinație) și validați, apoi selecțați "**Directory**" (Agenda) și validați.

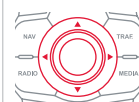

3





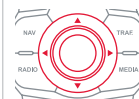

Selecțați destinația dorită dintre contacte și validați cu "**OK**" pentru a începe ghidarea.





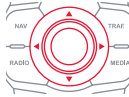

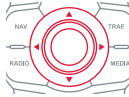
04 NAVIGAȚIE - GHIDARE

CĂTRE COORDONATELE GPS

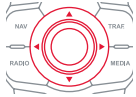
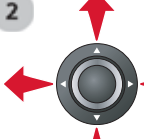
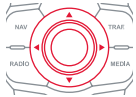
1 	Apasați pe NAV pentru afișarea meniului " Navigation - guidance " (Navigație - ghidare).	
2 	Alegeți " Select destination " (Selectare destinație) și validați, apoi selectați " GPS coordinates " (Coordonate GPS) și validați.	
3 	Introduceți coordonatele GPS și validați cu " OK " pentru a începe ghidarea.	

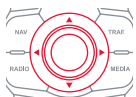
CĂTRE UN PUNCT DE PE HARTA

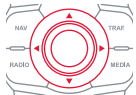
1 	Când harta este afișată, apăsați pe OK pentru afișarea meniului contextual. Selectați " Move the map " (Deplasare hartă) și validați.	
2 	Deplasați cursorul, utilizând cursorul, pentru a marca destinația dorită.	
3 	Apăsați pe OK pentru afișarea meniului contextual al modului " Move the map " (Deplasare hartă).	
4 	Selectați " Select as destination " (Selectare ca destinație) sau " Select as stage " (Selectare ca etapă) și validați.	

04 NAVIGAȚIE - GHIDARE

CĂTRE PUNCTE DE INTERES (POI)

Punctele de interes (POI) semnifică ansamblul de spații ce oferă servicii într-o anumită zonă (hoteluri, diferite tipuri de comerț, aeroporturi...).

1



Apasați pe **NAV** pentru afișarea meniului "**Navigation - guidance**" (Navigație - ghidare).



2



Selecțiți "**Select destination**" (Selectare destinație) și validați, apoi selecțiți "**Enter an address**" (Introducere adresă) și validați.

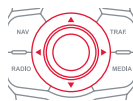

3



Pentru a alege un POI apropiat de locul în care sunteți, selecțiți "**POI**" și validați, apoi selecțiți "**Around the current place**" (În jurul locului actual) și validați. Pentru a alege un POI ca etapă a unui traseu, selecțiți "**POI**" și validați, apoi selecțiți "**On the route**" (Pe traseu) și validați.

Pentru a alege un POI ca destinație, completați țara și orașul (vezi paragraful "Către o nouă destinație"), selecțiți "**POI**" și validați, apoi selecțiți "**Near**" (Apropiat) și validați.

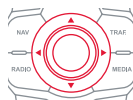

Selecțiți "**Search by Name**" (Căutare după denumire) permite căutarea de POI după denumire și nu în raport cu distanța.

4



Căutați POI în categoriile propuse în paginile următoare.

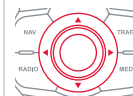

5



Selecțiți POI și validați cu "**OK**" pentru a începe ghidarea.

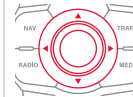



















04 NAVIGAȚIE - GHIDARE

Această pictogramă apare dacă mai multe POI sunt grupate în aceeași zonă. Un zoom pe această pictogramă permite descoperirea POI.



LISTA PRINCIPALELOR PUNCTE DE INTERES (POI)

-  Stație service
-  Atelier auto
-  CITROËN
-  Circuit de curse de automobile
-  Parcare acoperită
-  Parcare
-  Zona de recreere
-  Hotel
-  Restaurant
-  Restaurant cu autoservire
-  Hotel
-  Aeroport

-  Gară feroviară
-  Autogară
-  Port maritim
-  Zona industrială
-  Supermarket
-  Banca
-  Distributor automat
-  Complex sportiv, Centru sportiv, Teren de sport
-  Piscină
-  Stațiune de sporturi de iarnă
-  Spectacole, expoziții
-  Cinema

-  Parcuri de distracții
-  Spital, Farmacie, Clinica veterinara
-  Secție de poliție
-  Școală
-  Universitate
-  Primarie
-  Oficiu poștal
-  Muzeu, Cultura, Teatru, Monument istoric
-  Agenție de turism, Atracții turistice
-  Zonă cu risc*

Procedura detaliată a actualizării POI este disponibilă pe site-ul "<http://citroen.navigation.com>".

* În funcție de disponibilitatea în țară.

04 NAVIGAȚIE - GHIDARE

PARAMETRAREA AVERTIZARILOR ZONE CU RISC

1



Apasați pe **NAV** pentru afișarea meniului "**Navigation - guidance**" (Naviğație - ghidare).



2



Selectați "**Guidance options**" (Opțiuni de ghidare) și validați, apoi selectați "**Set parameters for risk areas**" (Parametrare zone cu risc) și validați.

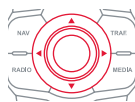

3



Puteți selecta:

- "Avertizare vizuala"
- "Avertizare sonora"
- "Avertizare numai în timpul ghidării"
- "Avertizare numai la supravitează".

Alegerea decalării anunțului permite stabilirea timpului ce precede avertizarea de "Accident-prone area" (Zona cu risc).



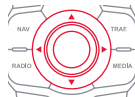



Selectați "**OK**", pentru a valida ecranul.





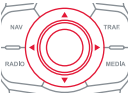

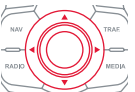

Aceste funcții nu sunt disponibile decât dacă zonele cu risc au fost încărcate și instalate în sistem.
Procedura detaliată de actualizare a zonelor cu risc este disponibilă pe site-ul www.citroen.com.

04 NAVIGAȚIE - GHIDARE

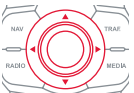
ADAUGAREA UNEI ETAPE

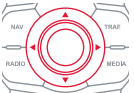
1	 <p>Apasati pe NAV pentru afișarea meniului "Navigation - guidance" (Navigație - ghidare).</p>	
2	 <p>Selectati "Journey leg and route" (Etape si traseu), apoi validati.</p>	
3	 <p>Selectati "Add a stage" (Adaugare etapa), apoi validati. Adresa etapei va fi introdusa ca o destinatie, prin "Enter an address" (Introducere adresa), contact al "Directory" (Lista), sau "Previous destinations" (Ultimele destinatii).</p>	
4	 <p>Selectati "Close to" (In apropiere de), pentru a indica o trecere prin apropierea etapei, sau "Strict" (Strict), pentru o trecere prin etapa. Validati cu "OK" pentru a incepe ghidarea si dati o orientare generala traseului de ghidare.</p>	

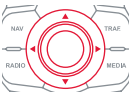
ORGANIZARE ETAPE

1	 <p>Pentru organizarea etapelor, reluati operațiile 1 și 2, apoi selectați "Order/delete journey legs" (Ordonare / Stergere etape) și validați.</p>	
2	 <p>Selectați etapa pe care doriți să o deplasați în clasificare.</p>	
3	 <p>Selectați și validați, pentru înregistrarea modificărilor.</p>	
	Selectati " Delete " (Sterege), pentru a sterge etapa.	

04 NAVIGAȚIE - GHIDARE

OPTUNI DE GHIDARE

CRITERII DE CALCUL

1



Apasati pe **NAV** pentru afișarea meniului "**Navigation - guidance**" (Navigație - ghidare).



2



Selectați "**Guidance options**" (Opțiuni) și validați.

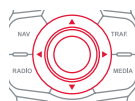

3



Selectați "**Define calculation criteria**" (Definire criteriilor de calcul) și validați.

Această funcție permite modificarea:

- criteriilor de ghidare {"**Fastest route**" (Traseul cel mai rapid), "**Shortest route**" (Traseul cel mai scurt), "**Distance/Time**" (Distanță/Timp)},
- criteriilor de excludere {"**With tolls**" (Cu plată), sau "**With Ferry**" (Cu feribot)},
- luării în considerare a traficului {"**Traffic info**" (Informații Trafic)}.

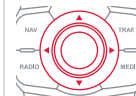

i

Dacă este luat în considerație traficul (informații trafic), sistemul va propune o deviere de la traseu, în cazul unui eveniment apărut pe traseul de ghidare.

4



Selectați "**OK**" și validați, pentru înregistrarea modificărilor.

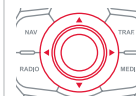

04 NAVIGAȚIE - GHIDARE

GESTIONAREA HĂRȚII

ALEGEREA PUNCTELOR DE INTERES AFIȘATE PE HARTĂ

1



Apasati pe **NAV** pentru afișarea meniului "**Navigation - guidance**" (Naviğație - ghidare).



2



Selecțai "**Map management**" (Gestionare hărtă) și validați.

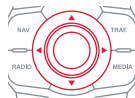

3



Selecțai "**Map details**" (Detalii hărtă) și validați.

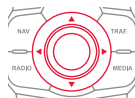

4



Selecțai din diferitele categorii, pe cele pe care le doriți afișate pe ecran.

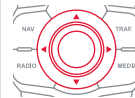

Selecțai "**By default**" (Setări inițiale), pentru a face să apară pe hărtă numai "**Oil stations, garages**" (Benzinării, ateliere de service) și "**Accident-prone area**" (Zone cu risc de accident) (dacă sunt instalate în sistem).

5



Selecțai "**OK**", apoi validați și selecțai din nou "**OK**", apoi validați, pentru a înregistra modificările.

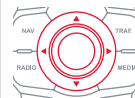

04 NAVIGAȚIE - GHIDARE

ORIENTAREA HARTII

1



Apasati pe **NAV** pentru afișarea meniului "**Navigation - guidance**" (Navigație - ghidare).



2



Selectati "**Map management**" (Gestionarea hartii) si validati.

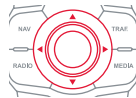

3



Selectati "**Map orientation**" (Orientarea hartii) si validati.

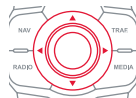

4



Selectati:

- "**Vehicle direction**" (Directia vehiculului), pentru ca harta sa se orienteze astfel incat sa urmareasca vehiculul,
- "**North direction**" (Orientare spre Nord), pentru ca harta sa fie orientata intotdeauna spre Nord,
- "**Perspective view**" (Vedere in perspectiva), pentru afisarea unei vederi in perspectiva.

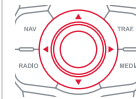

Schimbarea culorii hartii, diferita in modul de zi si in cel de noapte, se configureaza din meniul "**SETUP**" (Setari).



Denumirile strazilor devin vizibile pe harta incepand cu scara 100 m.

04 NAVIGAȚIE - GHIDARE

REGLAREA SINTEZEI VOCALE A GHIDARII

REGLAREA VOLUMULUI/DEZACTIVARE

Reglarea volumului sonor al indicațiilor de ghidare este accesibilă și din meniul "SETUP" / "Voice synthesis" (Setări / Sinteză vocală).



Volumul sonor al indicațiilor poate fi reglat în momentul difuzării indicației, prin acționarea comenzii de reglare a volumului sonor.

1



Apasați pe **NAV** pentru afișarea meniului "Navigation - guidance" (Navigație - ghidare).



2



Selecți **"Guidance options"** (Opțiuni de ghidare) și validați.

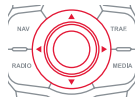

3



Selecți **"Set speech synthesis"** (Reglare sinteză vocală) și validați.

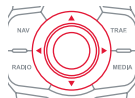

4



Selecți graficul de volum și validați.

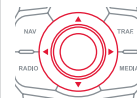

5



Reglați volumul sonor la nivelul dorit și validați.

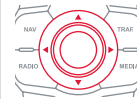

Selecți **"Deactivate"** (Dezactivați), pentru a dezactiva indicațiile vocale.

6



Selecți **"OK"** și validați.

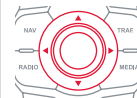

04 NAVIGAȚIE - GHIDARE

VOCE MASCULINĂ / VOCE FEMININĂ

1



Apăsați pe **SETUP**, pentru afișarea meniului de configurare.



2



Selectați "**Voice synthesis**" (Sinteză vocală) și validați.

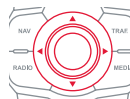

3



Selectați "**Select male voice**" (Selectare voce masculină) sau "**Select female voice**" (Selectare voce feminină), apoi validați cu "**Yes**" (Da), pentru activarea unei voci masculine sau feminine. Sistemul pornește din nou.

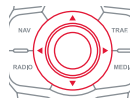

05 INFORMAȚII TRAFIC

Acces la meniul "INFORMATII TRAFIC"



Apăsați pe "TRAFFIC".

"Traffic information" (Informații trafic)

Lista de mesaje TMC clasificate în funcție de distanța până la vehicul.

"Geographic filter"
(Filtru geografic)

"Select TMC station"
(Alegere post TMC) (automat, manual)

"Display / Do not display messages" (Activare / Dezactivare avertizări de trafic)

A diagram of the traffic information menu. It shows a list of TMC messages on the left and three menu options on the right. A red arrow points from the TRAF button to the menu. Two red arrows at the bottom indicate navigation between the list and the menu options.

Trecere de la listă la meniul (stânga/dreapta).



sau



05 INFORMAȚII TRAFIC

PARAMETRAREA FILTRARII SI AFISAREA MESAJELOR TMC

Mesajele TMC (Traffic Message Channel) sunt informații relative la trafic și condițiile meteorologice, primite în timp real și transmise conducătorului sub formă de anunțuri sonore și vizualizate pe harta de navigație.

Sistemul de ghidare poate propune astfel un itinerar de ocolire.

1



Apăsați pe **TRAFFIC**, pentru afișarea meniului "**Traffic information**" (Informații trafic).



2



Selectați "**Geographic filter**" (Filtru geografic) și validați.

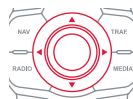

i

Se prevede:

- un filtru pe traseu și
- un filtru în jurul vehiculului, de:
 - 20 km în aglomerație,
 - 50 km pe autostradă.

3



Sistemul propune la alegere:

- "**Retain all the messages**" (Păstrarea tuturor mesajelor), sau
- "**Retain the messages**" (Păstrarea mesajelor)
 - "**Around the vehicle**" (În jurul vehiculului), (validați kilometrajul pentru a-l modifica și a alege distanța),
 - "**On the route**" (Pe traseul de ghidare).

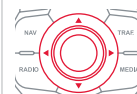

4



Validați cu "**OK**" pentru a înregistra modificările.

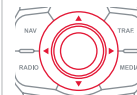

05 INFORMAȚII TRAFIC

PRINCIPALELE SIMBOLURI VIZUALE TMC

1 Triunghi negru și albastru: informații generale, de exemplu:

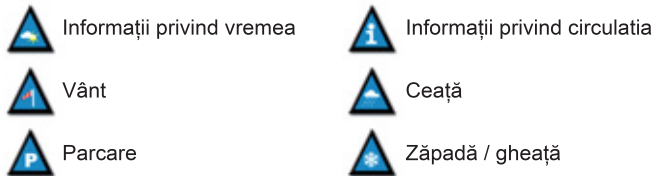

2 Triunghi roșu și galben: informații trafic, de exemplu:



ASCULTARE MESAJE TA

! Funcția TA (Trafic Announcement) cedează prioritatea mesajelor de alertă TA. Pentru a fi activată, această funcție necesită recepția corectă a unui post de radio care emite acest tip de mesaje. Imediat ce s-a emis o informație de trafic, programul în curs de redare (Radio, CD, USB, ...) se întrerupe automat, pentru a permite difuzarea unui mesaj TA. La terminarea mesajului TA, aparatul revine la redarea programului ascultat anterior.

1



Apăsați pe **RADIO** pentru afișarea meniului **"FM / AM band"**.

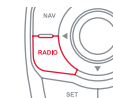

2



Selectați **"Guidance options"** (Opțiuni de ghidare), apoi validați.

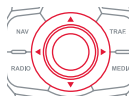

3



Selectați **"Activate / Deactivate TA"** (Activare / Dezactivare TA), apoi validați.

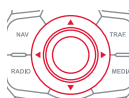

! Volumul sonor al anunțurilor TA se reglează numai în timpul difuzării acestui tip de avertizări.



TA INFO

Activarea sau dezactivarea funcției prin apăsarea tastei este posibilă în orice moment.
În timpul enunțării unui mesaj, pentru a-l întrerupe apăsați pe tastă.

06 TELEFON





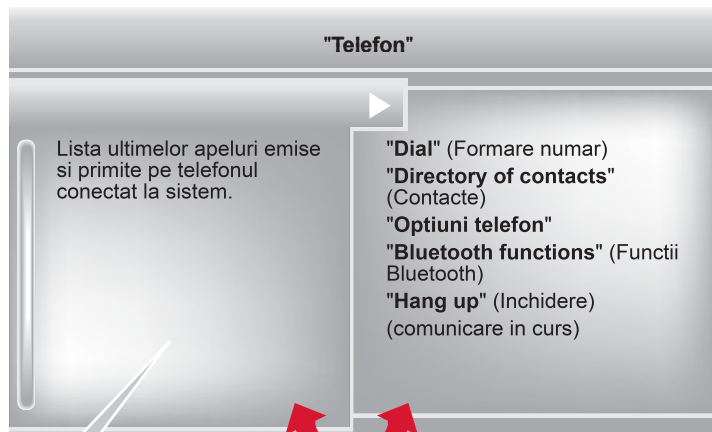

Acces la meniul "TELEFON"



Apasati pe aceasta tasta.



In banda superioara a afisajului permanent

-  Niciun telefon conectat.
-  Telefon conectat.
-  Apel primit.
-  Apel trimis.
-  Sincronizare carnet de adrese in curs.
-  Comunicare telefonica in curs.

Pentru a lansa un apel, selectati un numar din lista si validati cu "OK" pentru a lansa apelul.



Conectarea unui telefon diferit sterge lista ultimelor apeluri.

Treceti de la lista la meniul (stanga/dreapta).



sau



06 TELEFON

CONECTAREA UNUI TELEFON BLUETOOTH PRIMA CONECTARE



Din motive de siguranță și pentru că necesită o atenție susținută din partea șoferului, operațiile de cuplare a unui telefon mobil Bluetooth la sistemul kit mâini libere al sistemului audio, trebuie să se facă **cu vehiculul oprit**.



Conectați-vă pe www.citroen.ro pentru mai multe informații (compatibilitate, asistență suplimentară, ...).

1



Activați funcția Bluetooth a telefonului și asigurați-vă ca el este "vizibil pentru toți" (configurarea telefonului).



2



Apăsați pe aceasta tasta.



3



Selecțați "**Bluetooth functions**" (Funcții Bluetooth) și validați.

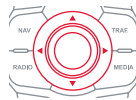

4



Selecțați "**Peripherals search**" (Căutare periferice) și validați.
Lista perifericelor detectate este afișată. Așteptați apariția comenzii "**Connect**" (Conectare).

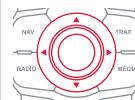

5



Selecțați denumirea perifericului ales din lista perifericelor detectate, apoi selecțați "**Connect**" (Conectare) și validați.

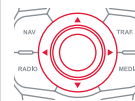

6



Sistemul propune conectarea telefonului:

- în profil "**Hands-free mode**" (Mod hands-free) (numai telefon),
- în profil "**Audio**" (Streaming: redare fișiere muzicale stocate în telefon),
- sau în profil "**All**" (Toate) (pentru a selecta cele două profile de mai sus).

Selecțați "**OK**" și validați.

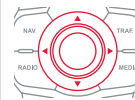

06 TELEFON



Serviciile disponibile sunt dependente de rețea, de cartela SIM și de compatibilitatea aparatelor Bluetooth utilizate. Verificați în manualul telefonului și informați-vă la operatorul de telefonie mobilă despre serviciile la care aveți acces.



Este de preferat utilizarea profilului "**Hands-free mode**" (Mod hands-free), dacă nu este dorită utilizarea redării "Streaming" (Redare fișiere muzicale stocate în telefon).



Capacitatea sistemului de a nu conecta decât un singur profil depinde de telefon. Conectarea celor două profile poate fi setarea inițială a sistemului.

7



Alegeți un cod pentru conectare, apoi validați cu "OK".

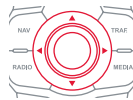

8

Introduceți același cod în telefon și apoi acceptați conectarea.



În continuare, acceptați conectarea automată pe telefon, pentru a permite telefonului să se reconecteze automat la fiecare pornire a vehiculului.



În funcție de tipul de telefon, sistemul va cere să acceptați sau nu transferarea agendei telefonice.



La revenirea în vehicul, ultimul telefon conectat se reconectează automat, în aproximativ 30 de secunde după punerea contactului (Bluetooth activat și vizibil).

Pentru a modifica profilul conectării automate, deconectați telefonul și reluați conectarea cu profilul dorit.

06 TELEFON

LANSAREA UNUI APEL

APELAREA UNUI NUMAR NOU

1



Apăsați pe acesta tasta.



2



Selectati "**Dial**" (Formare numar), apoi validați.

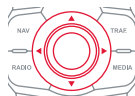

3



Formați numărul utilizând tastatura virtuală, selectând și validând cifrele una câte una.
Validați cu "**OK**" pentru a lansa apelul.

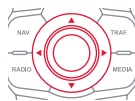

Utilizarea telefonului nu este recomandabilă în timpul conducerii. Se recomandă staționarea în siguranță, sau utilizarea de preferință a comenzilor de la volan.

APELAREA UNUI CONTACT

1



Apăsați pe aceasta tastă, sau apăsați lung pe **TEL/SRC** de la volan.



2



Selectați "**Directory of contacts**" (Contacte), apoi validați.



3



Selectați contactul ales și validați.



4



Selectați numărul și validați pentru a lansa apelul.



06 TELEFON

APELAREA UNUI NUMAR DINTRE ULTIMELE FORMATE

1



Apăsați pe aceasta tastă, sau apăsați lung pe **TEL/SRC**, selectați "**Call list**" (Listă de apeluri) și validați,



2



Selectați numărul dorit și validați.

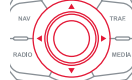
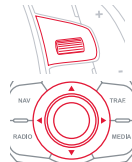

Pentru a șterge lista de apeluri, apăsați pe **PHONE**, selectați "**Opțiuni telefon**" și validați, apoi selectați "**Delete calls log**" (Ștergere listă de apeluri) și validați.

i

Oricând este necesar să efectuați un apel direct de pe telefon; opriți vehiculul ca măsură de siguranță.

REFUZAREA UNUI APEL

1



Apăsați pe **ÎNCHIDERE CONVORBIRE**.

sau



Apăsați lung pe tasta **TEL/SRC** din blocul comenzilor de la volan.



06 TELEFON

PRIMIREA UNUI APEL

1

Dacă sunteți apelat, o sonerie vă anunță și pe ecran se suprapune o fereastră.

2



"Yes" (Da) pentru acceptarea apelului este din setarea inițială. Apăsați pe "OK" pentru a accepta apelul. Selectați "No" (Nu) și validați pentru a refuza apelul.

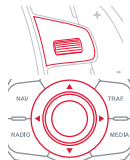

O apăsare scurtă pe această tastă sau pe **TEL/SRC** acceptă un apel.



O apăsare lungă pe această tastă **TEL/SRC** sau o apăsare pe **TERMINARE APEL** refuză un apel.



06 TELEFON

OPȚIUNI ÎN CURSUL UNUI APEL*

1



În cursul comunicării, efectuați apăsări succesive pe tasta **MODE** (Mod), pentru a selecta afișajul telefonului, apoi apăsați pe comanda **"OK"** pentru acces la meniul contextual.



Sau apăsați scurt pe această tasta.

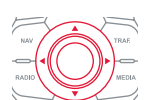
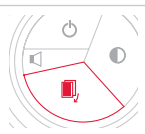

2c



Selectați **"DTMF ring tones"** (Tonuri DTMF), pentru a utiliza tastatura numerică, pentru a naviga în meniul unui server vocal interactiv.

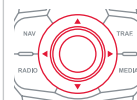

2d



Selectați **"Hang up"** (Inchidere), pentru a termina un apel.

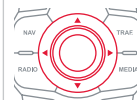

2a



Selectați **"Private mode"** (Mod pe afișajul telefonului) și validați pentru a relua apelul direct de pe afișajul telefonului.

Sau selectați **"Hands-free mode"** (Mod maini libere) și validați pentru a difuza apelul prin difuzoarele vehiculului.



Este posibilă realizarea unei conferințe cu 3 persoane, lansând succesiv 2 apeluri. Selectați **"Conference mode call"** (Conferință) în meniul contextual accesabil de pe această tasta.



2b



Selectați **"Put call on hold"** (Punere în așteptare) și validați pentru a pune în așteptare apelul în curs.





Sau selectați **"Resume the call"** (Reluare apel) și validați pentru a relua un apel pus în așteptare.







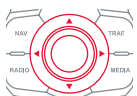

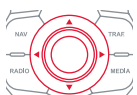

* În funcție de compatibilitatea telefonului și de abonament.

06 TELEFON

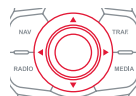
GESTIONAREA TELEFOANELOR CONECTATE

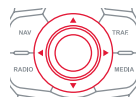
<p>1</p>  <p>Apăsați de două ori pe aceasta tasta.</p>	
<p>2</p>  <p>Selectați "Bluetooth functions" (Funcții Bluetooth).</p>	
<p>3</p>  <p>Selectați "List of the paired peripherals" (Lista perifericelor cunoscute) și validați. Este posibil să:</p> <ul style="list-style-type: none">- "Connect" (Conectați), sau să "Disconnect" (Deconectați) telefonul ales,- anulați conectarea telefonului ales. <p>Este posibilă, de asemenea, anularea tuturor conectărilor.</p>	

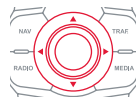
REGLAREA SONERIEI

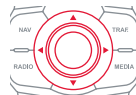
<p>1</p>  <p>Apăsați pe acesta tasta.</p>	
<p>2</p>  <p>Selectați "Opțiuni telefon" și validați.</p>	
<p>3</p>  <p>Selectați "Ring options" (Opțiuni sonerie) și validați.</p>	
<p>4</p>  <p>Puteți regla volumul și alege tipul de sonerie.</p>	
<p>5</p>  <p>Selectați "OK" și validați, pentru a înregistra modificările.</p>	

07 AGENDĂ - ADDR BOOK

Acces la meniul "CONTACTS"



Apăsați pe ADDR BOOK (Agenda telefon).

i Clasificarea listei de contacte depinde de telefonul utilizat.

"Directory of contacts" (Agenda de contacte)

Lista contactelor.

◀ "Display contacts" (Afișare contacte) ("Open" (Deschide), "Import" (Importă), "Delete" (Șterge))
 "New contact" (Contact nou)
 "Configuration" (Configurare) ("Delete all contacts" (Șterge toate contactele), "Import all the entries" (Importă toate contactele), "Synchronization options" (Opțiuni de sincronizare)).
 "Contact mem. status" (Stare memorie contacte) (până la 400)



Destinație:

- contacte provenite din telefonul mobil și din cartela SIM (în funcție de opțiunile de sincronizare din meniul Bluetooth și compatibilitatea telefonului),
- înregistrate în sistem.

Selectați un contact și validați.

Selectați în continuare "Guide" (Ghidare) apoi validați.



Contacte telefonice:

- din telefonul mobil și din cartela SIM (în funcție de opțiunile de sincronizare din meniul Bluetooth și compatibilitatea telefonului),
- înregistrate în sistem.

Selectați un contact telefonic și validați pentru apelare.

07 AGENDĂ - ADDR BOOK

AGENDĂ / SINCRONIZARE CONTACTE

1



Apăsați de două ori pe **ADDR BOOK** apoi selectați "**New contact**" (Contact nou), pentru a înregistra un nou contact.



2



Apăsați de două ori pe **ADDR BOOK** apoi selectați "**Configuration**" (Configurare) și validați.



3a



Selectați "**Delete all contacts**" (Șterge toate contactele), pentru a șterge contactele înregistrate în sistem.

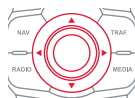

3b



Selectați "**Import all the entries**" (Importare tot), pentru a importa toate contactele din telefon și a le înregistra în sistem.

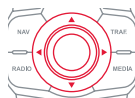

3c



Selectați "**Synchronization options**" (Opțiuni de sincronizare) și validați:

- No synchronization (Fără sincronizare): numai contactele înregistrate în sistem (încă prezente).
- Display telephone contacts (Afișează contactele din telefon): numai contactele înregistrate în telefon.
- Display SIM card contacts (Afișează contactele din cartela SIM): numai contactele înregistrate în cartela SIM.
- Display all phone contacts (Afișează toate contactele): contactele din cartela SIM și din telefon.

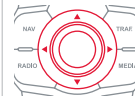

4



Apăsați de două ori pe **ADDR BOOK** apoi selectați "**Contact mem. status**" (Stare memorie contacte), pentru a cunoaște numărul de contacte înregistrate în sistem sau importate, precum și memoria disponibilă.



07 AGENDĂ - ADDR BOOK

GESTIONAREA CONTACTELOR

1



Apăsați de două ori **ADDR BOOK** (Contacte) apoi selectați "**Display contacts**" (Afișare contacte) și validați.



2



Selectați contactul dorit și validați.

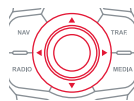

3



Selectați "**Open**" (Deschide) pentru a vizualiza un contact exterior sau a modifica un contact înregistrat în sistem.

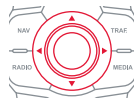

i

Pentru a modifica un contact extern, este necesară importarea lui. El va fi înregistrat în sistem. Nu este posibilă modificarea sau ștergerea contactelor din telefon sau de pe cartela SIM prin conexiunea Bluetooth.

4



Selectați "**Import**" (Importă), pentru a copia un singur contact în sistem.

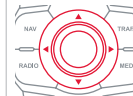

5



Selectați "**Delete**" (Șterge), pentru a șterge un contact înregistrat în sistem.

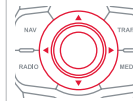

6



Selectați **OK**

sau



apăsați această tastă, pentru a ieși din acest meniu.

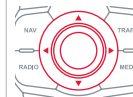

08 RADIO

Acces la meniul "RADIO"



Apăsați pe **RADIO**.



O apăsare lungă pe **LIST** actualizează lista posturilor recepționate.

" FM / AM band / DAB "

Lista alfabetică a posturilor recepționate.

"Schimbarea benzii" (" AM / FM / DAB")
" Guidance options " (Opțiuni de ghidare) ("TA, RDS, urmarire FM / DAB")
" Audio settings " (Setari audio) (vezi capitolul)
" Update radio list " (Actualizare lista de posturi recepționate)



Apăsați pe ▲ ori ▼, sau utilizați comanda rotativă, pentru a selecta postul precedent sau următor din listă.



Această listă se afișează și prin apăsare pe comanda **LIST** din cadrul comenzilor de la volan.

Trecere de la listă la meniul (stanga/dreapta).



sau



08 RADIO

SELECTAREA UNUI POST DE RADIO

MEMORAREA UNUI POST



Mediul înconjurător (dealuri, clădiri, tunel, parcări, subsol...) poate bloca recepționarea, inclusiv pe cea în modul RDS. Acest fenomen este normal în propagarea undelor radio și nu se traduce în niciun caz ca o defecțiune a radioului auto.



Calitatea recepției este reprezentată prin numărul de unde active pe acest simbol.

1a



În ordine alfabetică

Apăsați pe **RADIO** sau pe **LIST**, selectați postul de radio dorit și validați.

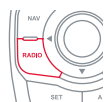

1b

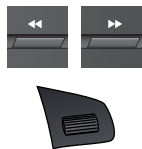

Prin căutare automată a frecvenței

Apăsați pe **◀** sau **▶** pentru căutarea automată a postului de radio de frecvența inferioară sau superioară. Sau rotiți rola din cadrul comenzilor de la volan.



1c



Prin căutare manuală a frecvenței

Apăsați pe **▲** sau **▼** pentru a modifica frecvența pas cu pas.

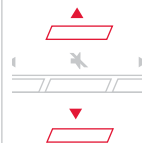

1



După selectarea unui post, apăsați una din tastele tastaturii numerice, timp de mai mult de 2 secunde, pentru a memorarea postului ascultat.

Un bip validează memorarea.



2



Apăsați tasta din tastatura numerică, pentru a apela postul de radio memorat.

Sau apăsați, apoi rotiți rola din cadrul comenzilor de la volan.



08 RADIO

ACTIVARE / DEZACTIVARE RDS



Dacă este activat, sistemul RDS permite ascultarea aceleiași post datorită urmării frecvenței. Totuși, în anumite condiții, urmărirea postului RDS nu este asigurată în întreaga țară, posturile radio neacoperind 100 % din teritoriu. Aceasta explică pierderea recepției unui post în momentul parcurgerii unui anumit traseu.

1



Apăsați pe **RADIO**.

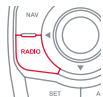

2



Selectați "**Guidance options**" (Opțiuni de ghidare) și validați.

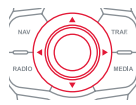

3



Selectați "**Activate / Deactivate RDS**" (Activare / Dezactivare RDS) și validați.

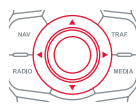

Pe afișajul de radio, apăsați pe "**OK**" pentru afișarea meniului contextual.

Selectați "**Activate / Deactivate RDS**" (Activare / Dezactivare RDS).

DAB* (Digital Audio Broadcasting) RADIO DIGITAL



Aparatul de radio digital permite o redare de calitate superioară și afișarea de informații grafice privind actualitatea postului selectat, prin alegerea modului "Mod video" în "Radio favourites" (Preferințe radio).

Va sunt propuse posturi de radio în ordine alfabetică.

1



Apasați pe "**RADIO**" (Radio).

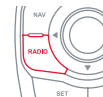

2



Selectați "**Schimbati banda**" și validați.

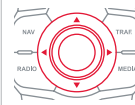

3



Selectați "**DAB**" și validați.

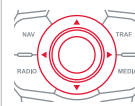

Sistemul DAB / FM auto tracking (Urmărire auto DAB / FM) permite ascultarea continuă a unui același post de radio, trecând provizoriu pe funcționare analogică a aparatului de radio, până când semnalul digital este din nou stabil.

* În cursul anului.

09 REDARE MEDII MUZICALE

Acces la meniul "REDARE MEDIA MUZICALE"



Apăsați pe **MEDIA**.

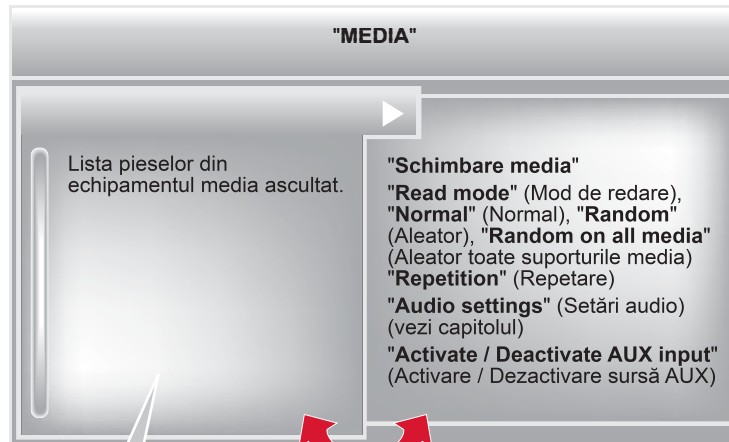

Această listă se afișează și prin apăsarea comenzii **LIST** din cadrul comenzilor de la volan.

Trecere de la listă la meniul (stânga/dreapta).



sau



09 REDARE MEDII MUZICALE

CD, CD MP3, USB PLAYER

INFORMATII SI RECOMANDARI



Sistemul nu redă decât fișiere audio cu extensia ".wma, .aac, .flac, .ogg, .mp3" cu o rată cuprinsă între 32 kbps și 320 kbps. Suportă de asemenea modul VBR (Variable Bit Rate). Niciun alt tip de fișier (.mp4, .m3u...) nu poate fi citit. Fișierele WMA trebuie să fie de tip wma 9 standard. Frecvențele de eșantionare suportate sunt 11, 22, 44 și 48 kHz.



Este recomandat să redactați numele fișierelor cu mai puțin de 20 caractere și excluzând caracterele particulare (ex: " " ? ; ù) pentru a evita orice problemă de citire sau afișare.



Pentru a putea citi un CDR sau un CDRW inscripționat, selectați de preferință, la tipul de inscripționare, standardele ISO 9660 nivel 1, 2 sau Joliet.

Dacă discul este inscripționat în alt format, există posibilitatea ca citirea să nu se efectueze corect.

Pe un același disc, este recomandat să folosiți același standard de inscripționare, cu o viteză cât mai mică posibilă (4x maxim) pentru o calitate acustică optimă.

În cazul special al unui CD multisesiune, este recomandat standardul Joliet.



Sistemul suportă aparate portabile de tip USB Mass Storage sau iPod prin conectorul USB (cablu adaptor nefurnizat).

Dacă o memorie USB multi-partitionată este conectată la sistem, este recunoscută numai prima partiție.

Gestionarea echipamentului periferic se face de la comenzile sistemului audio.

Numarul de piese este limitat la maxim 2000, cu 999 de piese pe un director.

În cazul în care consumul de curent depășește 500 mA pe portul USB, sistemul trece în mod de protecție și îl dezactivează.

Celelalte periferice, nerecunoscute de sistem la conectare, trebuie conectate la priză auxiliara cu un cablu Jack (nefurnizat).



Pentru a fi citită, o memorie USB trebuie să fie formatată în FAT 16 sau 32.



Sistemul nu funcționează cu un dispozitiv Apple® și o memorie USB bransate simultan.



Este recomandată folosirea cablurilor USB originale Apple® pentru a obține o utilizare conformă.

09 REDARE MEDII MUZICALE

SURSE AUDIO



Inserați CD-ul în unitate, introduceți memoria USB în portul USB sau conectați echipamentul periferic USB la conectorul USB utilizând un cablu adecvat (nefurnizat).

Sistemul își formează liste de redare (memoire temporară) ceea ce poate dura între câteva secunde și mai multe minute, la prima conectare.

Reducerea numărului de fișiere, altele decât muzicale și a numărului de liste permite diminuarea timpului de așteptare.

Listele de redare sunt actualizate la fiecare întrerupere a contactului, sau conectare a unui echipament USB. Totuși, sistemul audio memorizează aceste liste și dacă ele nu au fost modificate, timpul de încărcare este mai redus.

Redarea începe automat, după un timp ce depinde de capacitatea echipamentului USB.

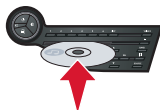

ALEGEREA SURSEI



Tasta **SOURCE** sau **SRC** din cadrul comenzilor de la volan permite trecerea directă la sursa media următoare.

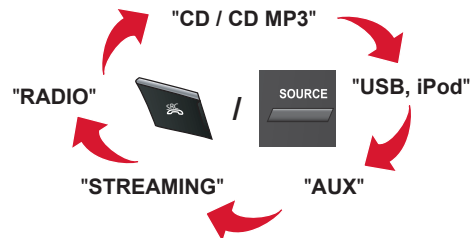

1



Apăsați pe **MEDIA** pentru a afișa meniul "MEDIA".

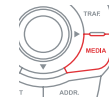

2





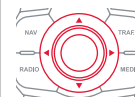







Selectați "**Schimbă Media**" și validați.



09 REDARE MEDII MUZICALE

ALEGEREA UNEI PIESE

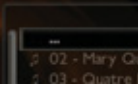
Piesă precedentă.	 / 
Piesă următoare.	 / 
Director precedent.	
Director următor.	
Avans rapid.	Apăsare lungă 
Retur rapid.	Apăsare lungă 
Pauză: apăsare dubla pe tasta Vol+ / Vol- de pe volan sau Mute pe panoul de comenzi.	 / 

LIST: Lista pieselor si directoarelor USB sau CD	
Urcare și coborâre în listă.	 /  / 
Validare, coborâre în ramificație.	 /  / 
Urcare în ramificație.	 +  /  / 

09 REDARE MEDII MUZICALE

CONECTARE PLAYER APPLE®

1 Conectați playerul Apple® la portul USB, utilizând un cablu adecvat (nefurnizat).
Redarea începe automat.

2 Controlul se face prin comenzile sistemului audio.

i Clasificarea disponibilă este cea a echipamentului portabil conectat (artist / album / gen / playlist / audiobooks / podcasts).
Clasificarea utilizată din setarea inițială este clasificarea după artist.
Pentru a modifica o clasificare utilizată, urcați în ramificație până la primul său nivel, apoi selectați clasificarea dorită (playlist de exemplu) și validați pentru a coborî în ramificație până la piesa dorită.
Modul "Shuffle piese" de pe iPod®, (în funcție de setarea de redare), corespunde modului "Random" de pe sistemul audio al vehiculului.
Modul "Shuffle albume" de pe iPod®, (în funcție de setarea de redare), corespunde modului "Random all" de pe sistemul audio al vehiculului.
Modul "Shuffle piese" este redat de la conectare, ca setare inițială.

! Versiunea de soft a sistemului audio poate fi incompatibilă cu generația echipamentului Apple®.
Lista echipamentelor compatibile și actualizarea softului sunt disponibile în rețeaua CITROËN.

STREAMING AUDIO



Funcția streaming permite redarea fișierelor audio stocate în telefon prin difuzoarele vehiculului.

1

Conectați telefonul: vezi capitolul "TELEFON".
Alegeți profilul "**Audio**" (Audio) sau "**All**" (Toate).

2

Dacă redarea nu începe automat, poate fi necesară lansarea redării audio din telefon.
Gestionarea se face din echipamentul periferic, sau utilizând tastele sistemului audio.

!

Odata conectat în streaming, telefonul este considerat o sursă media.
Se recomandă activarea modului "**Repeat**" (Repetare) pe perifericul Bluetooth.

09 REDARE MEDII MUZICALE

UTILIZAREA INTRĂRII AUXILIARE (AUX)

Cablu audio nefurnizat

1

Conectați echipamentul portabil (player MP3, ...) la priza JACK, utilizând un cablu audio.



2



Apăsați pe **MEDIA** pentru afișarea meniului "**MEDIA**".

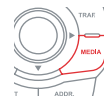

3



Selectați "**Activate / Deactivate AUX input**" (Activare / Dezactivare sursa AUX) și validați.

Reglați mai întâi volumul echipamentului portabil (la nivel ridicat). Reglați apoi volumul sistemului audio.

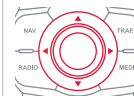

!

Gestionarea comenzilor se face de la echipamentul portabil.

10 SETARI AUDIO

1



Ele sunt accesibile prin apăsarea tastei **MUSIC** de pe panoul de comenzi, sau prin apăsare lungă pe tasta **RADIO** sau **MEDIA**, în funcție de sursa ascultată.

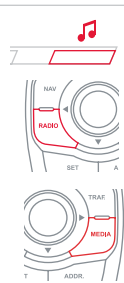

2

- "Equalizer" (6 ambianțe la alegere)
- "Bass" (Frecvențe joase)
- "Treble" (Frecvențe înalte)
- "Loudness" (Activare/Dezactivare)
- "Distribution" (Distributie) "Driver" (Conducător), "All passengers" (Toti pasagerii)
- "Le-Ri balance" (Balans Stanga/Dreapta)
- "Fr-Re balance" (Balans Fata/Spate)
- "Auto. Volume" (Volum corelat cu viteza) (Activare/Dezactivare)

!

Repartiția (sau spațializarea prin sistemul Arkamys®) este o procesare audio care permite ameliorarea calității sonore în funcție de numărul auditorilor din vehicul.

!

Setările audio (**Equalizer** (Egalizator de frecvențe), **Bass** (Frecvențe joase), **Treble** (Frecvențe înalte), **Loudness**) sunt diferite și independente pentru fiecare sursă sonoră.

Reglajele de repartizare și de balans sunt comune pentru toate sursele.

i

Sistem audio: Sound Staging d'Arkamys® (spațializarea sunetului prin sistemul Arkamys®).

Cu Sound Staging, conducătorul auto și pasagerii sunt proiectați într-o "scenă sonoră" care recrează o atmosferă naturală dintr-o sală de spectacol: o percepție de scenă veritabilă și un sunet tridimensional. Această nouă senzație este disponibilă grație unui procesor încorporat în sistemul audio care modifică semnalul digital de la sursele media (radio, CD, MP3...) fără a schimba setările difuzoarelor. Această procesare ia în considerare toate caracteristicile habitaculului pentru a obține rezultatul optim.

Softul Arkamys® instalat pe sistemul dumneavoastră audio procesează semnalul digital al tuturor surselor media (radio, CD, MP3, ...) și permite recrearea unei scene sonore naturale, cu plasarea armonioasă în partea superioară a parbrizului a instrumentelor și vocilor.

11 CONFIGURATIE

CONFIGURARE AFIŞAJ

1



Apăsati pe **SETUP**, pentru afişarea meniului "**Configuration**" (Configurare).



2



Selecţati "**Display configuration**" (Configurare afişaj) şi validaţi.

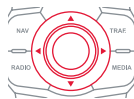

3a



Selecţati "**Choose colour**" (Alegere culoare) şi validaţi, pentru a alege tema cromatică a ecranului şi modul de prezentare a hărţii:

- mod de zi,
- mod de noapte,
- zi/noapte automat, corelat cu aprinderea proiectoarelor.

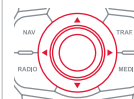

3b



Selecţati "**Adjust luminosity**" (Reglare luminozitate) şi validaţi, pentru a regla luminozitatea ecranului.

Apăsati pe "**OK**", pentru a înregistra modificările.

Setările de zi şi cele de noapte sunt independente.

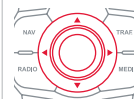

11 CONFIGURATIE

PARAMETRARE VEHICUL

1



Apasați pe **SETUP** (Setari), pentru afișarea meniului "**Configuration**" (Configurare).



2a



Selecțați "**Parametri vehicul**" și validați.

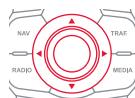

2b



Setați parametrii unul cate unul. Selecțați apoi "**OK**" pe ecran, apoi validați pentru a se înregistra reglajele.

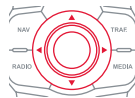

MENIU "SETARI"

- 1 **Vehicle parameters**
Parametri vehicul
- 2 **Driving aids**
Asistare la conducere
 - 3 Rear wiper with reverse gear
Stergere luneta in mers inapoi
 - 3 Automatic parking brake
Frana de stationare automata
 - 3 Speeds memorised
Viteze memorizate
- 2 **Vehicle access**
Acces in vehicul
 - 3 Driver openings selectivity
Selectivitate deschideri conducator
- 2 **Driving lighting**
Iluminat de conducere
 - 3 Daytime running lamps
Lumini de zi
 - 3 Directional headlamps
Proiectoare directionale
- 2 **Comfort lighting**
Iluminat de confort
 - 3 Welcome lighting
Iluminat de primire
 - 3 Guide me home lighting
Iluminat de insotire

12 ARBORESCENȚĂ ECRAN



FUNCTIE PRINCIPALA

1 ALEGERE A

2 alegere A1

2 alegere A2

1 ALEGERE B...

MENIU "Navigatie - Ghidare"

1 Select destination
Alegere destinatie

2 Enter an address
Introducere adresa

2 Directory
Agenda

2 GPS coordinates (Archive)
Coordonate GPS (Arhiva)

1 Journey leg and route
Etape si traseu

2 Add a stage
Adaugare etapa

3 Enter an address
Introducere adresa

3 Directory
Agenda

3 Previous destinations
Ultimele destinatii

2 Order/delete journey legs
Ordonare/stergere etape

2 Divert route
Ruta ocolitoare

2 Chosen destination
Destinatie aleasa

1 Guidance options
Optiuni de ghidare

2 Define calculation criteria
Definire criteriu de calcul

2 Set speech synthesis
Reglare sinteza vocala

2 Delete last destinations
Sterge ultimele destinatii

2 Set parameters for risk areas
Parametrare zone de risc

1 Map management
Management harta

2 Map orientation
Orientare harta

2 Map details
Detalii harta

2 Move the map / "Vehicle monitoring"
Deplasare harta/Urmarire vehicul

2 Mapping and updating
Cartografie si actualizare

2 Description of risk areas database
Descrierea zone de risc din baza de date

1 Stop / Restore guidance
Stop / Reluare ghidare

MENIU "TRAFFIC"

1 Geographic filter
Filtru geografic

2 Retain all the messages
Retine toate mesajele

2 Retain the messages
Retine mesajul

3 Around the vehicle
In jurul vehiculului

3 On the route
Pe traseul de ghidare

1 Select TMC station
Selectare posturi TMC

2 Automatic TMC
TMC automat

2 Manual TMC
TMC manual

2 List of TMC stations
Lista posturilor TMC

1 Display / Do not display messages
Activare / Dezactivare avertizari de trafic

12 ARBORESCENȚĂ ECRAN

MENIU "Telefon"

- 1 Dial
Formare numar
- 1 Directory of contacts
Contacte
- 1 Telephone options
Optiuni telefon
- 2 Ring options
Optiuni sonerie
- 1 Bluetooth functions
Funcții Bluetooth
- 2 List of the paired peripherals
Lista perifericelor conectate
- 3 Connect
Conectare
- 3 Disconnect
Deconectare
- 3 Delete
Sterge
- 3 Delete all
Sterge tot
- 2 Peripherals search
Cautare periferice
- 2 Rename radiotelephone
Redenumire radiotelefon

MENIU "contacte"

- 1 Display contacts
Afisare contacte
- 2 Open
Deschide
- 2 Import
Importa
- 2 Delete
Sterge
- 1 New contact
Contact nou
- 1 Configuration
Configurare
- 2 Delete all contacts
Sterge toate contactele
- 2 Import all the entries
Importa toate contactele
- 2 Synchronization options
Optiuni de sincronizare
- 3 No synchronization
Fara sincronizare
- 3 Display telephone contacts
Afiseaza contactele din telefon
- 3 Display SIM card contacts
Afiseaza contactele de pe cartela SIM
- 3 Display all phone contacts
Afiseaza toate contactele telefonice
- 1 Contact mem. status
Stare memorie

MENIU "RADIO"

- 1 Following waveband
Urmare banda
- 1 Options
Optiuni
- 2 Activate / Deactivate TA
Activare/Dezactivare TA
- 2 Activate / Deactivate RDS
Activare/Dezactivare RDS
- 1 Audio settings
Setari audio
- 2 Equalizer
Egalizator
- 3 None
Niciuna
- 3 Classical
Clasica
- 3 Jazz
Jazz
- 3 Rock
Rock
- 3 Techno
Tehno
- 3 Vocal
Vocal

12 ARBORESCENȚĂ ECRAN

- 2 Bass
Joase
- 2 Treble
Inalte
- 2 Loudness
Loudness
- 2 Distribution
Distributie
- 3 Driver
Conducator
- 3 All passengers
Toti pasagerii
- 2 Le-Ri balance
Balans St-Dr
- 2 Fr-Re balance
Balans Fa-Sp
- 2 Auto. Volume
Volum auto.
- 1 Update radio list
Actualizare lista posturi radio

MENIU "MEDIA"

- 1 Following media source
Sursa media urmatoare
- 1 Eject USB support
Eject suport USB
- 1 Read mode
Mod de redare
- 2 Normal
Normal
- 2 Random
Aleator
- 2 Random on all media
Aleator pe tot playerul
- 2 Repetition
Repetare
- 1 Audio settings
Setari audio (idem RADIO)
- 1 Activate / Deactivate AUX input
Activare / Dezactivare sursa AUX

MENIU "SETUP"

- 1 Display configuration
Configurare afisaj
- 2 Choose colour
Alegere culoare
- 3 Harmony
Armonizare culori
- 3 Cartography
Cartografie
- 4 Day mode
Mod de zi
- 4 Night mode
Mod de noapte
- 4 Auto Day/Night
Zi/Noapte automat
- 2 Adjust luminosity
Ajustare luminozitate
- 2 Set date and time
Setare data si ora
- 1 Voice synthesis
Sinteza vocala
- 2 Guidance instructions volume
Volum indicatii de ghidare
- 2 Select male voice / Select female voice
Selectare voce masculina / Selectare voce feminina
- 1 Vehicle parameters
Parametri vehicul
Parametrii variaza in functie de vehicul
(vezi capitolul "Configurare").

INTREBARI FRECVENTE

Tabelul de mai jos grupează răspunsurile la întrebările cele mai frecvente puse cu privire la sistemul audio.

INTREBARE	RASPUNS	SOLUTIE
Calculul itinerarului nu este realizat.	Criteriile de ghidare probabil sunt în contradicție cu localizarea actuală (excluderea rutelor cu taxă pe o autostradă cu taxă).	Verificați criteriile de ghidare în "Navigation Menu" (Meniu Navigație) \ "Guidance options" (Opțiuni de ghidare) \ "Define calculation criteria" (Stabilire criteriilor de calcul).
POI nu apar.	POI nu au fost selectate.	Selectați POI din lista POI.
	POI nu au fost descărcate prin Internet.	Încărcați POI actualizate de pe site-ul: " http://citroen.navigation.com ".
Alerta sonoră pentru "Hazard zone" (Zone cu risc) nu funcționează.	Alerta sonoră nu este activă.	Activați alerta sonoră din meniul "Navigation - guidance" (Navigație - Ghidare) \ "Guidance options" (Opțiuni de ghidare) \ "Set parameters for risk areas" (Parametrați zonele cu risc).
Sistemul nu propune o deviere la un eveniment pe traseu.	Criteriile de ghidare nu iau în considerație informațiile TMC.	Selectați funcția "Traffic info" (Informații trafic) din lista de criterii de ghidare.
Primesc o avertizare de "Accident-prone area" (Zona cu risc) pentru una care nu se găsește pe traseul meu.	În lipsa ghidării, sistemul anunță toate "Hazard zone" (Zonele cu risc) de pe o anumită rază în fața vehiculului. El poate avertiza în privința unor "Hazard zone" (Zone cu risc) situate pe drumurile învecinate sau paralele.	Efectuați un zoom pe hartă pentru a vizualiza poziția exactă a "Zonei cu risc". Selectați "Pe traseul de ghidare", pentru a nu fi avertizați în afara ghidării sau pentru a diminua intervalul de avertizare.

INTREBARI FRECVENTE

INTREBARE	RASPUNS	SOLUTIE
Unele ambuteiaje de pe traseu nu sunt indicate în timp real.	La pornire, sistemului îi sunt necesare câteva minute pentru a capta informațiile de trafic.	Așteptați ca informațiile de trafic să fie primite (afișare pe harta a iconurilor de informații trafic).
	Filtrele sunt prea restranse.	Modificați setările "Geographic filter" (Filtru geografic).
	În unele țări numai marile artere (autostrăzi etc.) sunt menționate în informațiile de trafic.	Acest fenomen este normal. Sistemul este dependent de informațiile de trafic disponibile.
Altitudinea nu se afișează.	La pornire, inițializarea GPS poate dura aproximativ 3 minute pentru a capta corect informațiile de la mai mult de 4 sateliți.	Așteptați pornirea completă a sistemului. Verificați dacă acoperirea GPS este de cel puțin 4 sateliți (apăsăți lung tasta SETUP, apoi selectați "GPS coverage" (Acoperire GPS)).
	În funcție de condițiile geografice (tunel, etc.) sau meteo, condițiile de recepție a semnalului GPS pot varia.	Acest fenomen este normal. Sistemul este dependent de condițiile de recepție ale semnalului GPS.
Nu reușesc să conectez telefonul Bluetooth.	Este posibil ca sistemul Bluetooth al telefonului să fie dezactivat sau să fie invizibil.	<ul style="list-style-type: none">- Verificați că sistemul Bluetooth al telefonului este activat.- Verificați în parametrii telefonului ca el să fie "Vizibil pentru toți".
	Telefonul Bluetooth nu este compatibil cu sistemul.	O listă cu telefoane mobile Bluetooth compatibile este disponibilă în rețea.
Sunetul telefonului conectat prin Bluetooth nu se aude.	Sunetul depinde atât de sistem cât și de telefon.	Creșteți volumul sistemului audio, eventual la maxim și creșteți sunetul telefonului atât cât este necesar.
	Zgomotul ambiant influențează calitatea comunicării telefonice.	Reduceți zgomotul ambiant (inchideți geamurile, diminați ventilația, încetiniți, ...).

INTREBARI FRECVENTE

INTREBARE	RASPUNS	SOLUTIE
Unele contacte apar dublate în listă.	Opțiunile de sincronizare a contactelor propun sincronizarea contactelor de pe cartela SIM, contactele de pe telefon, sau ambele. Dacă sunt selectate ambele modalități de sincronizare, este posibil ca unele dintre contacte să apară în dublu exemplar.	Selectați "Display SIM card contacts" (Afișează contacte de pe cartela SIM) sau "Display telephone contacts" (Afișează contacte de pe telefon).
Contactele nu sunt clasificate în ordine alfabetică.	Unele telefoane propun opțiuni de afișare. În funcție de parametrii aleși, contactele pot fi transferate într-o ordine specifică.	Modificați parametrii de afișare a agendei telefonului.
Sistemul nu primește SMS-uri.	Modul Bluetooth nu permite transmiterea de SMS-uri către sistem.	
CD-ul este ejectat sistematic sau nu este citit de lector.	<p>CD-ul este așezat invers, ilizibil, nu conține date audio sau conține un format audio ilizibil pentru radioul auto.</p> <p>CD-ul a fost scris într-un format incompatibil cu capacitatea de redare a aparatului.</p> <p>CD-ul este protejat de un sistem de protecție anti-piratare nerecunoscut de radioul auto.</p>	<ul style="list-style-type: none"> - Verificați sensul de introducere al CD-ului în cititor. - Verificați starea CD-ului: CD-ul nu va putea fi citit dacă este prea deteriorat. - Verificați conținutul, dacă este vorba de un CD neoriginal: consultați informațiile și sfaturile de la capitolul Audio. - CD playerul sistemului audio nu citește DVD-uri. - Din cauza unei calități insuficiente, unele CD-uri scrise în particular nu sunt citite de sistemul audio.
Timpul de așteptare după inserarea unui CD, sau de conectare la un echipament USB este foarte lung.	Dacă se inserează un nou suport media, sistemul citește o serie de informații (director, titlu, artist etc.). Această fază poate dura de la câteva secunde la câteva minute.	Acest fenomen este normal.
Sunetul CD playerului este degradat.	<p>CD-ul folosit este zgâriat sau de proastă calitate.</p> <p>Setările sistemului audio (sunete joase, înalte, ambianța) sunt incorecte.</p>	<p>Introduceți CD-uri de bună calitate și păstrați-le în bune condiții.</p> <p>Aduceți nivelul sunetelor joase sau înalte la 0, fără a selecta o ambianță.</p>

INTREBARI FRECVENTE

INTREBARE	RASPUNS	SOLUTIE
Unele criterii ale informatiilor media in curs de redare nu sunt afisate corect.	Sistemul audio nu poate trata unele tipuri de caractere.	Utilizați caractere standard, pentru a denumi piesele din echipamentul media.
Redarea fișierelor în streaming nu începe.	Echipamentul periferic conectat nu permite lansarea redării automate.	Lansați redarea din echipamentul periferic.
Denumirile pieselor și duratele lor nu sunt afișate pe ecran, în streaming audio.	Profilul Bluetooth nu permite transferul acestor informații.	
Calitatea de recepție a postului radio ascultat se degradează progresiv sau posturile radio memorate nu funcționează (nu se aude nimic, se afișează 87,5 Mhz etc.).	Vehiculul este prea departe de emițătorul postului ascultat sau niciun emițător de posturi nu este prezent în zona geografică traversată.	Activați funcția "RDS" din meniul cu comenzi rapide pentru a permite sistemului să verifice dacă nu există un emițător mai puternic în zona geografică respectivă.
	Relieful (dealuri, clădiri, tunel, parcare subterană etc.) blochează recepționarea, inclusiv modul de urmărire RDS.	Acest fenomen este normal și nu se traduce ca fiind o stare de defectare a radioului auto.
	Antena lipsește sau este deteriorată (de exemplu, la trecerea printre perile din spălătorie sau la intrarea în parcările subterane).	Verificați antena în rețeaua CITROËN.
Unele posturi de radio nu se regăsesc în lista posturilor recepționate.	Postul nu mai este recepționat, sau denumirea lui este schimbată în listă.	
	Unele posturi de radio transmit în locul denumirii alte informații (titlul melodiei, de exemplu).	
Denumirea postului de radio se schimbă.	Sistemul interpretează aceste date ca denumire a postului.	

INTREBARI FRECVENTE

INTREBARE	RASPUNS	SOLUTIE
Schimbând reglajul înaltelor și gravelor, presetările de ambianță sunt deselectate.	Alegerea unei ambiante impune reglajul înaltelor și joaselor. Este imposibilă modificarea uneia fără a o modifica pe cealaltă.	Modificați reglajele înaltelor și joaselor sau alegeți ambianța, pentru a obține mediul sonor dorit.
Schimbând presetările de ambianță, reglajele înaltelor și joaselor revin la zero.		
Modificând setările de balans, repartiția este deselectată.	Alegerea unei repartiții impune reglarea balansurilor. Este imposibilă modificarea uneia fără a o modifica pe cealaltă.	Modificați balansurile sau regalați repartiția pentru a obține mediul sonor dorit.
Modificând repartiția, reglajele de balans sunt deselectate.		
Există o diferență de calitate sonoră între diferite surse audio (radio, CD...).	Pentru a permite ascultarea în condiții optime, setările audio Loudness, Equalizer, Treble, Bass, Volume (Loudness, Egalizator de frecvente, Frecvente înalte, Frecvente joase, Volum) pot fi adaptate la diferite surse sonore, ceea ce poate duce la diferențe sesizabile de sunet în cazul schimbării sursei (radio, CD...).	Verificați ca setările audio (Loudness, Equalizer, Treble, Bass, Volume) (Loudness, Egalizator, Înalte, Joase, Volum) sunt adaptate la sursele ascultate. Vă sfătuim să reglați funcțiile AUDIO (Le-Ri balance, Fr-Re balance, Treble, Bass) (Balans St-Dr, Balans Fa-Sp, Înalte, Joase) pe poziția din mijloc, să selectați ambianța muzicală "Linear" (Niciuna), să reglați corecția loudness pe poziția "Active" în modul CD și pe poziția "Inactive" în modul radio.

INTREBARI FRECVENTE

INTREBARE	RASPUNS	SOLUTIE
Motorul fiind oprit, sistemul se oprește după câteva minute de utilizare.	Când motorul este oprit, timpul de funcționare al sistemului depinde de nivelul de încărcare al bateriei. Oprirea este normală: sistemul intră în modul economie de energie și se întrerupe pentru a proteja bateria vehiculului.	Porniți motorul vehiculului pentru a încărca bateria.
Lectura memoriei USB pornește după un timp excesiv de lung (aproximativ 2 - 3 minute).	Unele fișiere furnizate odată cu memoria pot încetini drastic accesul la citire (multiplicare de 10 ori a timpului de catalogare).	Ștergeți fișierele furnizate odată cu memoria și limitați numărul de sub-directoare din arborescența suportului de memorie.
Când conectez un iPhone ca telefon și simultan la portul USB, nu mai pot reda fișierele audio.	Când Iphone-ul se conectează automat ca telefon, el forteaza funcția streaming. Funcția streaming are prioritate asupra funcției USB, astfel cea din urmă nu mai este utilizabilă, urmează a pauză până la conectarea dispozitivului Apple.	Debransați, apoi rebransați conexiunea USB (funcția USB va trece înaintea funcției streaming).

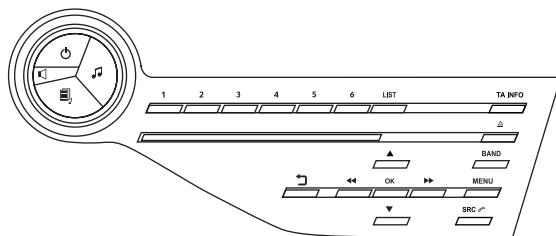

SISTEM AUDIO / BLUETOOTH



Sistemul este codat astfel încât să funcționeze numai pe vehiculul dumneavoastră.



Din motive de siguranță, șoferul trebuie să execute aceste operații cu o atenție sporită și cu vehiculul oprit. Când motorul este oprit și pentru a se păstra bateria, radioul auto se poate opri după câteva minute.

CUPRINS

01	Primii pasi	p.	306
02	Comenzi la volan	p.	307
03	Meniu general	p.	308
04	Audio	p.	309
05	Telefon	p.	319
06	Setari audio	p.	327
07	Ramificatii ecran	p.	328
	Intrebari frecvente	p.	330

01 PRIMII PAȘI

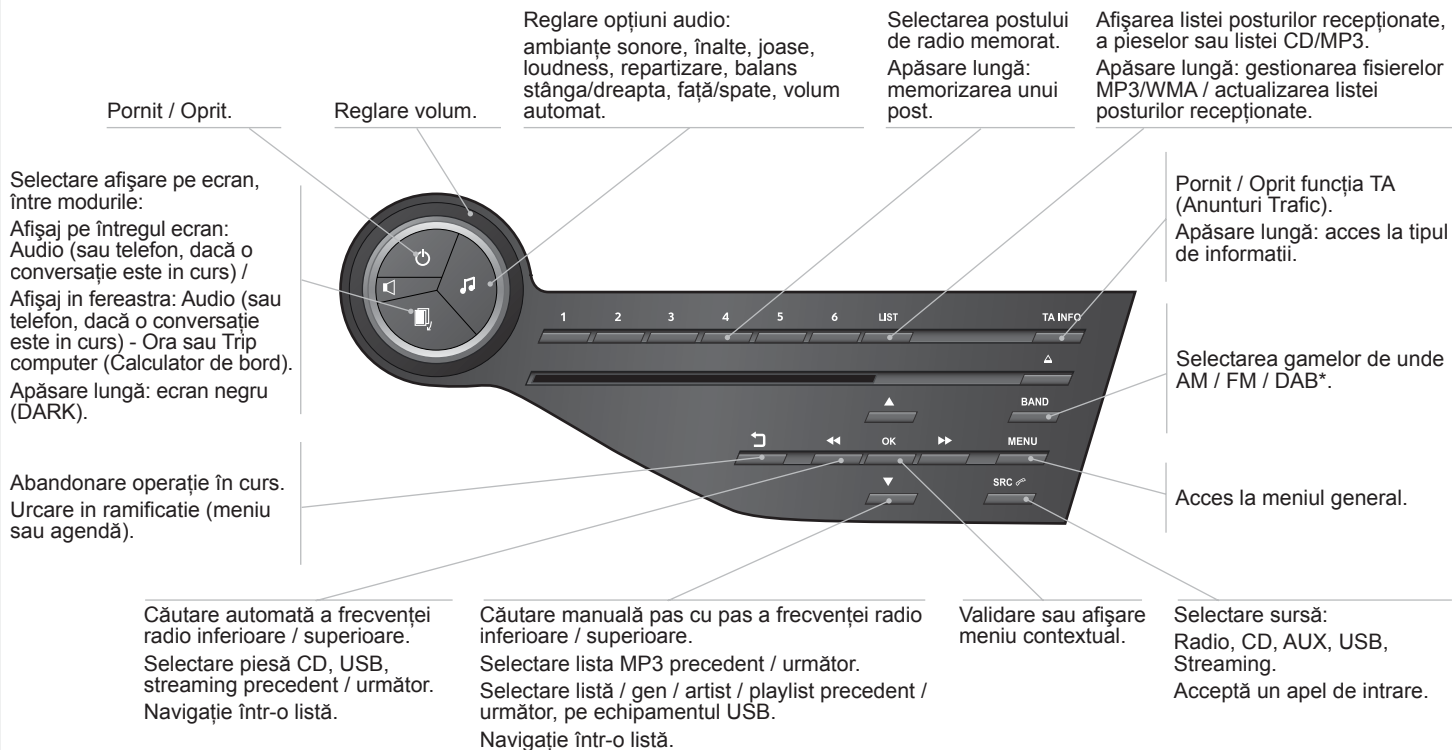

* In functie de model.

02 COMENZI PE VOLAN

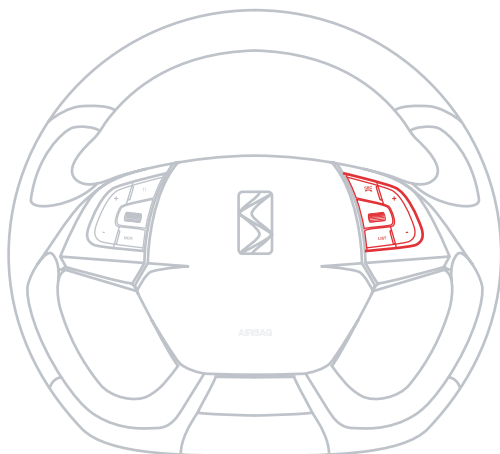

- Rotire.
Radio: selectare automată a postului cu frecvența precedentă / următoare.
Media: piesa precedentă / următoare.
- Apăsare apoi rotire: acces la 6 posturi memorizate.



- Schimbare de sursă sonoră.
- Tasta TEL (apăsare scurtă):
Acceptare apel.
Apel în curs: acces la meniul telefon:
Încheiere convorbire, Mod secret,
Mod mâini libere.
- Tasta TEL (apăsare lungă):
Refuzarea unui apel sau încheierea
convorbirii curente.
În afara unei convorbiri telefonice,
acces la meniul telefon (Formare
număr, Contacte, Jurnal apeluri,
Căsuță vocală).



- Creșterea volum sonor.
- Diminuarea volum sonor.



- Radio: afișarea listei posturilor.
Media: afișarea listei pieselor.

03 MENU GENERAL

> ECRAN C

"Multimedia" (Multimedia): Media parameters (Parametri media), Radio parameters (Parametri radio).

"Bluetooth connection" (Conexiune Bluetooth): Connections management (Gestionarea conexiunii), Search for a device (Căutarea unui periferic).

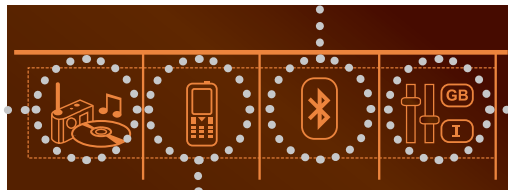

"Telephone" (Telefon): Call (Apelare), Directory management (Gestionare agenda), Telephone management (Gestionare telefon), Hang up (Terminare apel).

"Personalisation-configuration" (Personalizare-configurare): Define the vehicle parameters (Stabilire parametri vehicul), Choice of language (Alegerea limbii), Display configuration (Configurare afişaj), Choice of units (Alegere unități), Date and time adjustment (Setare dată și oră).



Pentru a avea o imagine de ansamblu asupra detaliilor meniurilor ce trebuie alese, consultați rubrica "Ramificații ecran".

04 AUDIO

RADIO

SELECTAREA UNUI POST



Mediul exterior (coline, imobile, tunele, parcare subterana...) poate bloca recepția, inclusiv în modul de urmărire RDS. Acest fenomen este normal în propagarea undelor radio și nu constituie în nici un fel o defecțiune a aparatului de radio auto.

1



Apăsați de mai multe ori pe tasta **SOURCE** sau **SRC** și selectați radio.

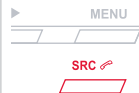

2



Apăsați pe tasta **BAND**, pentru a selecta una dintre gamele de unde.



Apăsați pe **LIST**, pentru afișarea listei de posturi de radio recepționate, clasificate în ordine alfabetică.



Selectați postul de radio dorit, apoi validați prin apăsare pe **OK**.



O apăsare permite trecerea la litera următoare (ex.: A, B, D, F, G, J, K, ...), sau precedentă.

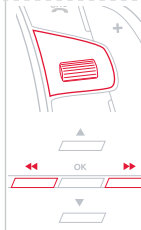

1



Efectuați o apăsare lungă pe **LIST**, pentru a genera sau actualiza lista posturilor. Recepția radio se întrerupe momentan.



04 AUDIO

RDS



Dacă este afișat RDS, aceasta permite ascultarea aceluiași post datorită urmării frecvenței. Totuși, în anumite condiții, urmărirea postului RDS nu este asigurată în întreaga țară, posturile radio neacoperind 100 % din teritoriul. Aceasta explică pierderea recepției unui post la parcurgerea unui traseu.

1



Când pe ecran este afișat radio, apăsați pe **OK**, pentru afișarea meniului contextual.



2



Selecționați "**RDS**" sau "**DAB / FM auto tracking**" (Urmărire automată DAB / FM) și validați pentru înregistrare. Pe ecran se afișează "**RDS**" sau "**DAB/FM**".



RADIO DIGITAL - URMARIRE DAB/FM



Sistemul DAB / FM auto tracking permite ascultarea continuă a unui același post de radio, trecând provizoriu pe funcționare analogică a aparatului de radio, până când semnalul digital este din nou stabil.

ASCULTARE MESAJE TA



Funcția TA (Trafic Announcement) cedează prioritatea mesajelor de alarmă TA. Pentru a fi activată, această funcție necesită recepția corectă a unui post de radio care emite acest tip de mesaje. Imediat ce s-a emis o informație de trafic, programul în curs de redare (Radio, CD, USB, ...) se întrerupe automat, pentru a permite difuzarea unui mesaj TA. La terminarea mesajului TA, aparatul revine la redarea programului ascultat anterior.

1



Apăsați pe **TA INFO**, pentru activarea sau dezactivarea recepției anunțurilor de trafic.



RADIO DIGITAL - ASCULTARE MESAJE INFO



Funcția INFO acordă prioritate ascultării mesajelor de avertizare TA. Pentru a fi activă, această funcție necesită recepția corectă a unui post de radio ce emite acest tip de mesaje. De la emiterea unui mesaj, echipamentul media în curs de redare (Radio, CD, USB, ...) se întrerupe automat, pentru a difuza mesajul INFO. Revenirea la redarea media are loc imediat după terminarea mesajului.

1



Apăsați lung pe **TA INFO**, pentru afișarea listei de categorii.



2



OK

Selecționați sau deselectați categoria sau categoriile, pentru a activa sau dezactiva recepționarea mesajelor corespunzătoare.



04 AUDIO

AFISARE INFO TEXT



Informațiile text sunt informații transmise de postul de radio și se referă la emisiunea sau la melodia în curs de ascultare.

ECRAN C

1



Când postul de radio este afișat pe ecran, apăsați pe **OK** pentru afișarea meniului contextual.



2



Selectați "**RadioText (TXT) display**" (Afișare radiotext (TXT)) și validați cu **OK** pentru înregistrare.



04 AUDIO

CD AUDIO

ASCULTAREA UNUI CD



Introduceți numai discuri compacte având formă circulară cu diametrul de 12 cm.

Unele sisteme antipiratare, pe discuri originale sau CD copiate de un aparat de copiere personal, pot genera disfuncții independente de calitatea lectorului original.

Fără a apăsa tasta **EJECT**, introduceți un CD în lectorul de CD, citirea începe automat.

1



Pentru a asculta un disc deja introdus, apăsați succesiv pe tasta **SOURCE** sau **SRC** și selectați "CD".

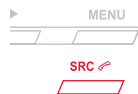

2



Apăsați pe una dintre taste pentru a selecta o piesă de pe CD.



!



Apăsați pe **LIST**, pentru a afișa lista pieselor de pe CD.

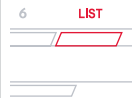

3



Pentru derularea rapidă înainte sau înapoi, apăsați continuu una dintre taste.



04 AUDIO

CD, USB

INFORMAȚII ȘI RECOMANDĂRI



CD playerul nu citește decât fișierele cu extensie ".mp3" sau ".wma" cu o rată de comprimare constantă sau variabilă de 32 Kbps - 320 Kbps.



Vă sfătuim să redactați numele fișierelor cu mai puțin de 20 de caractere excluzând caracterele particulare (ex: " ? ; ù "), pentru a evita orice problemă legată de citire sau de afișare.



Listele de redare acceptate sunt de tip .m3u și .pls. Numărul de fișiere este limitat la 5 000, în 500 de directoare, pe maxim 8 niveluri.



Pe un același CD, CD playerul poate citi până la 255 de fișiere MP3 repartizate pe 8 niveluri. În același timp, este recomandată limitarea la două niveluri, pentru a reduce timpul de acces la redarea CD-ului. Pe durata redării, arborescența directoarelor nu este respectată.



Pentru a putea citi un CDR sau un CDRW neoriginal, selectați în momentul scrierii standardele ISO 9660, de preferință nivelurile 1, 2 sau Joliet.

Dacă CD-ul este scris în alt format, este posibil ca redarea să nu se poată efectua corect.

Se recomandă ca pe un disc să se folosească întotdeauna același standard de scriere, cu o viteză cât mai mică posibil (maxim 4x), pentru a obține o calitate acustică optimă.

În cazul special al unui CD multisesiuni, este recomandat standardul Joliet.



Nu conectați hard discuri sau dispozitive USB altele decât echipamente audio la portul USB. Aceasta ar putea deteriora instalația.

04 AUDIO

CD, USB

ASCULTAREA UNEI COMPILAȚII



Introduceți o compilație MP3 în CD player sau conectați un echipament USB, direct sau prin cablu.



Sistemul își formează liste de redare (în memoria temporară), ceea ce poate dura de la câteva secunde la câteva minute. Listele de redare sunt actualizate la fiecare întrerupere a contactului sau conectare la USB.

Redarea începe automat, după un timp care depinde de capacitatea echipamentului USB conectat.



La o primă conectare, clasamentul pieselor este realizat după directoare. La o conectare ulterioară, sistemul de clasificare ales în prealabil este păstrat.

1



Pentru a asculta un disc sau un echipament USB deja conectat, efectuați mai multe apăsări succesive pe tasta **SOURCE** sau **SRC** și selectați "CD" sau "USB".

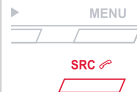

2



Apăsați pe una dintre taste pentru a selecta o piesă din CD.

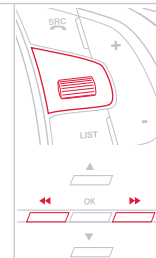

3



Apăsați pe una din taste, pentru a selecta repertoriul precedent sau următor, în funcție de clasificarea aleasă.



4



Pentru derularea rapidă înainte sau înapoi, apăsați continuu una dintre taste.



5





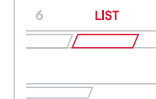







Apăsați tasta **LIST**, pentru a afișa structura de directoare din compilație.



04 AUDIO

<p>6</p>   	<p>Selecțați un rând din listă.</p>	   
<p>7</p> 	<p>Selecțați o piesă sau un director.</p>	  
<p>8</p> 	<p>Urcati in ramificatie.</p>	
<p>9</p>  	<p>Sariti o plaja.</p>	    

ECHIPAMENT USB - CLASIFICARE FISIERE

<p>1</p>  <p>Efectuați o apăsare lungă pe LIST sau apăsați pe MENU, selecțați "Multimedia", apoi "Media parameters" (Parametri media) și la final "Choice of track listing" (Alegere clasificare piese).</p>	<p>6</p> 
<p>2</p>   <p>Apoi, validați cu OK pentru a înregistra modificările.</p> <ul style="list-style-type: none"> - By folders (După director): toate directoarele ce conțin fișiere audio recunoscute în periferic, în ordine alfabetică, fără respectarea structurii arborescente. - By artists (După artist): toate numele artiștilor, din ID3 Tag, clasate în ordine alfabetică. - By genres (După gen): toate genurile muzicale, din ID3 Tag. - By playlists (După playlist): în funcție de listele de redare înregistrate. 	     

04 AUDIO

PLAYER APPLE® sau PLAYER PORTABIL



Fișierele audio dintr-un echipament portabil de tip Mass Storage* pot fi ascultate prin difuzoarele vehiculului, prin conectarea la portul USB (cablu nefurnizat).



Gestionarea perifericului se face prin comenzile sistemului audio.



Dacă echipamentul portabil nu este recunoscut de portul USB, conectați-l prin conectorii Jack.



Softul unui player Apple® trebuie actualizat în mod regulat, pentru o conexiune cât mai bună.



Listele de redare sunt cele stabilite în playerul Apple®.



Playerul Apple®-ul trebuie să fie de generația a V-a sau superioară.

* Verificați în instrucțiunile de utilizare a echipamentului portabil.

04 AUDIO

INTRARE AUXILIARA (AUX)

PRIZA JACK



Intrarea auxiliară Jack permite conectarea unui echipament portabil, dar nu de tip Mass Storage sau Apple®, dacă nu este recunoscut de portul USB.



Nu conectați același echipament și la portul USB și la priza Jack.

1

Conectați echipamentul portabil la priza Jack, utilizând un cablu adecvat, nefurnizat.



2



Efectuați apăsări succesive pe tasta **SOURCE** (Sursa) sau **SRC** și selectați **"AUX"**.



3

Reglați pentru început volumul echipamentului portabil.



4



Reglați apoi volumul sistemului audio.

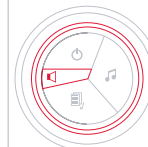

Afișarea și gestionarea comenzilor se fac din echipamentul portabil.



04 AUDIO

STREAMING - REDARE FISIERE AUDIO VIA BLUETOOTH



În funcție de compatibilitatea telefonului



Funcția streaming permite redarea de fișiere muzicale din telefon prin difuzoarele din vehicul. Telefonul trebuie să poată gestiona profilele Bluetooth adecvate (Profile A2DP / AVRCP).

1



Cuplați/conectați telefonul: vezi capitolul TELEFON.

2



Activați sursa streaming apăsând butonul **SOURCE** (Sursa) sau **SRC**. Gestionarea redării se face utilizând comenzile de pe panoul sistemului audio. Informații contextuale pot fi afișate pe ecran.



În unele cazuri, redarea fișierelor audio trebuie inițiată de pe telefon.



Calitatea redării depinde de calitatea emisieii din telefon.

MOD DE REDARE



Modurile de redare posibile sunt:

- Normal (Normal): piesele sunt difuzate în ordine, în funcție de clasificarea aleasă a fișierelor.
- Random (Aleator): piesele sunt difuzate în mod aleator, din cuprinsul unui album sau unei liste.
- Random all (Aleator tot): piesele sunt difuzate în mod aleator, din cuprinsul tuturor pieselor înregistrate pe echipamentul media.
- Repeat (Repetare): piesele difuzate sunt numai cele aparținând albumului sau listei în curs de ascultare.

1



Apasati pe **OK**, pentru acces la meniul contextual.
sau
Apasati pe **MENU** (Meniu).



2



Selectati "**Multimedia**" (Multimedia) si validati.



3



Selectati "**Media parameters**" (Parametri media) si validati.



4



Selectati "**Read mode**" (Mod de redare) si validati.



5



Alegeti modul de redare dorit si validati **OK**, pentru a inregistra modificarile.



05 TELEFON

CUPLAREA UNUI TELEFON PRIMA CONECTARE



Serviciile oferite sunt dependente de rețea, de cartela SIM și de compatibilitatea aparatelor Bluetooth folosite. Verificați în manualul telefonului dumneavoastră și la operatorul dumneavoastră, serviciile la care aveți acces.



Din motive de siguranță și pentru că ele necesită o atenție deosebită din partea șoferului, operațiile de cuplare a telefonului mobil Bluetooth la sistemul mâini-libere Bluetooth al sistemului audio, trebuie făcute **cu vehiculul oprit** și contactul pus.

Conectați-vă pe www.citroen.ro pentru mai multe informații (compatibilitate, asistență suplimentară, ...).

1

Activați funcția Bluetooth a telefonului și asigurați-vă că acesta este "vizibil pentru toți" (consultați manualul de utilizare al telefonului).



2



Apăsați pe **MENU**.



3

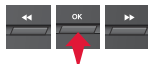

Selectați "**Bluetooth connection**" (Conexiune Bluetooth) și validați.



4



Selectați "**Search for a device**" (Căutarea unui periferic).



5

Se afișează o fereastră cu "**Search in progress...**" (Căutare în curs...).

6



În listă, selectați telefonul de conectat și validați. Nu se pot conecta mai multe telefoane simultan.



05 TELEFON



În unele cazuri, în locul numelui telefonului pot apărea reperul aparatului sau adresa Bluetooth.

7



Pe ecran se afișează o tastatură virtuală: formați un cod din minimum 4 cifre și validați cu **OK**.



8

Pe ecranul telefonului conectat se afișează un mesaj: introduceți același cod pe telefon și validați.



În caz de eșec, numărul de încercări este nelimitat.

9

Acceptați conectarea pe telefon.

10

Un mesaj apare pe ecran, pentru a confirma reușita conectării.



Conectarea poate fi inițiată și de pe telefon, căutând echipamentele Bluetooth detectate.



Agenda și lista apelurilor sunt accesibile după un interval de timp necesar pentru sincronizare (dacă telefonul este compatibil). Conectarea automată trebuie configurată în telefon, pentru a permite conectarea la fiecare pornire a vehiculului.

STREAMING - REDARE FISIERE AUDIO VIA BLUETOOTH

1

Cuplați/conectați telefonul apoi ascultați: vezi capitolul AUDIO.

05 TELEFON

GESTIONAREA CONEXIUNILOR

i Conectarea telefonului include automat kitul mâini-libere și funcția streaming audio.

Capacitatea sistemului de a conecta doar un singur profil depinde de telefon. Cele două profiluri se pot conecta din setare inițială.

1 Apăsați pe **MENU** și validați.

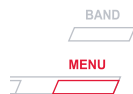



2 Selectați **"Bluetooth connection"** (Conexiune Bluetooth) și validați.



3 Selectați **"Connections management"** (Gestionarea conectărilor) și validați. Lista telefoanelor conectate se afișează.



  Indică un aparat conectat.

 Indică profilul streaming audio conectat.

 Indică profilul telefon mâini-libere conectat.

4 Selectați un telefon și validați.

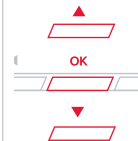









5 Apoi, selectați și validați:

- **"Connect telephone" / "Disconnect telephone"**: pentru a conecta / deconecta telefonul sau numai kitul mâini-libere.
- **"Connect media player" / "Disconnect media player"**: pentru a conecta / deconecta numai funcția streaming.
- **"Connect telephone + media player" / "Disconnect telephone + media player"**: pentru a conecta / deconecta telefonul (kit mâini-libere și streaming).
- **"Delete connection"**: pentru a șterge conectarea.

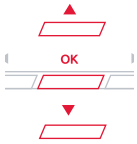

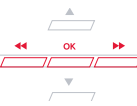







05 TELEFON

LANSAREA UNUI APEL - FORMARE NUMAR

<p>1</p> 	<p>Pentru afișarea meniului "TELEPHONE" (Telefon):</p> <ul style="list-style-type: none"> - Apăsați lung pe SOURCE sau SRC. - Sau, apăsați pe OK, pentru afișarea meniului contextual. Selectați "Call" (Apelare) și validați. - Sau, apăsați pe MENU, selectați "Telephone" (Telefon) și validați. Selectați "Call" (Apelare) și validați. 	
<p>2</p> 	<p>Selectați "Dial" (Formare număr), pentru a forma numărul și validați.</p>	
<p>3</p> 	<p>Selectați cifrele una câte una, utilizând tastele « și » și comanda de validare.</p>	
<p> Corecție ce permite ștergerea caracterelor unul câte unul.</p>		
<p>4</p> 	<p>Selectați OK și validați, pentru a lansa apelul.</p>	

EFFECTUAREA UNUI APEL - ULTIMELE NUMERE FORMATE*

<p>1</p> 	<p>Pentru afișarea meniului "TELEFON":</p> <ul style="list-style-type: none"> - Apăsați lung pe SRC/TEL. - Sau, apăsați roțița pentru a afișa meniul contextual. Selectați "Call" și confirmați. - Sau, apăsați pe MENU, selectați "Telephone" și confirmați. Selectați "Call" și confirmați. 	
<p>2</p> 	<p>Selectați "Calls list" (Listă de apeluri) și validați.</p>	
<p>3</p> 	<p>Selectați numărul și validați, pentru a lansa apelul.</p>	
<p> Lista de apeluri cuprinde apelurile emise și primite de când vehiculul este în legătură cu telefonul conectat.</p>		
<p> Este posibil să efectuați un apel direct de pe telefon; opriți vehiculul ca măsură de siguranță.</p>		

* În funcție de compatibilitatea telefonului.

05 TELEFON

EFFECTUAREA UNUI APEL - DIN AGENDA

1

Pentru afișarea meniului "TELEFON":

- Apăsați lung pe **SRC/TEL**.
- Sau, apăsați pe roțiță pentru agișarea meniului contextual. Selectați "Call" și confirmați.
- Sau, apăsați pe **MENU**, selectați "Telephone" și confirmați. Selectați "Call" și confirmați.



2

Selectați "Directory" (Agendă) și validați.



3

Selectați un contact, apoi validați.



- Domiciliu
 - Loc de muncă
 - Telefon mobil
- (in functie de informatiile disponibile in fisiile de contact din agenda telefonului conectat).



4

Selectați numărul și validați.



PRIMIREA UNUI APEL

1

Dacă sunteți apelat, o sonerie vă anunță și pe ecranul multifuncțional se suprapune o fereastră.

2

"YES" (Da) este pre-selectat pentru acceptarea apelului.
Apăsați pe **OK**, pentru a accepta apelul.
Selectați "NO" (Nu) și validați, pentru a refuza apelul.
sau
Apăsați pe una din taste, pentru a accepta apelul.

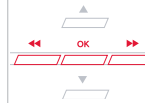

O apăsaare lungă pe **ESC** sau pe **TEL, SOURCE** sau **SRC** permite de asemenea refuzarea unui apel.

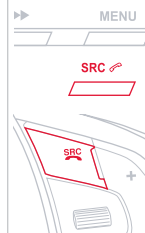

05 TELEFON

GESTIONAREA APELURILOR

1



În cursul comunicării, apăsați pe **OK**, pentru a afișa meniul contextual.



Secret - Mut

(corespondentul nu mai aude)

2b



Din meniul contextual:

- bifati "**Micro OFF**" (Microfon oprit), pentru a dezactiva microfonul.
- debifati "**Micro OFF**" (Microfon oprit), pentru a reactiva microfonul.



Inchidere

2a



Din meniul contextual, selectați "**Hang up**" (Inchidere), pentru a termina apelul.



Mod combinat

(pentru a părăsi vehiculul fără întreruperea comunicării)

2c



Din meniul contextual:

- bifati "**Telephone mode**" (Mod telefon), pentru a trece comunicarea pe telefon.
- debifati "**Telephone mode**" (Mod telefon), pentru a trece comunicarea pe vehicul.

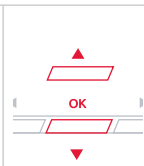

O apăsare lungă pe una din taste, termină de asemenea apelul.

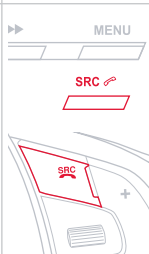

În unele cazuri, modul combinat trebuie activat de pe telefon. Dacă a fost întrerupt contactul, la repunere, la revenirea în vehicul, conexiunea bluetooth se va reactiva automat (în funcție de compatibilitatea telefonului).

05 TELEFON

Server vocal

2d



În meniul contextual, selectați "**DTMF tones**" (Tonuri DTMF) și validați, pentru a utiliza tastatura numerică la navigarea în meniul unui server vocal interactiv.



Apel dublu

2e



Din meniul contextual, selectați "**Switch**" (Permutare) și validați, pentru a relua o conversație pusă în așteptare.



05 TELEFON

AGENDA



Agenda telefonului este transmisă sistemului, în funcție de compatibilitatea telefonului.
Agenda este provizorie și depinde de conexiunea Bluetooth.



Contactele importate de pe telefon în agenda sistemului audio sunt înregistrate într-o agendă permanent vizibilă pentru toți, indiferent de telefonul conectat.

1



Pentru acces la agendă, apăsați lung pe **SOURCE** sau **SRC** sau apăsați o dată pe **OK** și selectați **"Call"** (Apelare) și validați.



2



Selectați **"Directory"** (Agendă), pentru a vizualiza lista contactelor.



3



Pentru a modifica contactele înregistrate în sistem, apăsați pe **MENU**, apoi selectați **"Telephone"** (Telefon) și validați.

Selectați **"Directory management"** (Gestionare agendă) și validați.

Puteți:

- **"Consult an entry"** (Vizualizare fișă),
- **"Delete an entry"** (Șterge fișă),
- **"Delete all entries"** (Șterge toate fișele).



06 SETARI AUDIO

ECRAN C



1



Apasati pe , pentru afisarea meniului de setari audio.



2

Setarile disponibile sunt:

- Ambience (Ambianta),
- Bass (Frecvente joase),
- Treble (Frecvente inalte),
- Loudness (Loudness),
- Distribution (Distribuție): Personalised (Presonalizata) sau Driver (Conducator),
- Left / right balance (Balans stânga / dreapta),
- Fader (front / rear balance) (Fader (balans fata / spate),
- Auto. volume (Volum automat).

3



Selectați și validați "**Other settings...**" (Alte setări), pentru afișarea continuării listei de reglaje disponibile.



Repartiția (sau spațializarea grație sistemului Arkamys®) este o procesare audio care permite ameliorarea calității sonore în funcție de reglajele alese, corespunzător poziției auditorilor în vehicul.



Reglajele audio Ambience (Ambianta), Treble (Frecvente inalte) si Bass (Frecvente joase) sunt diferite si independente pentru fiecare sursa sonora.



Sistem audio: Sound Staging d'Arkamys® (spațializarea sunetului prin sistemul Arkamys®).

Cu Sound Staging, conducătorul auto și pasagerii sunt proiectați într-o "scenă sonoră" care recrează o atmosferă naturală dintr-o sală de spectacol: o percepție de scenă veritabilă și un sunet tridimensional.

Această nouă senzație este disponibilă grație unui procesor încorporat în sistemul audio care modifică semnalul digital de la sursele media (radio, CD, MP3...) fără a schimba setările difuzoarelor. Aceasta procesare ia în considerare toate caracteristicile habitaculului pentru a obține rezultatul optim. Softul Arkamys® instalat pe sistemul dumneavoastră audio procesează semnalul digital al tuturor surselor media (radio, CD, MP3, ...) și permite recrearea unei scene sonore naturale, cu plasarea armonioasă în partea superioară a parbrizului a instrumentelor și vocilor.

07 ARBORESCENȚĂ ECRAN

ECRAN C

FUNCTIE PRINCIPALA

1 ALEGERE A

2 Alegere A1

2 Alegere A2

1 ALEGERE B

3 By folders
Dupa director

3 By artists
Dupa artist

3 By genres
Dupa gen

3 By playlists
Dupa playlist

1 Radio parameters
Parametri radio

1 Directory management
Gestionare agenda

2 Consult an entry
Consultare fisă

2 Delete an entry
Stergere fisă

2 Delete all entries
Stergere toate fisișele

1 Telephone management
Gestionare telefon

2 Telephone status
Stare telefon

1 Hang up
Inchidere

Multimedia

1 Media parameters
Parametri media

2 Choice of playback mode
Alegere mod de redare

3 Normal
Normal

3 Random
Aleator

3 Random all
Aleator tot

3 Repeat
Repetare

2 Choice of track listing
Alegere clasificare piese

Telefon

1 Call
Apelare

2 Dial
Formare numar

2 Directory
Agenda

2 Calls list
Lista de apeluri

2 Voice mail box
Casuta vocala

Conexiune Bluetooth

1 Connections management
Gestionarea conexiunilor

1 Search for a device
Căutarea unui periferic

07 ARBORESCENȚĂ ECRAN

Personalizare-configurare

1 Define the vehicle parameters
Stabilire parametri vehicul

2 Access to the vehicle
Acces la vehicul

3 Flip action
Actionare telecomanda

3 Driving position setting
Setare pozitie de conducere

3 Unlocking boot only
Deblocare numai pentru portbagaj

2 Driving assistance
Asistare la conducere

3 Rear wiper in reverse gear
Stergere luneta la cuplarea mersului inapoi

3 Parking brake automatic
Frana de stationare automata

3 Speeds memorised
Viteze memorizate

2 Vehicle lighting
Iluminat exterior

3 Daytime lights
Lumini de zi

3 Directional headlamps
Proiectoare directionale

2 Interior lighting
Iluminat interior

3 Welcome lighting
Lumini de primire

3 Follow-me-home headlamps
Lumini de insotire

1 Choice of language
Alegere limba

1 Display configuration
Configurare afisaj

2 Choice of units
Alegere unitati

2 Date and time adjustment
Setare data si ora

2 Display parameters
Afisare parametri

2 Brightness
Luminozitate

1 Choice of sounds
Alegere sunete

INTREBARI FRECVENTE

Tabelele de mai jos regroupează răspunsurile la întrebările puse cel mai frecvent.

INTREBARE	RASPUNS	SOLUTIE
Există o diferență de calitate sonoră între diferite surse audio (radio, CD...).	Pentru a permite ascultarea în condiții optime, reglajele audio (volum, sunete grave, ascuțite, ambianță, volum) pot fi adaptate la diferite surse sonore, ceea ce poate duce la diferențe de sunet în cazul schimbării sursei (radio, CD...).	Verificați dacă setările audio (volum, joase, înalte, ambianță, Loudness) sunt adaptate la sursele ascultate. Vă sfătuim să reglați funcțiile AUDIO (joase, înalte, balans față-spate, stânga-dreapta) pe poziția din mijloc, să selectați ambianța muzicală "Nici una", să reglați corecția loudness pe poziția "Activă" în modul CD și pe poziția "Inactivă" în modul radio.
Schimbând reglajele înaltelor și joaselor, ambianța este deselectedată. Schimbând ambianța, reglajele înaltelor și joaselor revin la zero.	Alegerea unei ambiante impune un anumit reglaj al înaltelor și joaselor. Modificarea uneia fără a o afecta pe cealaltă este imposibilă.	Modificați reglajele înaltelor și joaselor sau reglajul de ambianță, pentru a obține sonoritatea dorită.
Schimbând reglajele de balans, repartizarea este deselectedată.	Alegerea unei repartizări impune un anumit reglaj de balans. Modificarea uneia fără a o afecta pe cealaltă este imposibilă.	Modificați reglajele de balans sau reglajul de repartitie, pentru a obține sonoritatea dorită.

INTREBARI FRECVENTE

INTREBARE	RASPUNS	SOLUTIE
Calitatea de recepție a postului radio ascultat se degradează progresiv sau posturile radio memorate nu funcționează (nu se aude nimic, 87,5 Mhz se afișează...).	Vehiculul este prea departe de emițătorul postului ascultat sau niciun emițător de posturi nu este prezent în zona geografică traversată.	Activați funcția RDS și lansați o nouă căutare a postului, pentru a permite sistemului să verifice dacă nu există un emițător mai puternic în zona geografică respectivă.
	Relieful (dealuri, clădiri, tunel, parcare subterană etc.) blochează recepționarea, inclusiv modul de urmărire RDS.	Acest fenomen este normal și nu se traduce ca fiind o stare de defectare a radioului auto.
	Antena lipsește sau este deteriorată (spre exemplu la trecerea printre perile din spălătorie sau la intrarea în parcările subterane).	Verificați antena în cadrul rețelei CITROËN.
Întreruperi de sunet de la 1 la 2 secunde în modul radio.	Sistemul RDS caută pe durata acestei scurte întreruperi a sunetului o eventuală frecvență care ar putea permite o mai bună recepție a postului.	Dezactivați funcția RDS dacă fenomenul este prea frecvent și se întâmplă mereu pe același traseu.
Anunțul trafic (TA) este afișat. Nu primesc nicio informație rutieră.	Postul radio nu difuzează informații despre trafic.	Treceți pe un post radio care difuzează informații despre trafic.
Posturile memorate nu sunt găsite (nu exista sunet, 87,5 MHz este afișajt...).	Gama de unde selectată nu este bună.	Apăsați tasta BAND, pentru a regăsi gama de unde în care sunt memorate posturile.

INTREBARI FRECVENTE

INTREBARE	RASPUNS	SOLUTIE
CD-ul este ejectat sistematic sau nu este citit de unitate.	CD-ul este așezat invers, ilizibil, nu conține date audio sau conține un format audio ilizibil pentru radioul auto. CD-ul este protejat de un sistem de protecție antipiratare nerecunoscut de radioul auto.	<ul style="list-style-type: none">- Verificați sensul de introducere al CD-ului în lector.- Verificați starea CD-ului: CD-ul nu va putea fi citit dacă este prea deteriorat.- Verificați conținutul, dacă este vorba de un CD personalizat: consultați informațiile și sfaturile de la capitolul Audio.- Unitatea de redare CD a sistemului audio nu citește DVD-uri.- Datorită unei calități insuficiente unele CD-uri scrise nu sunt citite de sistemul audio.
Sunetul lectorului de CD este degradat.	CD-ul folosit este zgâriat sau de proastă calitate.	Introduceți CD-uri de bună calitate și păstrați-le în bune condiții.
	Reglajele radiourilor auto (sunete joase, înalte, ambianța) sunt neadaptate.	Reduceți nivelul sunetelor grave sau înalte la zero fără a selecta ambianța.
Conexiunea Bluetooth se întrerupe.	Nivelul de încărcare a bateriei perifericului poate fi insuficient.	Încărcați bateria perifericului.
Mesajul "Eroare periferic USB" sau "Periferic nerecunoscut" se afișează pe ecran.	Memoria USB nu este recunoscută. Memoria poate fi virusată.	Formatați memoria (FAT 32).

INTREBARI FRECVENTE

INTREBARE	RASPUNS	SOLUTIE
Un telefon se conectează automat, deconectând un alt telefon.	Conectarea automată primează asupra conectărilor manuale.	Modificați reglajele telefonului pentru a șterge conectarea automată.
Playerul Apple® nu este recunoscut la conectarea în portul USB.	Playerul Apple® este de o generație incompatibilă cu conexiunea USB.	Conectați playerul Apple® la priza AUX Jack, utilizând un cablu care nu este furnizat.
Hard discul sau perifericul nu este recunoscut la conectare la portul USB.	Unele hard discuri sau periferice necesită o alimentare electrică superioară celei oferite de sistemul audio.	Conectați perifericul la priza de 230 V, la priza de 12 V, sau la o alimentare externă. Atenție: asigurați-vă că perifericul nu transmite o tensiune mai mare de 5 V (risc de distrugere a sistemului).
În mod de redare streaming, sunetul se întrerupe momentan.	Unele telefoane au ca prioritară conexiunea cu profilul "mâini-libere".	Ștergeți conectarea profilului "mâini-libere", pentru a ameliora redarea streaming.
În mod de redare "Random all" (Aleator tot), nu sunt luate în considerație toate piesele.	În mod de redare "Random all" (Aleator tot), sistemul nu poate lua în considerație decât 999 de piese.	
Cu motorul oprit, radioul auto se oprește după câteva minute de utilizare.	Când motorul este oprit, timpul de funcționare al radioului auto depinde de sarcina bateriei. Oprirea este normală: radioul auto intră în modul economie de energie și se întrerupe pentru a proteja bateria vehiculului.	Porniți motorul vehiculului pentru a crește încărcarea bateriei.
Se afișează pe ecran mesajul "sistemul audio este supraîncălzit".	Pentru a proteja instalația în caz de temperatură a mediului prea ridicată radioul auto trece în modul automat de protecție termică ceea ce duce la reducerea volumului sonor sau la oprirea citirii CD-ului.	Întrerupeți sistemul audio timp de câteva minute pentru a lăsa sistemul să se răcească.

Indice

Indice alfabetico - Cautare vizuala

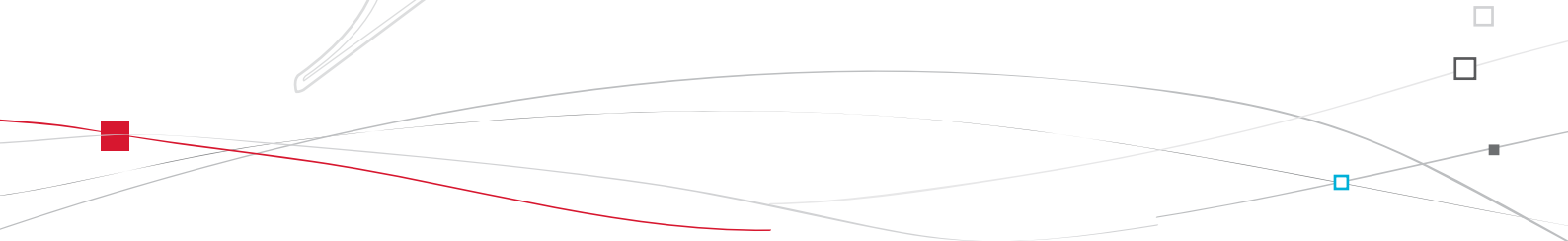



A

ABS	173
Accesorii	55, 101, 219
Acces și Pornire Mâini Libere	53, 58
Actualizare a zonelor de risc	262
Actualizare dată	46, 47
Actualizare oră	46, 47
Aducere la zero a kilometrajului curent	44
Aducere la zero indicator de întreținere	42
Aeratoare	90
Aer condiționat	25
Aer condiționat automat	91, 92
Aer condiționat manual	91
Afișaj frontal	126, 129, 131
Afișaj la panoul de bord	113
Airbaguri	39
Airbaguri cortină	181, 182
Airbaguri frontale	179, 182
Airbaguri laterale	181, 182
Alarmă	62
Alertă depășire involuntară marcaj (AFIL)	125
Alimentare rezervor de combustibil	68-70
Al treilea stop	206
Amenajări interioare	84
Amenajări portbagaj	88
Antiblocare roți (ABS)	173
Antidemaraj electronic	58, 101
Antifurt	101
Antilovire	66
Antipatinare roți (ASR)	35, 38, 173
Anvelope	25
Apel de asistență	171, 249
Apel de asistență localizat	249
Apel de urgență	171, 249

Apel de urgență localizat	249
Aprindere automată a farurilor	139, 142
Aprindere automată lumini de avarie	170
Arborescență ecran	296, 328
Asistență la frânarea de urgență	173
Asistență la frânarea de urgență (AFU)	173
Asistență la parcare cu fața	134
Asistență la parcare cu spatele	133
Asistență la pornirea în pantă	111
ASR	173
Autoradio	305

B

Banchetă spate	79, 81
Bare suport pe acoperiș	218
Baterie	210-212, 232
Baterie telecomandă	57, 58
Black panel	45
Blocarea ușilor	59
Blocare din interior	59
Bluetooth (kit mâini libere)	274, 319
Bluetooth (telefon)	274
Brichetă	85

C

Camera video pentru marșarier	135
Capacitate rezervor carburant	68
Capac rezervor carburant	68
Caracteristici tehnice	238, 239, 241, 242

Carburant	25, 70
Carburant (rezervor)	69
CD	312
CD MP3	313, 314
Ceas	46
Centuri de siguranță	161, 176-178
Cheie	52-54, 57, 58
Cheie cu telecomandă	101
Cheie electronică	52-54, 56
Cititori medii muzicale	287
Cititor USB	86
Claxon	171
Cod culoare vopsea	245
Comandă de urgență portbagaj	61
Comandă de urgență portiere	59
Comandă încălzire scaune	78
Comanda lumini	138, 144
Comanda radioului auto de la volan	254, 307
Comanda stergator geamuri	149-151
Compartiment motor	226, 227
Computer de bord	48, 49
Conducere eco	25
Conducere Eco (sfaturi)	25
Conducere economica	25
Conectare JACK	86, 317
Conector USB	86, 315
Consum carburant	25
Contact	55, 101
Contor kilometraj curent	44
Control dinamic al stabilitatii (CDS)	35, 38, 173, 175
Control presiune (cu kit)	186
Controlul Tracțiunii Inteligent	174
Copii	162, 165, 166

Cotieră.....	84
Cotieră față	86
Cotieră spate.....	87
Covorașe.....	85
Cric	192
Curea de susținere.....	88
Cutie de viteze automată	114, 212, 234
Cutie de viteze manuală	112, 113, 122, 234
Cutie secvențială.....	118, 122, 212, 234
Cutie siguranțe compartiment motor	207
Cutie sigurante planșa de bord.....	207

D

Dată (afișare)	295
Dată (reglare)	46, 47
Deblocare.....	52, 53
Deblocare din interior.....	59
Deblocare portbagaj	52
Deblocare uși	59
Demontarea unei roți	195
Demontare covoraș	85
Descărcare (mod)	213
Deschidere portbagaj	52, 53, 61
Deschidere portiere	52, 53
Detector presiune insuficientă	172
Dezaburire	96
Dezghetare.....	82, 96
Diesel	33
Dimensiuni	244
Discuri de frână	234

E

Economie de energie (mod).....	213
Ecran color și cartografic DT	255
Ecran monocrom.....	308, 328
Ecran multifuncție (cu radio auto).....	308
Ecranul tabloului de bord	48
Elemente de identificare	245
eMyWay	45, 251
Etichete de identificare	245

F

Faruri (reglaje).....	146
Faruri ceață față.....	140, 148, 199, 203, 205
Faruri cu halogen.....	199
Faruri cu xenon	199
Faruri direcționale	147, 199
Fază lungă	32, 138, 199-201, 203
Fază scurtă	32, 138, 199, 200
Filtru de aer	233
Filtru de particule.....	230, 231, 233
Filtru de ulei.....	233
Filtru habitacul.....	233
Frână de mână	234
Frana de staționare electrica.....	103, 106, 108
Franare dinamica de siguranța	103, 106, 108
Frâne	234
Funcția masaj.....	78
Funcție autostradă (semnalizatoare).....	170

G

G.P.S.	260
-------------	-----

I

Identificare vehicul.....	245
Iluminare	154
Iluminare de încălzire	145
Iluminare habitacul.....	154
Iluminare interioară	153, 154
Iluminare planșă de bord	44
Indicator de schimbare treapta	113
Indicator întreținere	41
Indicator nivel carburant	68
Indicator nivel ulei motor.....	43, 229
Indicator temperatură lichid de răcire	40
Inele de prindere	88
Informații trafic (TA)	272, 286, 310
Informații trafic (TMC).....	271, 272
Inchidere centralizată	52, 54
Intrare auxiliară	317
ISOFIX	165
ISOFIX (puncte de fixare).....	164



Încălzire	25
Încărcare	25, 218
Încărcarea bateriei	211, 212
Încărcare baterie	211, 212
Închidere portbagaj	61
Închidere portiere	52, 54
Înlocuire becuri	199, 204, 206
Înlocuire filtru de aer	233
Înlocuire filtru habitacul.....	233
Înlocuire filtru ulei.....	233
Înlocuire siguranțe	207
Întreținere curentă.....	25

J

Jojă ulei43, 229

K

Kilometraj total44
Kit de remediere temporară anvelope 186
Kit mâini libere 274, 319
Kit remediere pană..... 186

L

Lame ștergătoare de parbriz
(schimbare)..... 152, 214
Lampă ceață spate140, 204
Lămpi (schimbare) 199, 204, 206
Lector CD MP3 313, 314
Lectori de hartă..... 153
Limitator de viteză 128, 129
Localizare vehicul54
Lumină de însoțire142
Lumină de însoțire
(Follow me home)..... 142, 144
Lumină marșarieri204
Lumini avarie.....89, 170
Lumini ceata.....199
Lumini de drum automate32, 143
Lumini de staționare144
Lumini de zi199, 202, 203
Lumini de zi cu LED-uri..... 141
Lumini direcționale..... 147, 148

Lumini laterale.....145
Lumini placă de înmatriculare.....206
Lumini pozitie 138, 141, 144, 199, 201-204
Lumini uitate aprinse.....140
Lunetă (dezghețare).....82, 96

M

Martori de alertă33, 36, 37
Martori de funcționare31, 33, 35, 37
Martori luminoși31, 35, 36
Martori stare funcționare33, 37
Martor preîncălzire motor Diesel33
Mase.....239, 242
Mediu.....25, 57
Memorarea pozițiilor de condus76
Meniu general308
Meniuri rapide256
Mod degrevare213
Mod economie de energie213
Montare bare de acoperiș.....218
Motor benzină70, 226, 238
Motor Diesel.....70, 227, 228, 241
Motorizări238, 241
MP3 (CD)313, 314

N

Navigație257, 258, 265
Neutralizare airbag pasager179

Neutralizare ESP175
Nivel aditiv motorină231
Nivel lichid de răcire.....40, 230
Nivel lichid frână.....230
Nivel lichid servodirecție.....230
Nivel lichid spălător faruri231
Nivel lichid spălător parbriz231
Nivel minim carburant68
Nivel ulei.....43, 229
Niveluri și verificări.....226, 227, 229-231

O

Oglindă retrovizoare interioară83
Oglinzi retrovizoare exterioare82
Oprire vehicul.....100, 102, 114, 118
Oră47
Oră (reglare).....46, 47, 295

P

Pană carburant (Diesel).....228
Placă de identificare constructor245
Plăcuță identificare fabricant245
Plăcuțe de frână.....234
Plafoniere153
Pliere/Depliere oglinzi retrovizoare82
Pornire.....211
Pornirea vehiculului100, 102, 114, 118
Pornire de urgență211

Portbagaj.....	61
Portbagaj (deschidere).....	52
Poziție accesorii.....	55, 101
Poziții de conducere (memorare).....	76
Presiune în pneuri.....	187, 245
Presiune insuficientă în pneuri (detectare).....	172
Presiune roți.....	25
Priză accesorii 12V.....	84, 85
Priză auxiliară.....	317
Prize audio.....	86, 315, 317
Protecție copii.....	158, 159, 162, 164-166, 179
Puncte de fixare ISOFIX.....	164
Punere sub contact.....	55, 101

R

Radio.....	284, 285, 309
Reamorsare circuit carburant.....	228
REF.....	173
Regenerare filtru de particule.....	233
Reglaj faruri.....	146
Reglaj în înălțime și adâncime a volanului.....	83
Reglaj pe înălțime centuri siguranță.....	177
Reglaj scaune.....	74, 75
Reglarea datei.....	46, 47, 295
Reglare oră.....	46, 47, 295
Reglare tetiere.....	74, 77
Regulator de viteză.....	128, 131
Reinițializare telecomandă.....	57
Remontare roată.....	195
Remorcă.....	216

Remorcarea unui vehicul.....	215
Reostat iluminare.....	44
Repartitor electronic de frânare (REF).....	173
Repetitor lateral (semnalizator).....	203
Revizii.....	25
Rezervor carburant.....	68, 69
Ridicare geamuri.....	64
Roată de rezervă.....	192

S

Sarcini remorcabile.....	239, 242
Scaune copii clasice.....	161, 162
Scaune față.....	74-76
Scaune incalzite.....	78
Scaune ISOFIX pentru copii.....	164-166
Scaune pentru copii.....	158, 159, 161, 163
Scaune spate.....	79, 81
Schimbarea unei lame ștergător de parbriz.....	152, 214
Schimbarea unei lămpi.....	199, 204, 206
Schimbarea unei siguranțe.....	207
Schimbare baterie telecomandă.....	57
Schimbare roata.....	192
Schimbător cutie de viteze manuală.....	112
Schimbător cutie secvențială.....	118
Schimbător de viteze.....	25
Schimbător de viteze automat.....	114
Scrumiera detașabilă.....	84
Scule.....	192
Selector de carburant.....	69
Semnalizatoare.....	144, 170, 199, 202, 204

Semnalizatoare direcție.....	170
Siguranță copii.....	162, 167
Siguranța copiilor.....	158, 159, 165, 166, 179
Siguranțe.....	207
Sinsincronizare telecomandă.....	57
Sinteză vocală.....	268
Sistem de navigație.....	258
Spălător faruri.....	150, 231
Spălător lunetă.....	150
Spălător parbriz.....	150, 231
Spargere roată.....	186
Spații depozitare.....	84, 86-88
Spoturi laterale.....	145, 203
Stop & Start.....	49, 68, 93, 96, 122, 210, 225, 232
Stopuri.....	204
Streaming audio Bluetooth.....	291, 318, 320
Suport pahare.....	84
Supra-blocare.....	55, 56

Ș

Ștergător.....	34, 149, 151
Ștergător spate.....	150
Ștergere automată a parbrizului.....	149, 151

T

Tabele mase.....	239, 242
Tabele motorizări.....	238, 241
Tablouri de bord.....	30

Tablouri de siguranțe	207
Telecomandă	52-54, 58
Telefon.....	274, 276
Temperatura lichidului de răcire	40
Tetiere față	74, 77
Tetiere spate	81
TMC (Informații trafic).....	271
Tractarea unei remorci.....	216
Transport obiecte lungi	87
Trapă rezervor carburant.....	68, 69
Trapă schiuri.....	87
Triunghi de semnalizare.....	89

U

Umflare ocazională (cu kit).....	186
----------------------------------	-----

V

Ventilație	25, 90, 91
Verificare nivel ulei motor	43
Verificare niveluri	229-231
Verificări	226, 227, 232-234
Verificări curente.....	232-234
Vizibilitate	96
Volan (reglaj).....	83

Z

Zone de risc (actualizare)	262
----------------------------------	-----

Exterior

Illuminat de primire	145
Illuminat direcțional	147
Illuminat static de intersecție	148
Reglare proiectoare	146
Schimbare lămpi	199-203
- lumini față	
- lumini anticeata fata	
- semnalizatoare de direcție laterale	

Retrovizoare exterioare	82
Spoturi de retrovizoare exterioare	145

Usi	52-60
- Acces si Pornire Maini Libere	
- deschidere / închidere	
- blocare centralizată deschideri	
- comandă de avarie	
Alarmă	62-63

Rezervor, selector de carburant	68-70
---------------------------------	-------

Pavilion Cockpit	66-67
Bare de pavilion	218
Accesorii	219-220

ESC: ABS, AFU, ASR, CDS	173-175
Detectare roți dezumflate	172
Presiune în pneuri	245
Schimbare roată	192-198
- scule	
- demontare / remontare	
Kit de reparare provizorie pneu	186-191



Cheie electronică / Acces și Pornire Mâini Libere	52-58, 100-101
- deschidere / închidere	
- protecție antifurt	
- baterie	
- demaraj	

Ștergătoare	149-152
Schimbare lamă ștergător	152, 214



Portbagaj	52, 61
- deschidere / închidere	
- comanda de avarie	

Inlocuire becuri	204-206
- lumini spate	
- al treilea stop	
- lumini de placă de înmatriculare	
- lumini de ceata	

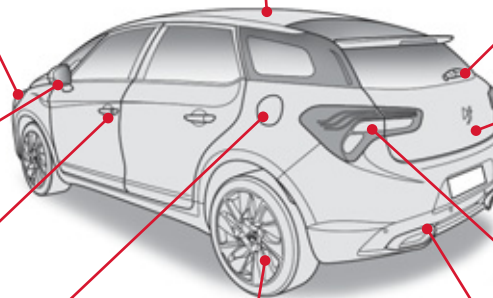
Asistență la parcare	133-134
Remorcare	215
Dispozitiv de remorcare	216-217

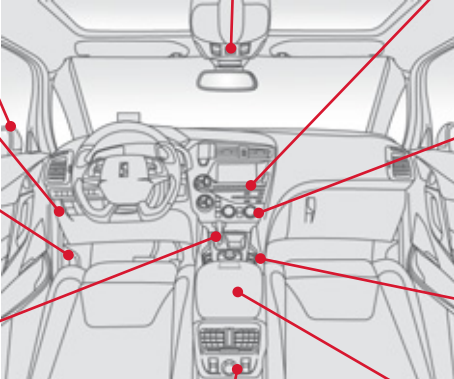

Post de conducere

<p>Retrovizoare exterioare 82</p>	<p>Plafoniere 153 Afișaj martori centură / airbag frontal pasager 177, 180 Retrovizor interior 83 Pavilion Cockpit 66-67 Comenzi afișaj escamotabil în bord 126-127 Apel de urgență sau de asistență 171, 249</p>	<p>  eMyWay 251-304 Reglare data/ora 47</p> <p> Sistem audio / Bluetooth 305-333 Reglare data/ora 46</p>
<p>Sigurante în plasa de bord 207-208</p>		<p>Încălzire, ventilație 90-91 Aer condiționat automat cu 2 zone 92-95 Dezaburire / degivrare 96</p>
<p>Deschidere capota 225</p>		<p>Actionare geamuri, neutralizare 64-65</p>
<p>Cutie manuală cu 6 trepte 112 Indicator de schimbare a treptei 113 Cutie de viteze automată 114-117 Cutie de viteze manuală pilotată 118-121 Asistență la pornirea în rampă 111</p>		<p>Player USB / Priza Jack 86, 288-292, 313-317</p>
<p>Actionare geamuri spate 64-65 Priza de accesorii 12 V 84, 85</p>		

Post de conducere (continuare)

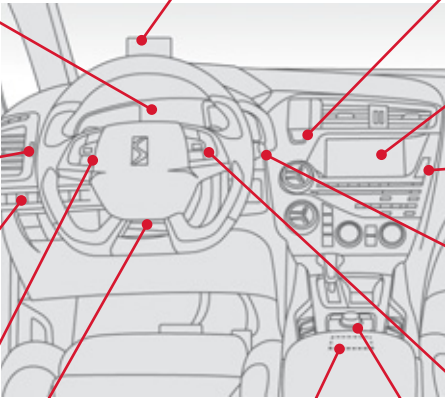

<p>Tablouri de bord 30, 40-45</p> <ul style="list-style-type: none"> - check / indicator de întreținere / kilometraj zilnic - reostat de iluminat / black panel <p>Martori 31-39</p> <p>Indicatori 40-43</p> <p>Indicator de schimbare treaptă 113</p>	<p>Afisaj escamotabil in bord 126-127</p>	<p>START/STOP, contact, pornire/oprire 100-102</p> <p>Stop & Start 122-124</p> <p>Pozitie accesorii 101</p> <p>Ceas 46</p>
<p>Comenzi lumini 138-144</p> <p>Lumini de drum automate 143</p> <p>Indicatoare de direcție 144, 170</p>	<p>Ecran color 255, 296-298</p> <p>Ecran C 308, 327-329</p>	<p>Semnal de avarie 170</p>
<p>Linii de comenzi, butoane 12</p> <p>Deschidere trapa benzina 68</p> <p>Deschidere portbagaj 61</p> <p>Alarma 62-63</p> <p>Eco OFF (Stop & Start) 122-124</p> <p>Reglare proiectoare 146</p>	<p>Comenzi ștergătoare 149-152</p> <p>Computer de bord 48-49</p>	<p>Comenzi sistem audio 254, 307</p>
<p>Memorarea vitezelor 128</p> <p>Limitator de viteză 129-130</p> <p>Regulator de viteză 131-132</p>	<p>Frână de staționare electrică 103-110</p>	<p>Comenzi eMyWay 253</p>
<p>Reglare volan 83</p> <p>Claxon 171</p>		

Interior

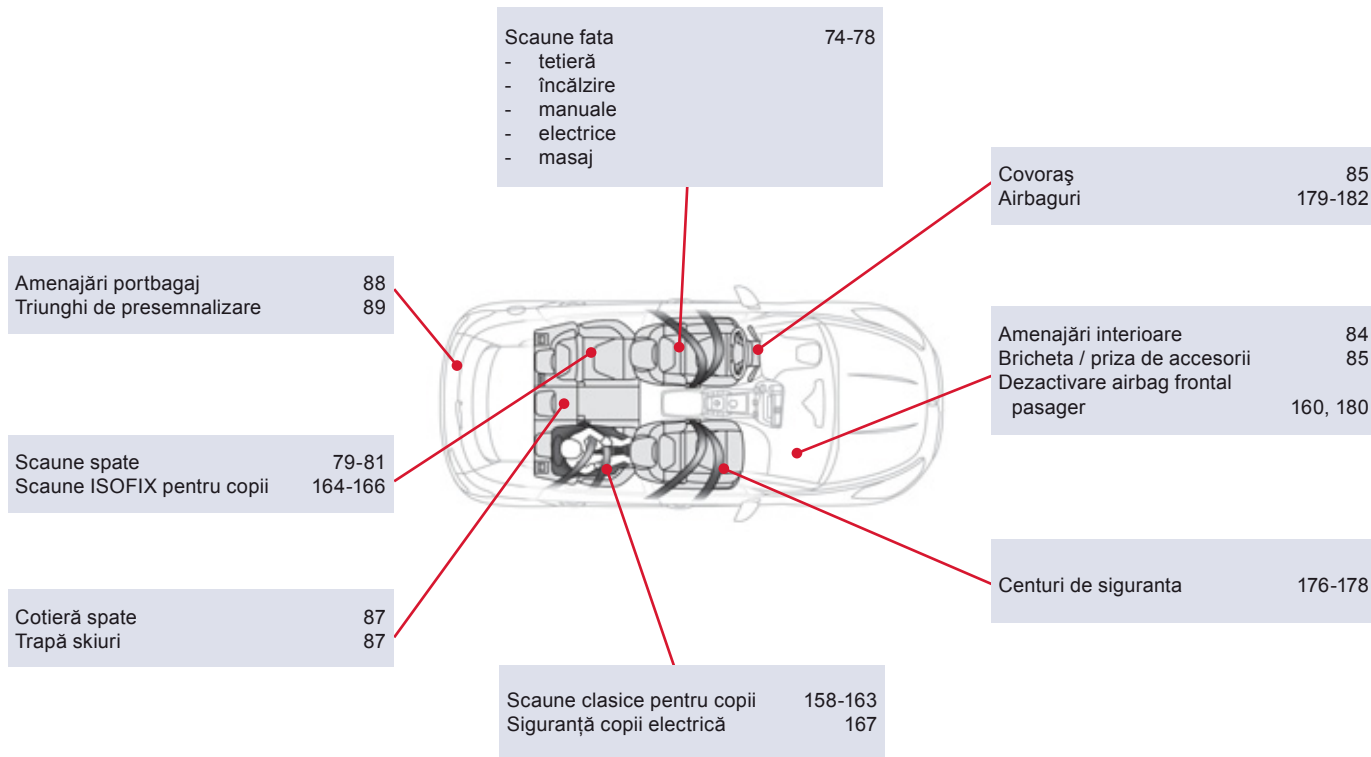

Intretinere - Caracteristici

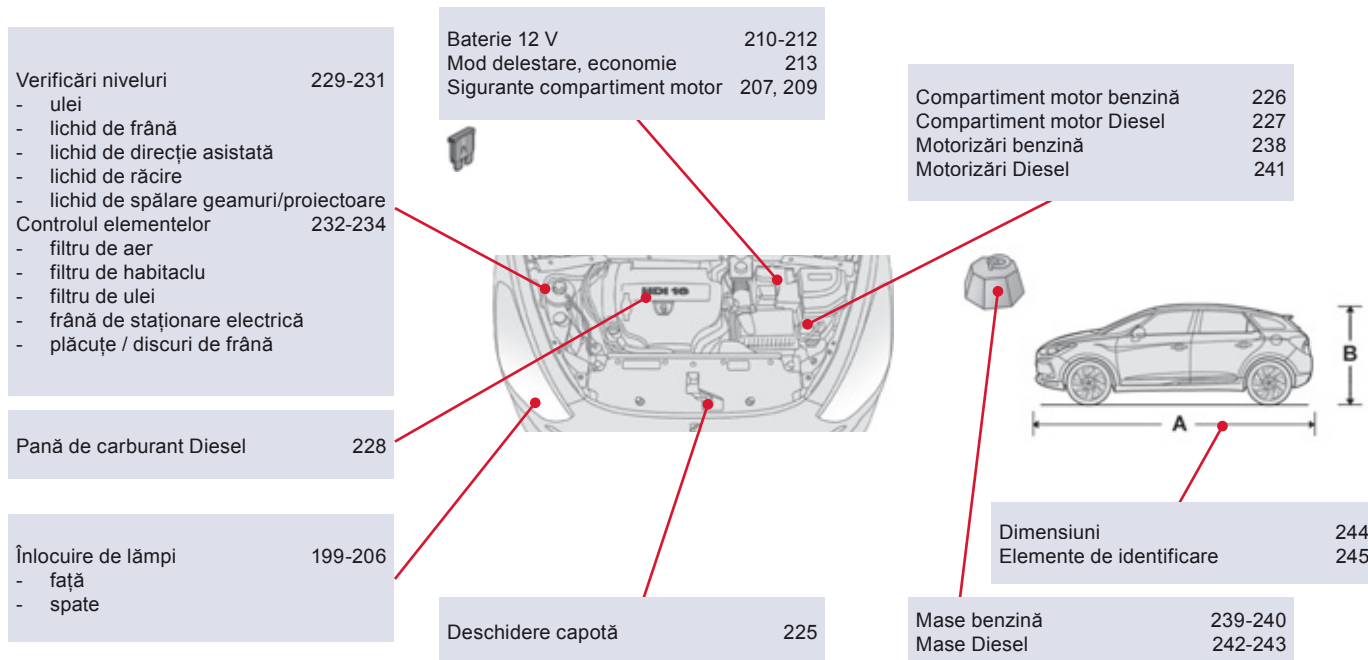











Aceste instrucțiuni de utilizare prezintă toate echipamentele disponibile în ansamblul gamei.

Vehiculul dumneavoastră poate dispune numai de o parte dintre echipamentele descrise în acest document, în funcție de nivelul de echipare, de model, de versiune și de caracteristicile proprii țării în care este comercializat.

Descrierile și schițele sunt oferite fără nici un angajament. Automobiles CITROËN își rezervă dreptul de a aduce modificări la caracteristicile tehnice, echipamente și accesorii, fără obligația de a actualiza prezentele instrucțiuni de utilizare.

Acest document este parte integrantă a vehiculului. Predați-l noului proprietar în caz de vânzare.

Automobiles CITROËN atestă, prin aplicarea dispozițiilor reglementării europene (Directiva 2000/53) referitoare la vehiculele scoase din uz, că a atins obiectivele fixate de aceasta și că la fabricarea produselor pe care le comercializează sunt utilizate materiale reciclate.

Reproducerile și traducerile, chiar parțiale, sunt interzise fără autorizarea scrisă din partea companiei Automobiles CITROËN.

Pentru orice intervenție asupra vehiculului dumneavoastră, adresați-vă unui atelier calificat ce dispune de informații tehnice, competență și material adaptat, la fel cum rețeaua CITROËN este capabilă să vă ofere.

Tipărit în UE
Roumain

04-12

Automobiles CITROËN

Siège social : 6 rue Fructidor - 75835 Paris Cedex 17 - France

TÉL. : +33 (0) 1 58 79 79 79 - www.citroën.fr

S.A. au capital de 16 000 000 € - R.C.S. Paris 642 050 199 - Siret 642 050 199 00 990 - APE 741 J

4Dconcept
Diadeis
Edipro



12DS5.0251
Roumain

Termenul limită al reviziei este depășit

La fiecare punere a contactului și timp de câteva secunde, **simbolul cheie** clipește pentru a vă semnala că revizia trebuie efectuată de urgență.

Exemplu: ați depășit cu 300 km termenul limită prevăzut pentru revizie.

La punerea contactului și timp de încă 5 secunde, afișajul indică -300 km.

La câteva secunde după punerea contactului, kilometrajul își reia funcționarea normală.

Simbolul cheie rămâne tot timpul aprins.

i Distanța rămasă de parcurs poate fi ponderată cu factorul timp, în funcție de stilul de rulare al conducătorului auto. Simbolul cheie poate, de asemenea, să se aprindă și în cazul în care ați depășit durata de la ultima revizie, indicată în **carnetul de întreținere și garanție.**

PRIMI PASI

Afisarea benzii "DAB" sau "DAB (FM)".

Reprezinta calitatea semnalului benzii ascultate.

Afisarea denumirii postului curent.



Vigneta eventual difuzata de postul de radio.

Optiunea "Mod video" permite marirea afisajului.

Post memorizat, tastele 1 - 6.

Apasare scurta: selectarea postului de radio memorizat.

Apasare lunga: memorizarea unui post de radio.

Afisarea "Radiotext" al postului curent.

Afisarea denumirii si numarului "multiplex" ascultat, denumit si "ensemble".

Afisarea optiunilor:
daca este activ dar indisponibil,
afisarea va fi de culoare gri
daca este activ si disponibil, afisarea
se va face in culoarea alba.





Daca postul "DAB" ascultat nu este disponibil in "FM", optiunea "DAB FM" apare in culoare gri.

RADIO

DAB (Digital Audio Broadcasting) Radio digital

! Aparatul de radio digital permite o redare de calitate superioara si afisarea de informatii grafice privind actualitatea postului selectat, prin alegerea modului "Mod video" in "Radio favourites" (Optiuni). Diferitele "multiplex/ensemble" va propun posturi de radio in ordine alfabetica.

1  Apasati pe "**RADIO**" (Radio).

2  Selectati "**Schimbare de banda**" si validati.

3  Selectati "**DAB**" si validati.

 Schimbare de post in acelasi "multiplex/ensemble".

 Cautare manuala de "multiplex/ensemble".

Radio digital - Urmarire DAB / FM

i Sistemul "DAB" nu acopera teritoriul in proportie de 100%. Cand calitatea semnalului este necorespunzatoare, sistemul "DAB / FM auto tracking" permite continuarea ascultarii unui acelasi post, prin trecerea automata pe radio analogic "FM" corespunzator (daca exista).

1  Apasati pe "**RADIO**".

2  Selectati "**Guidance options**" (Optiuni de ghidare) si validati.

3  Selectati "**FM/DAB**" si validati.

i Daca sistemul "DAB / FM auto tracking" este activat, exista un decalaj de cateva secunde cand sistemul trece pe radio analogic "FM", uneori cu o variatie de volum. Afisarea benzii "DAB" devine "DAB (FM)". Cand calitatea semnalului redevine satisfacatoare, sistemul trece din nou, automat, in "DAB".

i Daca postul ascultat in "DAB" nu este disponibil in "FM" (optiune "**DAB/FM**" de culoare gri), sau daca "DAB / FM auto tracking" nu este activat, in momentul in care calitatea semnalului devine necorespunzatoare, sunetul se intrerupe.